

SHARP®

TÍPUS: MX-M623U
MX-M753U

DIGITÁLIS TÖBBFUNKCIÓS RENDSZER

BEÜZEMELÉSI ÚTMUTATÓ

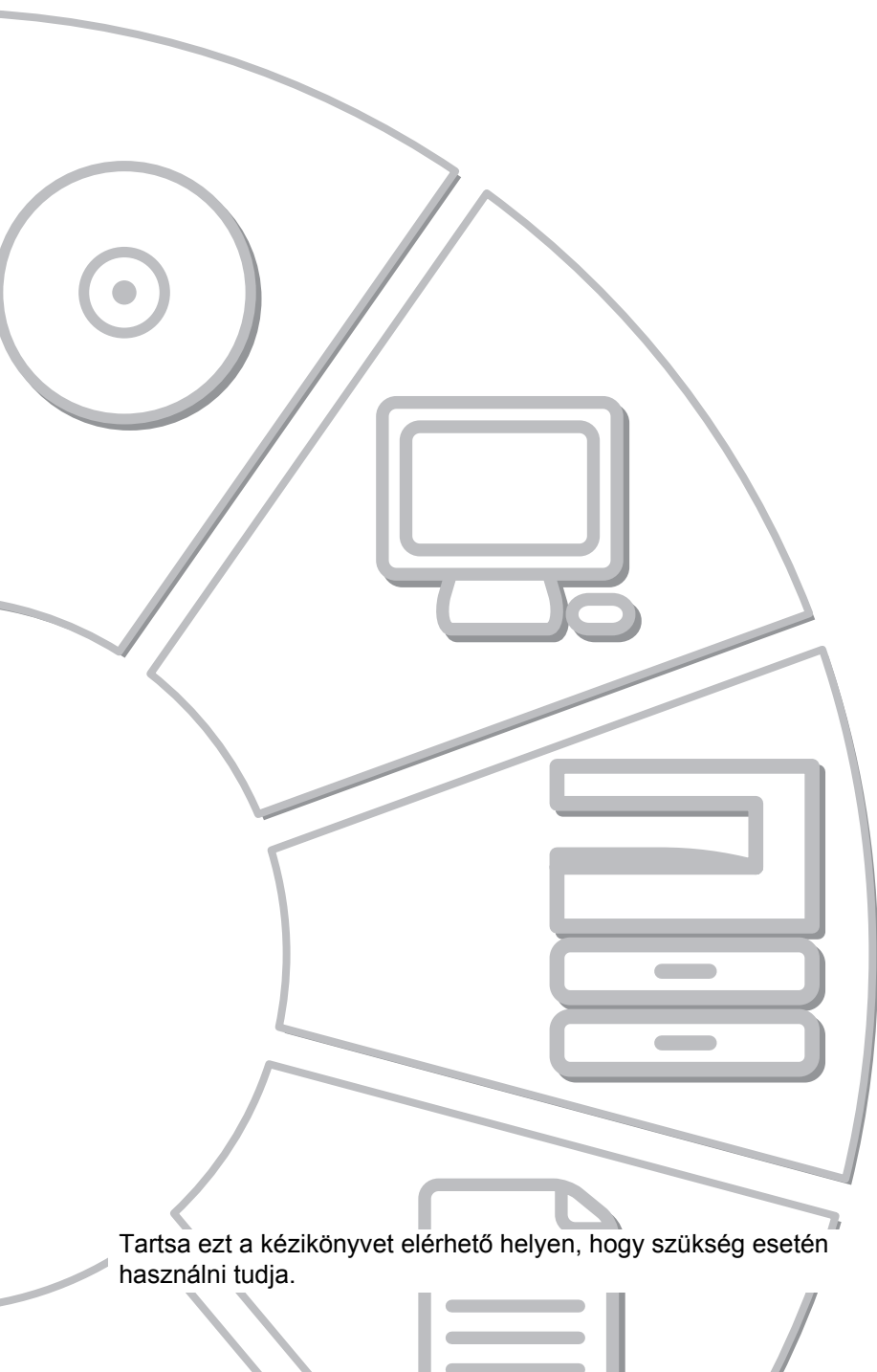

Tartsa ezt a kézikönyvet elérhető helyen, hogy szükség esetén használni tudja.

Vigyázat!

A teljes áramtalanításhoz húzza ki a konnektorból a csatlakozót.

A csatlakozó-aljzat a készülék mellé legyen telepítve, és legyen könnyen hozzáférhető.

Az EMC előírásoknak való megfelelés érdekében ehhez a készülékhez árnyékolt illesztőkábeleket kell használni.

EMC (ez a gép és perifériák)**Figyelmeztetés:**

Jelen termék A Oszályú. Szűk környezetben jelen termék elektromos interferenciát okozhat, mely esetben a használatnak meg kell tennie a megfelelő intézkedéseket.

Ez a gép a Független JPEG Csoport által kifejlesztett modulokkal rendelkező szoftvert tartalmaz.

Ez a termék az Adobe Systems Incorporated vállalat Adobe® Flash® technológiáját alkalmazza.
Copyright© 1995-2007 Adobe Macromedia Software LLC. Minden jog fenntartva.

LICENSZSZERZŐDÉS

A LICENSZSZERZŐDÉS megjelenik a szoftver CD-ROM-ról történő telepítésekor. Amikor a CD-ROM-on vagy a gépen lévő teljes szoftvert vagy annak bizonyos részét használja, aláveti magát a LICENSZSZERZŐDÉS szabályainak.

Tartalom

FIGYELMEZTETÉSEK	4	A SZOFTVER TELEPÍTÉSE ELŐTT	28
A kézikönyvben szereplő szimbólumok	4	CD-ROM-OK ÉS SZOFTVER	28
Tápellátás megjegyzések	4	RENDSZERKÖVETELMÉNYEK ELLENŐRZÉSE	30
Telepítési megjegyzések	5	A GÉP CSATLAKOZTATÁSA	32
A kellékekről	6	TELEPÍTÉS WINDOWS KÖRNYEZETBEN	33
Kezelési figyelmeztetések	7	A SZOFTVERVÁLASZTÁS KÉPERNYŐ	
Lézer információ	8	MEGNYITÁSA (MINDEN SZOFTVERHEZ)	33
HASZNÁLATI ÚTMUTATÓK ÉS HASZNÁLATUK	9	A NYOMTATÓ MEGHAJTÓ / PC-FAX	
DIGITÁLIS TÖBBFUNKCIÓS RENDSZER FUNKCIÓK	10	ILLESZTŐPROGRAM TELEPÍTÉSE	34
HOZZÁFÉRÉS A GÉP WEB SZERVERÉHEZ	11	KARBANTARTÁS	37
A Web oldalak megnyitása	11	ÁLTALÁNOS KARBANTARTÁS	37
A Kezelési útmutató letöltése	11	FESTÉKKAZETTÁK CSERÉJE	40
AZ IP CÍM ELLENŐRZÉSE	12	ADAGOLÁSI HIBA MEGSZÜNTETÉSE	43
RÉSZEGYSÉGEK NEVE ÉS FUNKCIÓK	13	KELLÉKEK	44
KÜLSŐ	13	ADATOK	45
AUTOMATA DOKUMENTUMADAGOLÓ ÉS		Gépadatok / Másolási adatok	45
DOKUMENTUMÜVEG	14	Folyamatos másolási sebességek	47
A GÉP OLDALA ÉS HÁTLAPJA	15	Környezeti feltételek	47
KEZELŐPANEL	16	Akuszikus zaj kibocsátás (az ISO7779 szerinti mérés)	48
A GÉP BE- ÉS KIKAPCSOLÁSA	18	Automata dokumentumadagoló adatok	48
EREDETIK BEHELYEZÉSE	19	INFORMÁCIÓ A HASZNÁLT TERMÉK	
Az automata lapadagoló használata	19	KEZELÉSÉRŐL	49
A dokumentumüveg használata	19	A RENDSZERGAZDA SZÁMÁRA	52
HASZNÁLHATÓ PÁPÍR	20	Gyári alapértelmezett jelszavak	52
PAPÍR BETÖLTÉSE A TÁLCÁBA	22	Az összes küldött és fogadott adat továbbítása a	
A tálcák neve	22	rendszergazdához (Dokumentum adminisztrációs	
Papír betöltése az 1. tálcába - 2. tálcába	23	funkció)	52
A tálcabeállítások módosítása	24	Védjegyinformáció	53
Papír betöltése más tálcákba	25		

Megjegyzések:

- A kézikönyv leírásai feltételezik, hogy felhasználói ismeretekkel rendelkezik az Ön által használt Windows vagy Macintosh számítógépre vonatkozóan.
- Az Ön által használt operációs rendszerre vonatkozó információkhoz olvassa el az operációs rendszer használati utasítását vagy az online Súgó funkciót.
- A képernyők és művelet sorok leírásai a kézikönyvben elsődlegesen Windows® környezetben Windows Vista® programra vonatkoznak. A képernyők az operációs rendszer verziójától függően eltérőek lehetnek.
- Ez a kézikönyv utalásokat tartalmaz a fax funkcióra vonatkozóan. Meg kell azonban jegyeznünk, hogy a fax funkció néhány országban és régióban nem elérhető.
- Találhatók a kézikönyvben a PC-Fax és PPD illesztőprogramra vonatkozó leírások. Meg kell azonban jegyeznünk, hogy néhány országban és régióban a PC-Fax és PPD illesztőprogram nem érhető el, és nem jelenik meg a telepítési szoftverben. Ez esetben telepítse az angol verziót, ha ezeket az illesztőprogramokat használni kívánja.
- Nagy gondot fordítottunk ennek a kézikönyvnek az elkészítésére. Ha megjegyzése vagy problémája lenne a kézikönyvvel, lépjen kapcsolatba az Önhöz legközelebb lévő hivatalos márkaképviselővel.
- Ezt a terméket szigorú minőségi ellenőrzési és vizsgálati folyamatoknak vetették alá. Ha esetlegesen hibát vagy egyéb problémát fedezne fel, lépjen kapcsolatba viszonteladójával vagy a legközelebbi hivatalos szerviz képviselővel.
- A törvényben foglalt eseteken kívül a SHARP nem felelős a termék vagy opcionális kiegészítőinek használata során fellépő hibákért, a termék és opcionális kiegészítőinek helytelen használatából adódó egyéb meghibásodásokért vagy a termék használatából eredő bármilyen kárért.



Ezen termékek, amelyek kiérdemelték az ENERGY STAR® minősítést, úgy lettek megtervezve, hogy kiváló energia hatásokkal való működésükkel védik a környezetet.

A fenti logó látható azokon a termékeken, amelyek megfelelnek az ENERGY STAR® irányelveknek.

A logóval nem rendelkező termékek valószínűleg nem felelnek meg az ENERGY STAR® irányelveknek.

Garancia



Bár a SHARP Corporation minden erőfeszítést elkövet, hogy amennyire lehetséges a lehető legpontosabb és legsegítőbb legyen a használati útmutató, mégsem vállal garanciát az irat tartalmára vonatkozó hibákért. Minden különleges figyelmeztetés nélkül az itt közölt információk megváltoztathatóak. A SHARP nem vállal felelősséget semmilyen kárért, veszteségért, legyen az közvetlen vagy közvetett, a leírás használatából fakadó vagy azzal kapcsolatos.

© Copyright SHARP Corporation 2010. Minden jog fenntartva. Az irat sokszorosítása, átdolgozása vagy fordítása előzetes írott engedély hiányában tilos, kivéve ha a szerzői joggal kapcsolatos törvény máshogy rendelkezik.





FIGYELMEZTETÉSEK

A kézikönyvben szereplő szimbólumok

A gép biztonságos működése érdekében ez a kézikönyv különböző biztonsági jeleket használ. A biztonsági jelek csoportosításának magyarázata az alábbiakban található. Fontos, hogy értse a szimbólumok jelentését, amikor a kézikönyvet olvassa.

Szimbólum	Jelentés
 FIGYELEM!	Halálos vagy komoly sérülés veszélyét jelzi.
 VIGYÁZAT!	Személyi sérülés vagy anyagi kár veszélyét jelzi.

A szimbólumok jelentése

Szimbólum	Jelentés	Szimbólum	Jelentés	Szimbólum	Jelentés
	VIGYÁZAT! FORRÓ		TILTOTT MŰVELETEK		KÖTELEZŐ MŰVELETEK
	BECSÍPÓDHET A KEZE, TARTSA TÁVOL		NE SZERELJE SZÉT		

Tápellátás megjegyzések

FIGYELEM!

 Fontos, hogy a tápkábelt csak olyan hálózati csatlakozóba dugja, amely megfelel az előírt feszültség- és áramkövetelményeknek. Győződjön meg arról is, hogy a csatlakozóaljzat megfelelően földelt-e. Ne használjon hosszabbítót vagy adaptert, hogy más eszközöket a gép által használt konnektorhoz csatlakoztasson. Nem megfelelő áramellátás használata tüzet vagy áramütést okozhat.
*Az áramellátási követelmények a gép bal oldalán a bal alsó sarokban lévő adattáblán találhatóak.

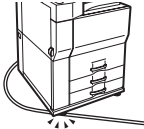
 Ne rongálja meg, és ne módosítsa a tápkábelt.
 Ha a tápkábelre nehéz tárgyakat tesz, meghúzza vagy erőteljesen meghajlítja, az rongálja a kábelt, ami tüzet vagy áramütést okozhat.

 Ne dugja be vagy húzza ki a hálózati dugót vizes kézzel.
Áramütést okozhat.

VIGYÁZAT!

 Amikor a hálózati dugót kihúzza a konnektorból, ne a kábelt húzza.
Ha ezt teszi, az a vezeték elhasználódását vagy elszakadását okozhatja, ami tüzet vagy áramütést eredményezhet.

 A gép elmozdítása előtt kapcsolja ki a gépet, és húzza ki a hálózati dugót a konnektorból.
A kábel megsérülhet, és ez tűzveszélyt vagy áramütést okozhat.

 Ha hosszabb időn keresztül nem használják a gépet, fontos, hogy a biztonság érdekében húzzák ki a hálózati csatlakozót a konnektorból.

Telepítési megjegyzések

⚠ VIGYÁZAT!



Ne telepítse a gépet labilis vagy lejtős felületre. Olyan felületre helyezze a gépet, amely elbírja a gép súlyát.

Sérülésveszély állhat fenn a gép leesésének vagy eldőlésének következtében. Ha kiegészítő berendezések lesznek telepítve, ne helyezze azokat egyenetlen padlóra, lejtős felületre vagy egyéb instabil felületre. Megcsúszás, leesés vagy ledőlés veszélye állhat fenn. A terméket lapos, stabil felületre telepítse, amely elbírja a termék súlyát. (A különböző perifériák telepítésekor a termék súlya: kb. 326 kg (718 lbs.))



A gép telepítésekor a kiegyenlítő csavarokat (4) le kell engedni a padlóig a gép kiegyensúlyozásához (hogy ne mozoghasson).

Forgassa a kiegyenlítő csavarokat záró irányba, amíg fixen érintkeznek a padlóval.

Ha az iroda átrendezése miatt vagy egyéb okból szükségessé válik a gép áthelyezése, csavarja vissza a kiegyenlítő csavarokat a padlótól, kapcsolja ki a gépet, és csak ezután mozgassa el a gépet.

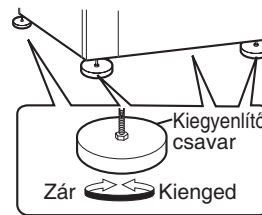

(A gép áthelyezése után, engedje le ismét a kiegyenlítő csavarokat a gép rögzítéséhez.)



Ne telepítse a gépet nedves vagy poros helyre.



Tűz és áramütés veszélye áll fenn. Ha por kerül a gépbe, maszatos kimenetet és a gép meghibásodását okozhatja.



Közvetlen napfénynek kitett helyek

A műanyag részek eldeformálódhatnak, ami maszatos kimenetet eredményez.

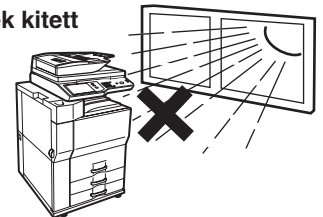

Túlzottan forró, hideg, párás vagy száraz helyek (fűtőtest, párástó, klímaberendezés, stb. mellett)

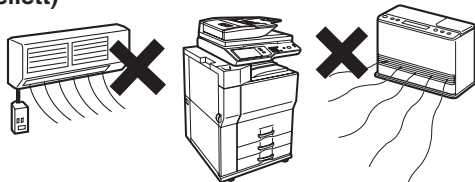

A papír nedvessé válik és pára képződhet a gép belsejében, ami adagolási hibát és maszatos kimenetet okoz.

☞ Környezeti feltételek (47. oldal)

Ha a telepítés helyén ultrahangos párástó található, desztillált vizet használjanak a párástóban. Ha csapvizet használnak, ásványi anyagok és egyéb szennyeződések kerülnek a levegőbe, ami a szennyeződések lerakódását eredményezi a gép belsejében, és maszatos kimenetet okoz.



Ammónia gázos helyek



Maszatos kimenetet okozhat, ha a gépet egy diazo másológép mellé telepítik.

Telepítési megjegyzések (folytatás)

⚠ VIGYÁZAT!



Ne telepítse a gépet rosszul szellőző helyre. Úgy telepítse, hogy a gépből kiáramló használt levegő ne érjen senkit közvetlenül.

Működés közben kis mennyiségű ózon keletkezik a nyomtatóban.

A kibocsátási szint az egészségre ártalmatlan.

A jelenleg ajánlott hosszú távú érintettségi határ az ózonnra vonatkozóan 0,1 ppm (0,2 mg/m³) 8 órás súlyozott átlagkoncentrációval számolva.

Azonban, mivel a kibocsátott kis mennyiségnek is kellemetlen szaga lehet, ajánlott a másolót szellőztetett helyre állítani.

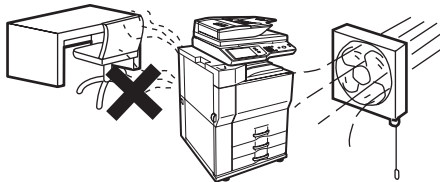

Nyomtatás közben kis mennyiségű ózon keletkezik a gépben. A keletkező ózon mennyisége nem éri el a káros szintet; azonban kellemetlen szag lehet érezhető nagy mennyiségű másolási feladatok esetén, ezért a gépet ventilátorral vagy ablakkal szellőztethető helyiségbe kell telepíteni, ami megfelelő levegőáramlást biztosít. (A szag esetenként fejfájást okozhat.)

* Úgy telepítse a gépet, hogy senkit ne érjen közvetlenül a gépből kibocsátott levegő. Ha ablak mellé helyezik, fontos, hogy a gép ne legyen kitéve közvetlen napsugárzásnak.



Fal mellett

Ellenőrizze, hogy elegendő helyet biztosítottak-e a gép körül a szervizeléshez és a megfelelő szellőzéshez. (A gép az alábbiakban jelzettnél nem lehet közelebb a falakhoz. A jelzett távolságok arra az esetre értelmezendők, ha a gerinctűző finisher és a nagykapacitású papírtálca nincs telepítve a géphez.)

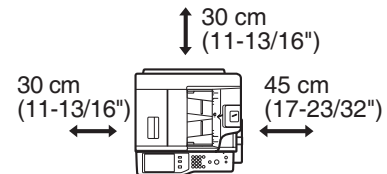

Vibrációk kitett helyek.

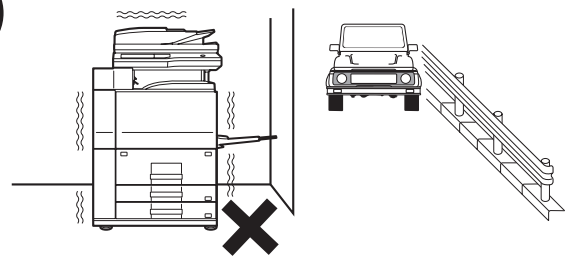

A vibráció meghibásodást okozhat.

⚠ A gép tartalmaz egy beépített merevlemezt. Ne tegye ki a gépet ütésnek vagy vibrációnak. Különösképpen soha ne mozgassa a gépet, amikor be van kapcsolva.

- A gépet hozzáférhető hálózati csatlakozóaljzat mellé kell elhelyezni az egyszerű csatlakozás érdekében.
- Olyan hálózati csatlakozóaljzathoz csatlakoztassa a gépet, amelyet nem használnak más elektromos berendezéshez. Ha lámpa csatlakozik ugyanahhoz az aljzathoz, a fény villoghat.

A kellékekről

⚠ VIGYÁZAT!



Ne dobjon festékkazettát tűzbe.

A festék szétrepülhet, és égési sérüléseket okozhat.



Tárolja a festékkazettákat gyerekektől elzárva.

Kezelési figyelmeztetések

! FIGYELEM!



Ne tegyen a gépre vizet vagy más folyadékot tartalmazó edényt, illetve fémtárgyat, amely beeshet a gépbe.



Ha folyadék ömlik a gépbe, vagy egy tárgy belesik, az tüzet vagy áramütést okozhat.



Ha füstöt, furcsa szagot, vagy bármilyen rendellenességet észlel, ne használja a gépet.



Ha ilyen állapotban használja, az tüzet vagy áramütést okozhat. Azonnal kapcsolja ki a gépet, és húzza ki a csatlakozódugót a konnektorból. Lépjen kapcsolatba kereskedőjével vagy a legközelebbi hivatalos szerviz képviselővel.



Ne szedje le a gép borítását.

A gép belsejében lévő nagyfeszültségű részek áramütést okozhatnak.



Ha vihar kezdődik, kapcsolja ki a gépet, és húzza ki a csatlakozódugót a konnektorból, hogy megelőzze a villámás okozta áramütést és tüzet.



Ne változtasson meg semmit a gépen.

A változtatás személyi sérülést vagy a gépen sérülést okozhat.



Ha fémdarab vagy víz kerül a gépbe, kapcsolja ki a gépet, és húzza ki a csatlakozódugót a konnektorból.



Ne használjon gyúlékony spray-t a gép tisztításához.

Ha a spray-ből kiáramló gáz kölcsönhatásba lép a forró alkatrészekkel vagy a fixáló egységgel a gép belsejében, az tüzet vagy áramütést okozhat.

Lépjen kapcsolatba kereskedőjével vagy a legközelebbi hivatalos szerviz képviselővel. Ha a gépet ilyen állapotban használja, az áramütést vagy tüzet okozhat.

! VIGYÁZAT!



Ne nézzen közvetlenül a fényforrásba.

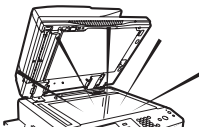

Károsíthatja a szemét.



A fixáló egység és a papírkimeneti terület forró. Az elakadt papír eltávolításakor ne érjen a fixáló egységhez és a papírkimeneti területhez. Vigyázzon, nehogy megégesse magát.

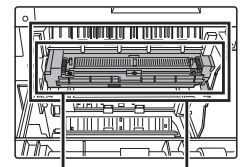

Fixáló Papírkimeneti egység terület



Ne zárja el a szellőzőnyílásokat a gépen. Ne telepítse a gépet olyan helyre, ahol a szellőzőnyílásai el vannak takarva.

A szellőzőnyílások elzárásakor a gép belsejében hő halmozódik fel, ami tűzveszélyt okoz.



Papír betöltésekor, elakadt papír eltávolításakor, karbantartáskor, az elülső és oldalsó borítások bezárásakor, illetve a tálcák behelyezésekor vagy kivételekor vigyázzon, nehogy becsípje az ujjait.

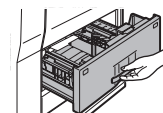

A gép rendelkezik dokumentumtárolás funkcióval, amely dokumentum képadatokat tárol a gép merevlemezén. Az eltárolt dokumentumok bármikor előhívhatók és kinyomtathatók vagy továbbíthatók. Ha merevlemez hiba történik, nem lehet többé előhívni az eltárolt dokumentumadatokat. Fontos dokumentumok elvesztésének megelőzése érdekében egy esetleges merevlemez meghibásodás esetére tartsa meg a fontos eredeti dokumentumokat, vagy tárolja az eredeti adatokat máshol (is). A törvényben foglalt eseteken kívül a SHARP nem felelős a tárolt dokumentumadat elvesztéséből adódó bármilyen kárért vagy veszteségért.

Lézer információ

Hullámhossz	790 nm ± 10 nm
Impulzus idő (Észak-Amerika és Európa)	MX-M623U: 3,3 µs ± 6,4 ns / 7 mm MX-M753U (Nehéz papír mód): 3,3 µs ± 6,4 ns / 7 mm MX-M753U (Standard mód): 2,8 µs ± 5,4 ns / 7 mm
Kimeneti teljesítmény	Max 0,5 mW (LD1+ LD2)

Figyelem

Az itt megadottól eltérő ellenőrző berendezések vagy beállítások használata, illetve a folyamatok nem megfelelő módon való teljesítése veszélyes sugárzást eredményezhet.

Ez a digitális eszköz 1. OSZTÁLYÚ LÉZER TERMÉK (IEC 60825-1, 1.2-2001. kiadás)

BIZTONSÁGI ELŐÍRÁSOK

Ennek a digitális berendezésnek a besorolása 1. osztályú, és megfelel a CDRH szabvány 21 CFR 1040.10 és 1040.11 előírásainak. Ez azt jelenti, hogy a berendezés nem bocsát ki veszélyes lézersugárzást. Biztonsági okokból vegye figyelembe az alábbi figyelmeztetéseket.

- Ne vegye le a borítást, a kezelőpanelt vagy bármely más fedelet.
- A berendezés külső burkolata több biztonsági illesztő kapcsolót tartalmaz. Ne akadályozza a biztonsági retesz működését, ne tegyen éket vagy más tárgyat a kapcsolók nyílásaiba.

"HASZNÁLT ELEM KEZELÉSE"

EZ A TERMÉK A MEMÓRIÁBAN TÁROLT ADATOK MEGŐRZÉSÉRE LÍTIUM ELEMMELEL RENDELKEZIK, AMELYET HASZNÁLAT UTÁN MEGFELELŐEN KELL KEZELNI. VEGYE FEL A KAPCSOLATOT HELYI SHARP VISZONTELADÓJÁVAL VAGY HIVATALOS MÁRKAKÉPVISELETÉVEL A HASZNÁLT ELEM MEGFELELŐ KEZELÉSE ÉRDEKÉBEN.

Az utasítások a termékkel használható opcionális egységekre is vonatkoznak.

HASZNÁLATI ÚTMUTATÓK ÉS HASZNÁLATUK

A géphez nyomtatott kézikönyvek és egy PDF formátumú kézikönyv tartozik.

Nyomtatott kézikönyvek

Ez a rész bemutatja a biztonságos használathoz szükséges óvintézkedéseket, a részegységek neveit és funkcióit, az alapvető szoftvertelepítést, azt, hogyan hárítsa el a papírelakadást és a napi karbantartást. A gép használatára vonatkozó információkhoz olvassa el a PDF használati utasítást.

Beüzemelési útmutató

(ez a kézikönyv)

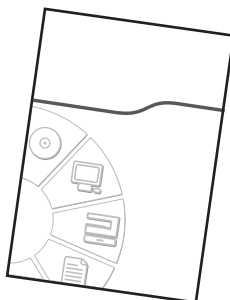

PDF formátumú kézikönyvek

A PDF formátumú Kezelési útmutatóban található a gépen használható funkciók részletes leírásai.

A Kezelési útmutató letölthető a gépen található Web oldalakról.

Kezelési útmutató

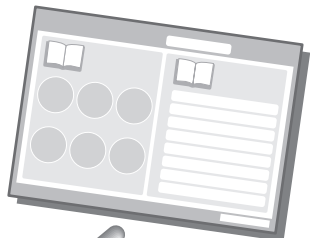

Töltse le a Kezelési útmutatót a gépen található weboldalról.

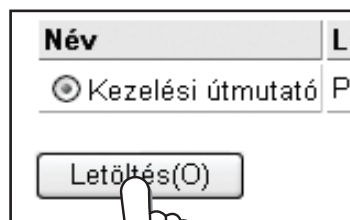

A letöltés műveletsorát "A Kezelési útmutató letöltése" részben találja (11. oldal).

A Kezelési útmutató egyszerű használati módjai

Az első oldal tartalmaz egy szokásos tartalomjegyzéket, illetve egy "Szeretnék..." tartalomjegyzéket.

A "Szeretnék..." tartalomjegyzékben a megfelelő leíráshoz ugorhat annak alapján, hogy mit szeretne tenni.

Például "Gyakran használom a másolás funkciót, és szeretnék a papírral takarékoskodni".

Annak alapján, hogy mit szeretne megtudni, használja bármelyik tartalomjegyzéket.

A Kezelési útmutató tartalma a következő:

- A GÉP HASZNÁLATA ELŐTT
- LAPOLVASÓ / INTERNET FAX
- HIBAKERESÉS
- MÁSOLO
- DOKUMENTUMTÁROLÁS
- NYOMTATÓ
- RENDSZERBEÁLLÍTÁSOK

* Ahhoz, hogy a kézikönyvet PDF formátumban meg tudja jeleníteni, az Adobe Systems Incorporated vállalat Adobe® Reader® vagy Acrobat® Reader® programja szükséges. Program Adobe® Reader® letölthető a következő URL használatával:

<http://www.adobe.com/>

DIGITÁLIS TÖBBFUNKCIÓS RENDSZER FUNKCIÓK

Ez a gép három nagy működési területet biztosít.

Az egyes területek különböző funkcióinak használatára vonatkozó részletes információkat a Kezelési útmutatóban talál.

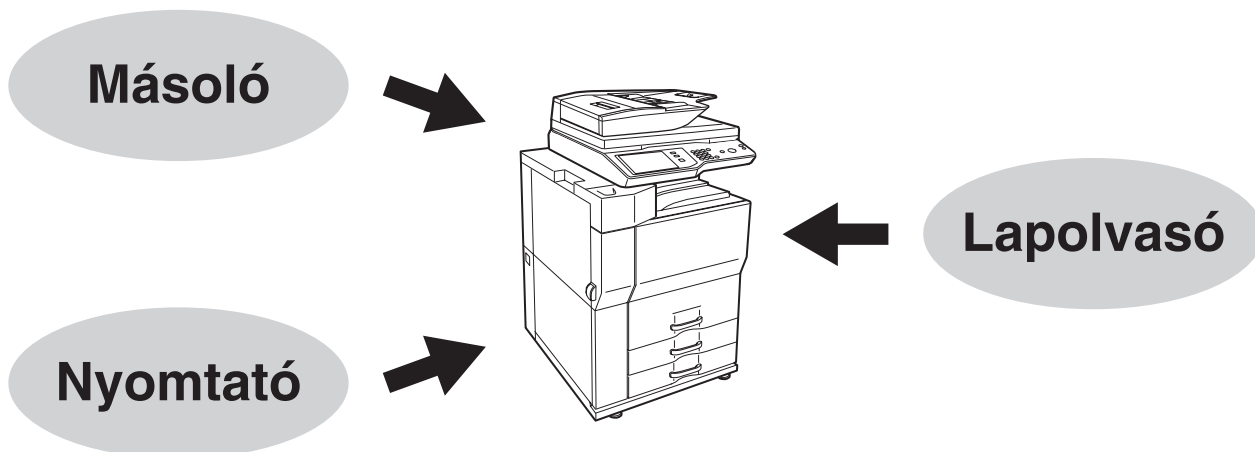

Típus neve	Funkció
MX-M623U/MX-M753U	Másoló, Nyomtató*1, Lapolvasó*2

*1 Nyomtató bővítő készlet szükséges.

*2 Hálózati szkener bővítő készlet szükséges.

HOZZÁFÉRÉS A GÉP WEB SZERVERÉHEZ

Ha a gép hálózathoz csatlakozik, a gépbe épített Web szerver a számítógépről az Internetes keresőprogramból érhető el.

A Web oldalak megnyitása

1

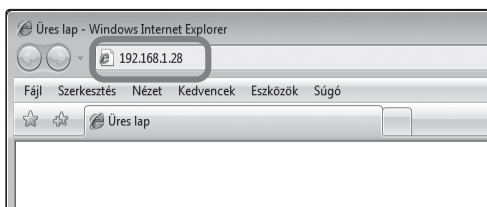

A gép Web szerverének elérése a Web oldalak megnyitásához.

Indítsa el a géppel azonos hálózatra csatlakoztatott számítógépen az Internetes keresőprogramot, és adja meg a gép IP címét.

Ajánlott Internetes keresőprogramok
Internet Explorer: 6.0 vagy magasabb (Windows®)
Netscape Navigator: 9 (Windows®)
Firefox: 2.0 vagy magasabb (Windows®)
Safari: 1.5 vagy magasabb (Macintosh)
Megjelenik a Web oldal.

A gép beállításaitól függően szükség lehet felhasználói azonosításra a Web oldal megnyitásához. A felhasználói azonosításhoz szükséges jelszót kérje a rendszergazdától.

A Kezelési útmutató letöltése

A Kezelési útmutató, amely egy részletesebb kézikönyv, letölthető a gép weboldalairól.

1

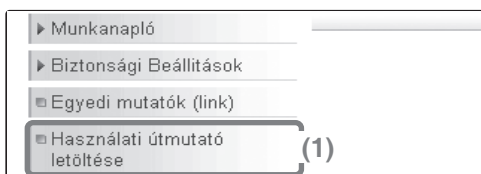

A Kezelési útmutató letöltése.

(1) **Klikkeljen a [Használati útmutató letöltése] elemre a weboldal menüjében.**

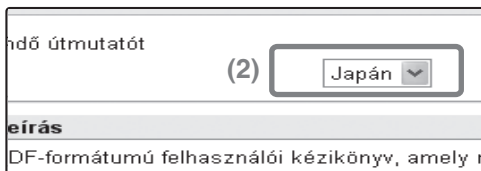

(2) **Válassza ki a kívánt nyelvet.**

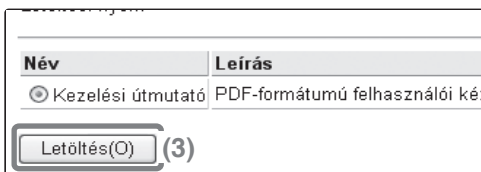

(3) **Klikkeljen a [Letöltés(O)] gombra.**

A Kezelési útmutató letöltődik.

AZ IP CÍM ELLENŐRZÉSE

A gép IP címének ellenőrzéséhez nyomtassa ki rendszerbeállításokból az összes egyedi beállítás listáját.

1

RENDSZER
BEÁLLÍTÁSOK

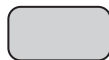

Nyomja meg a [RENDSZER BEÁLLÍTÁSOK] gombot.

2

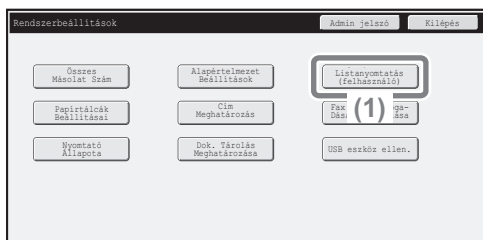

Válassza ki az Összes egyedi beállítás listáját az érintőpanelen.

(1) Nyomja meg a [Listanyomtatás (felhasználó)] gombot.



(2) Nyomja meg a [Nyomtatás] gombot az "Összes Egyedi Beállítás Listája" jobb oldalán.

Az IP cím a kinyomtatott listán látható.

RÉSZEGYSÉGEK NEVE ÉS FUNKCIÓK KÜLSŐ

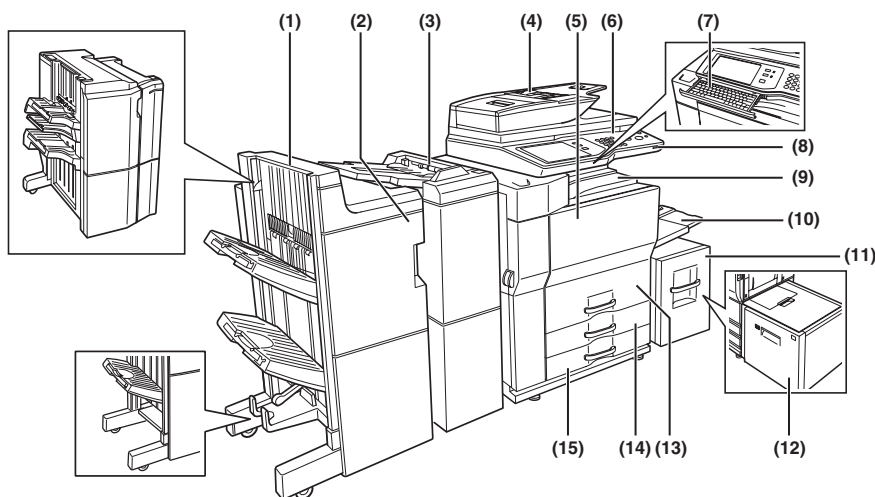

(1) Gerinctűző finisher (MX-FN16)*

Kimeneti eszköz, amely lehetővé teszi a tűzés funkció és az eltolás funkció használatát.

Finisher (MX-FN15)*

Kimeneti eszköz, amely lehetővé teszi a tűzés funkció, az eltolás funkció és a brosúra másolás funkció használatát.

Finisher (3 tálcás) (MX-FN14)*

Kimeneti eszköz, amely akár 100 laphoz is lehetővé teszi a tűzés funkció használatát (A4 méretű papír esetén).

(2) Lyukasztó modul (AR-PN4A, AR-PN4C, AR-PN4D)*

Lyukakat készít a másolatokon, illetve egyéb kimeneteken. Használatához finisher (MX-FN15) vagy gerinctűző finisher (MX-FN16) szükséges.

Lyukasztó modul (MX-PN10A, MX-PN10C, MX-PN10D)

Lyukakat készít a másolatokon, illetve egyéb kimeneteken. Használatához finisher (3 tálcás) (MX-FN14) szükséges.

(3) Lapbeszűrő (MX-CF10)*

A lapbeszűrőbe helyezett papír borítóként vagy közlappként illeszthető be a kész anyagba. A lapbeszűrő a nyomatok tűzésére és kézi lyukasztásra is használható.

(4) Automata dokumentumadagoló

Automatikusan adagolja és beolvassa a többlapos eredetiket. A kétoldalas eredetiek mindkét oldalát egyszerre beolvassa.

(5) Elülső ajtó

Ezt kell kinyitni a festékkazetta cseréjéhez.

(6) Kezelőpanel

Használatával választhat funkciókat és adhatja meg a másolati példányszámot.

(7) Billentyűzet*

Ez a billentyűzet a gépbe van beépítve. Amikor nem használják, a kezelőpanel alatt tárolható.

(8) USB-csatlakozó (A típus)

Támogatja az USB 2.0 (Hi-Speed) szabványt. Ezzel csatlakoztathatók az USB-eszközök, pl. USB-memória a géphez. USB-kábelként árnyékolt kábelt használjon.

(9) Középső tálca

Ide kerülnek a kész lapok.

(10) Oldalsó tálca

Az oldalsó tálcából speciális papírok (többek között vetítőfólia) és másolópapír adagolható.

(11) 5. tálca (ha az A4-es nagy kapacitású tálca fel van szerelve) (MX-LC10)*

Papírt tárol.

(12) 5. tálca (ha az A3-as nagy kapacitású tálca fel van szerelve) (MX-LCX3N)*

Papírt tárol.

(13) 1. tálca – 2. tálca

A tálcák papírt tárolnak. Az 1. tálcába körülbelül 800 db szabványos A4-es vagy 8-1/2" x 11" méretű (80 g/m²) súlyú) papírlap helyezhető, míg a 2. tálcába 1200 db szabványos A4-es vagy 8-1/2" x 11" méretű (80 g/m² súlyú) papírlap helyezhető.

(14) 3. tálca

A 3. tálca papírt tárol. Ebbe a tálcába körülbelül 500 db szabványos (80 g/m² súlyú) papírlap helyezhető. Tabulált (indexfüles) papír és vetítőfólia is behelyezhető.

(15) 4. tálca

A 4. tálca papírt tárol. Ebbe a tálcába körülbelül 500 db szabványos (80 g/m² súlyú) papírlap helyezhető.

* Kiegészítő berendezés. További információkat a Kezelési útmutató "1. A TERMÉK HASZNÁLATA ELŐTT" fejezetének "KIEGÉSZÍTŐ BERENDEZÉSEK" részében talál.

AUTOMATA DOKUMENTUMADAGOLÓ ÉS DOKUMENTUMÜVEG

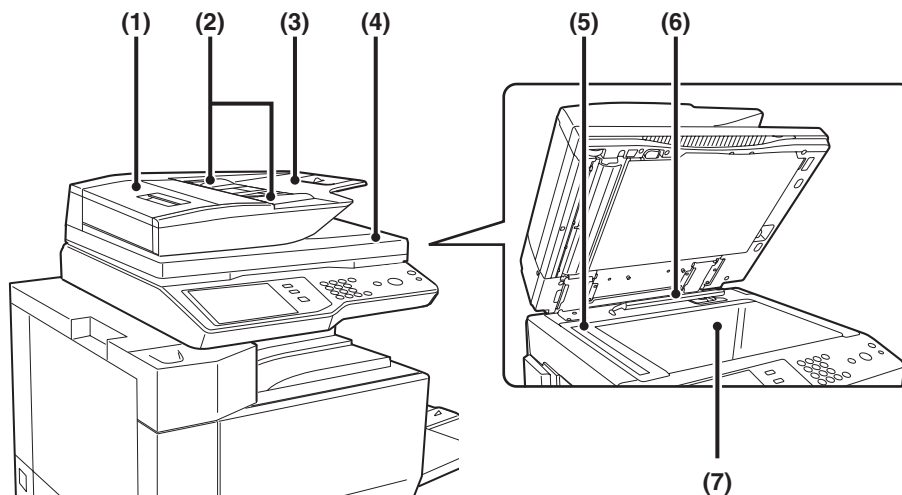

(1) Dokumentumadagoló terület ajtaja

Nyissa ki ezt az ajtót az elakadt eredeti eltávolításához vagy a papíradagoló henger tisztításához.

(2) Eredeti lapvezetők

Használatukkal biztosítható az eredeti megfelelő beolvasása. Igazítsa a lapvezetőket az eredeti szélességéhez.

(3) Dokumentumadagoló tálca

Tegye az eredetiket ebbe a tálcába. Az egyoldalas eredetiket másolandó felülettel felfelé tegye be.

(4) Eredeti kimeneti tálca

Az eredetiek beolvasás után ebbe a tálcába továbbbódnak.

(5) Lapolvasó terület

A dokumentumadagoló tálcába tett eredetiket itt olvassa be a gép.

(6) Eredeti méret érzékelője

Felismeri a dokumentumüvegre helyezett eredeti méretét.

(7) Dokumentumüveg

Könyv vagy más olyan vastag eredeti beolvasásához használja, amelyet nem lehet az automata dokumentumadagolón keresztül adagolni.

A GÉP OLDALA ÉS HÁT LAPJA

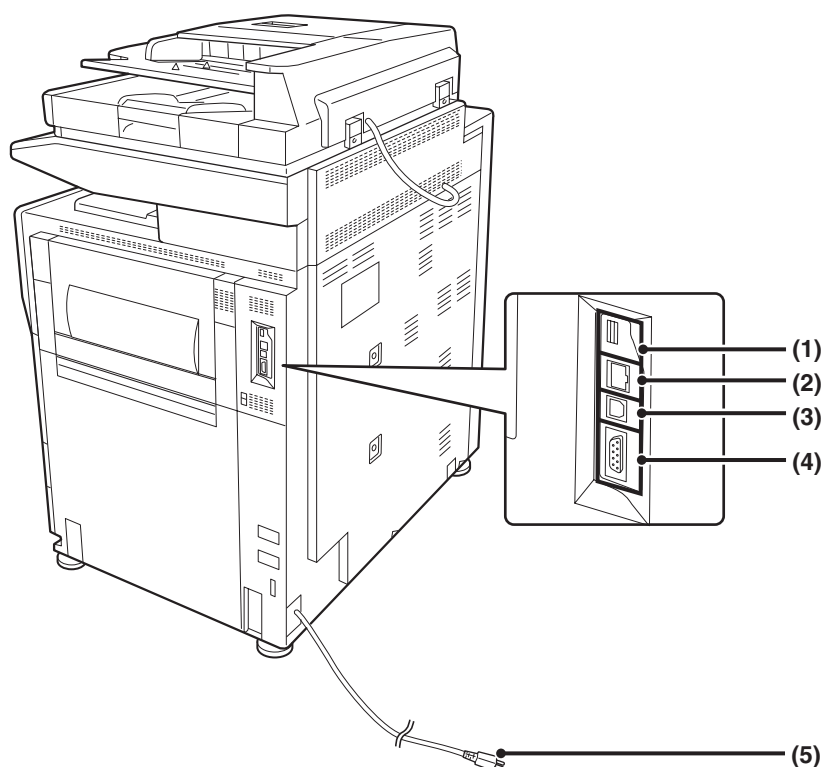

(1) USB-csatlakozó (A típus)

Támogatja az USB 2.0 (Hi-Speed) szabványt. Ezzel csatlakoztathatók az USB-eszközök, pl. USB-memória a géphez.

(2) LAN-csatlakozó

Csatlakoztassa a LAN kábelt ehhez a csatlakozóhoz, ha a gépet hálózaton használja. LAN kábeltként árnyékolt kábeltípust használjon.

(3) USB-csatlakozó (B típus)

Támogatja az USB 2.0 (Hi-Speed) szabványt. Ehhez a csatlakozóhoz számítógép csatlakoztatható, hogy a gépet nyomtatóként használhassa. USB-kábeltként árnyékolt kábelt használjon.

(4) "Csak-szerviz" csatlakozó

(5) Hálózati csatlakozó

KEZELŐPANEL

Képküldés kijelzők

VONAL kijelző

Világít küldés vagy fogadás közben a fax üzemmódban. A kijelző világít a szkener módban történő küldés közben is.

ADATOK kijelző

Ha egy fogadott faxot nem lehet kinyomtatni egy olyan probléma miatt, mint például a papírhány, a kijelző villog. A kijelző folyamatosan világít, ha küldésre várakozó adat van a memóriában.

Érintőpanel

Üzenetek és billentyűk láthatók az LCD kijelzőn. A műveletek közvetlenül a kijelzőn látható gombok megérintésével végrehajthatók.

[FELADAT ÁLLAPOT] gomb

Nyomja meg ezt a gombot a feladatállapot képernyő megjelenítéséhez. Ellenőrizheti a feladatok állapotát, illetve feladatokat törölhet a feladatállapot képernyőn.

Nyomtatás üzemmód kijelzők

KÉSZ kijelző

Nyomtatási adat akkor fogadható, ha ez a kijelző világít.

ADATOK kijelző

Villog a nyomtatási adatok fogadása közben, és folyamatosan ég, ha a nyomtatás folyamatban van.

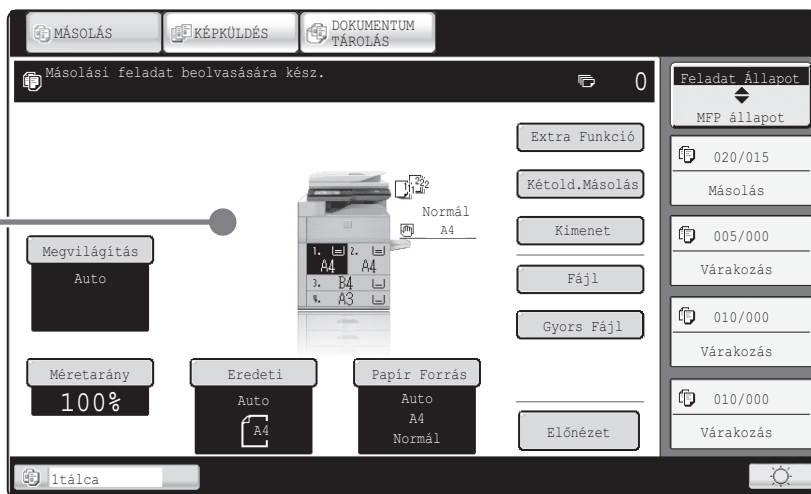

FELADAT
ÁLLAPOT

NYOMTATÁS

☐ KÉSZ

☐ ADATOK

RENDSZER
BEÁLLÍTÁSOK

KÉPKÜLDÉS

☐ VONAL

☐ ADATOK

KEZDŐ
KÉPERNYŐ

[RENDSZER BEÁLLÍTÁSOK] gomb

Nyomja meg ezt a gombot a rendszerbeállítások képernyő megjelenítéséhez. A rendszerbeállítások módosíthatók a gép könnyebb használata érdekében, például konfigurálhatja a papírtálca-beállításokat és tárolhat címeket.

[KEZDŐ KÉPERNYŐ] gomb

Nyomja meg ezt a gombot az alapképernyő megjelenítéséhez. A gyakran használt funkciók gombjai vehetők fel erre a képernyőre, hogy gyorsan elérhesse ezeket, így egyszerűbbé válik a gép használata.

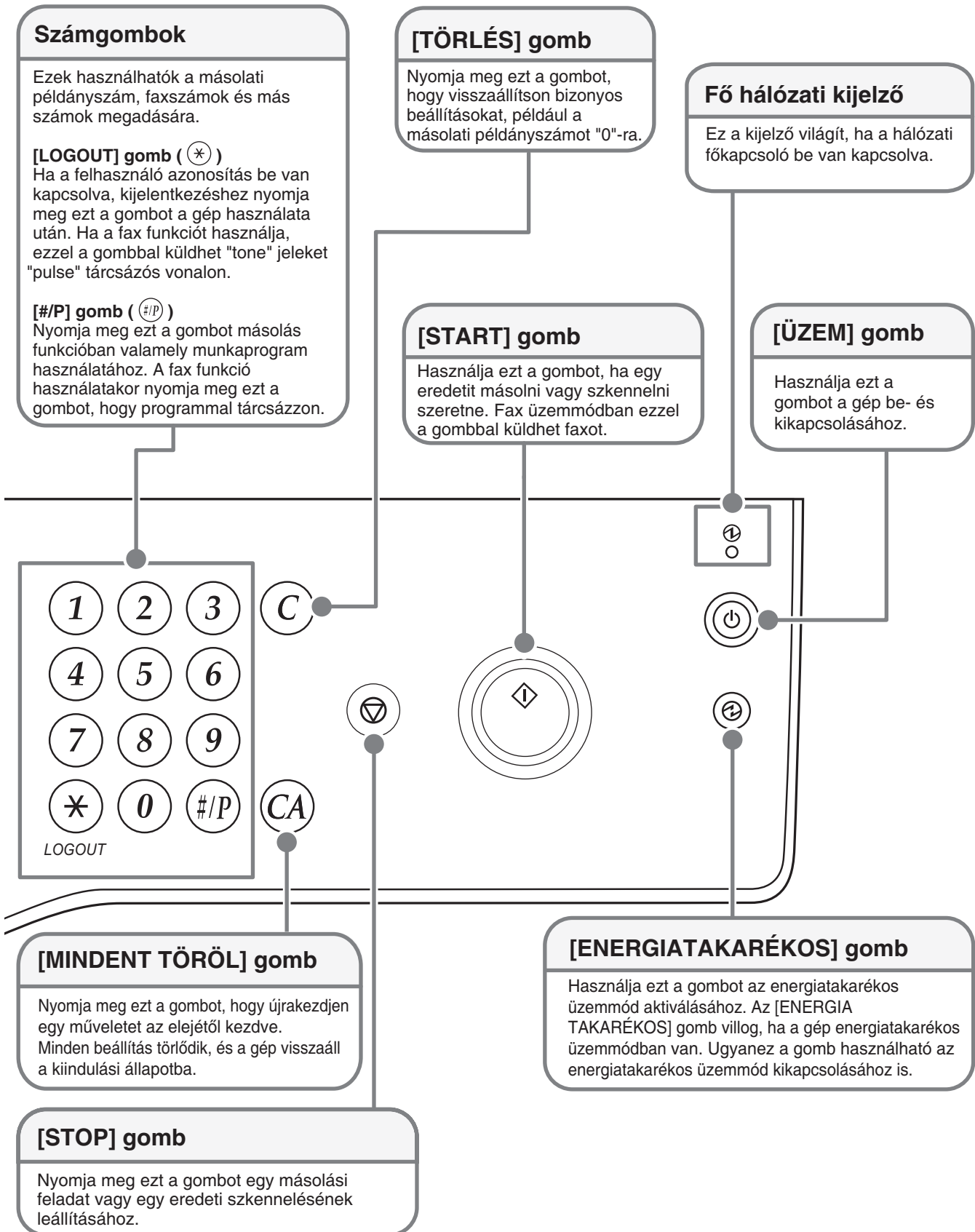

A GÉP BE- ÉS KIKAPCSOLÁSA

A gép két üzemkapcsolóval rendelkezik. A hálózati főkapcsoló az elülső ajtó lenyitása után a jobb felső részen található. A másik kapcsológomb az [ÜZEM] gomb (⏻) a kezelőpanel jobb felső részén.

Hálózati főkapcsoló

Ha a hálózati főkapcsoló be van kapcsolva, a fő hálózati kijelző a kezelőpanel világít.

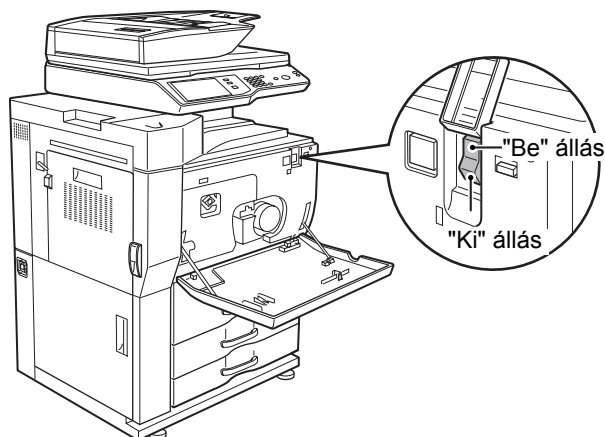

[ÜZEM] gomb

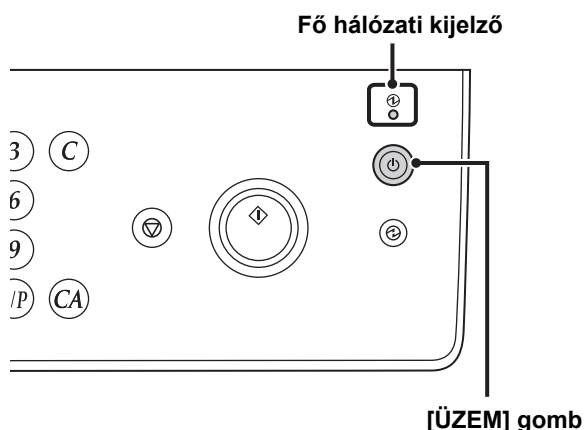

A gép bekapcsolása

- (1) Kapcsolja a hálózati főkapcsolót "be" állásba.
- (2) A gép bekapcsolásához nyomja meg az [ÜZEM] gombot (⏻).

A gép kikapcsolása

- (1) A gép kikapcsolásához nyomja meg az [ÜZEM] gombot (⏻).
- (2) Kapcsolja a hálózati főkapcsolót "ki" állásba.

- ⚠ A hálózati főkapcsoló kikapcsolása előtt győződjön meg róla, hogy a kezelőpanelen nem világít vagy villog az ADATOK kijelző nyomtatás esetén, vagy az ADATOK és VONAL kijelző képküldés esetén. A hálózati főkapcsoló kikapcsolása, illetve a tápvezeték kihúzása a konnektorból, miközben valamelyik kijelző világít vagy villog, a merevlemez sérülését és adatok elvesztését okozhatja.
- ✎ Kapcsolja ki az [ÜZEM] gombot (⏻) és a hálózati főkapcsolót is, valamint húzza ki a tápvezetéket a konnektorból, ha a gép meghibásodását gyanítja, ha erős vihar van a közelben, vagy ha a gépet mozgatja.

- ✎ A fax vagy Internet fax funkciók használatakor mindig tartsa a hálózati főkapcsolót "be" állásban.

A készülék újraindítása

Egyes beállítások érvényesítéséhez újra kell indítani a készüléket.

Ha a kezelőpanelen a készülék újraindítását kérő üzenet jelenik meg, az [ÜZEM] gomb (⏻) megnyomásával kapcsolja ki a tápellátást, majd nyomja meg újra a visszakapcsoláshoz.

- ✎ A készülék bizonyos állapotában az [ÜZEM] gomb (⏻) megnyomásával történő újraindítás nem elegendő a beállítások érvényesítéséhez. Ilyen esetben a hálózati főkapcsolóval kapcsolja ki, majd vissza a tápellátást.

EREDETIK BEHELYEZÉSE

Az automata lapadagolóval többoldalas eredetiket szkennelhet egyszerre. Ezzel kiküszöböli az eredetik egyenkénti adagolásának gondját.

Az olyan eredetikekhez, amelyeket nem lehet az automata lapadagoló használatával szkennelni, például könyvek esetében, vagy olyan dokumentumoknál, amelyekhez megjegyzések vannak tűzve, használja a dokumentumüveget.

Az automata lapadagoló használata

Ha az automata lapadagolót használja, tegye az eredetiket a lapadagoló tálcába. Ellenőrizze, nincs-e eredeti a dokumentumüvegen.

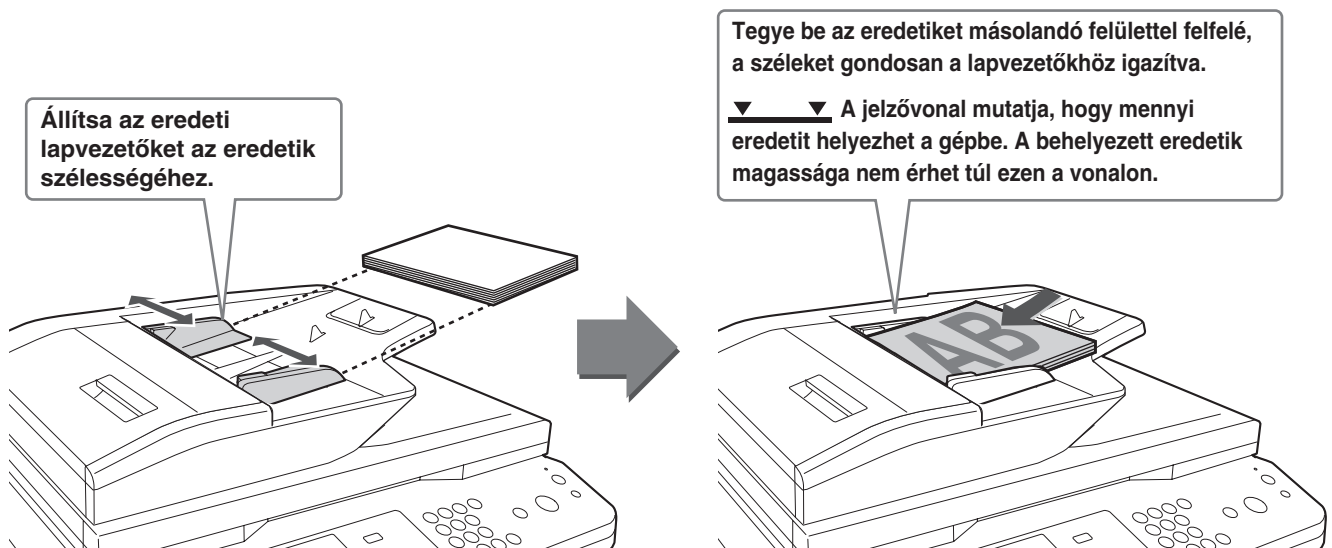

A dokumentumüveg használata

Vigyázzon, nehogy odacsípjá az ujját, amikor lezárja az automatikus dokumentumadagolót.

Az eredeti behelyezése után feltétlenül zárja le az automatikus dokumentumadagolót. Ha nyitva marad, az eredetin kívül eső részek feketén másolódnak, ami túlzott festékhasználatot eredményez.



HASZNÁLHATÓ PAPÍR

Különböző papírtípusok vásárolhatók. Ez a rész ismerteti a géppel használható normál papírok és speciális nyomathordozók típusait. A gép egyes tálcáiba tölthető papírméretekre és -típusokra vonatkozó részletes információkat az Első lépések jellemzőket ismertető része, illetve a "Papírtálcák Beállításai" rész tartalmazza (6-13. oldal) a "6. RENDSZERBEÁLLÍTÁSOK" fejezetben.

Normál papír, speciális nyomathordozók

A használható normál papírok

- SHARP standard normál papír (80 g/m² (21 font)). A papírok jellemzőit lásd az Első lépések jellemzőket ismertető részében.
- SHARP standard papírtól eltérő normál papír (60 g/m² - 105 g/m² (16 font - 28 font))
- Az újrahasznosított papírnak, színes papírnak és perforált papírnak ugyanazon adatoknak kell megfelelnie, mint a normál papírnak. Vegye fel a kapcsolatot viszonteladójával vagy a legközelebbi hivatalos szervizképvisellel az ilyen típusú papírok használatára vonatkozó tanácsért.

Az összes tálcában használható papírtípusok

A következő típusú papírok tölthetők az egyes tálcákba.

	1. tálca/ 2. tálca	3. tálca	4. tálca	Oldalsó tálca	5. tálca (A4-es nagy kapacitású tálca)	5. tálca (A3-es nagy kapacitású tálca)	Lapbeszűrő
Normál papír	Engedélyezett	Engedélyezett	Engedélyezett	Engedélyezett	Engedélyezett	Engedélyezett	Engedélyezett
Előnyomott	Engedélyezett	Engedélyezett	Engedélyezett	Engedélyezett	Engedélyezett	Engedélyezett	Engedélyezett
Újrahasznosított papír	Engedélyezett	Engedélyezett	Engedélyezett	Engedélyezett	Engedélyezett	Engedélyezett	Engedélyezett
Fejléces	Engedélyezett	Engedélyezett	Engedélyezett	Engedélyezett	Engedélyezett	Engedélyezett	Engedélyezett
Perforált	Engedélyezett	Engedélyezett	Engedélyezett	Engedélyezett	Engedélyezett	Engedélyezett	Engedélyezett
Színes	Engedélyezett	Engedélyezett	Engedélyezett	Engedélyezett	Engedélyezett	Engedélyezett	Engedélyezett
Nehéz papír*1	–	Engedélyezett	Engedélyezett	Engedélyezett	–	–	Engedélyezett
Címkék	–	Engedélyezett	–	Engedélyezett	–	–	–
Vetítőfólia	–	Engedélyezett	–	Engedélyezett	–	–	Engedélyezett*2
Tabulált (indexfüles) papír	–	Engedélyezett	–	Engedélyezett	–	–	Engedélyezett

*1 Legfeljebb 209 g/m² (110 font) súlyú papír használható. A lapbeszűrővel legfeljebb 256 g/m² (140 font) súlyú papír használható.

*2 Az alkalmazott vetítőfólia típusától függően előfordulhat, hogy a gép egyszerre két lapot húz be. Ilyen esetben egyszerre csak egy lapot helyezzen a tálcába.

Nyomatási oldal felfelé vagy lefelé

A papírt a papírtípustól és a tálcától függően nyomtatási oldallal felfelé vagy lefelé kell betölteni.

1–4. tálcá

A papírt nyomtatási felülettel felfelé töltsse a tálcába.

"Fejléces" és "Előnyomott" papírtípus esetén viszont a papírt nyomtatási felülettel lefelé kell betölteni*.

Oldalsó tálcá és 5. tálcá

A papírt nyomtatási felülettel felfelé töltsse a tálcába.

"Fejléces" és "Előnyomott" papírtípus esetén viszont a papírt nyomtatási felülettel lefelé kell betölteni*.

* Ha a "Duplex letiltása" beállítás engedélyezett a rendszerbeállítások (rendszergazda) menüben, a papírt a nyomtatási felülettel felfelé tegye a tálcába.

Nem használható papír

- Speciális nyomathordozók tintasugaras nyomtatókhoz (finom papír, fényes papír, fényes fólia stb.)
- Szénpapír vagy hőpapír
- Ragasztott papír
- Papír kapcsokkal
- Papír hajtás jelzéssel
- Szakadt papír
- Olajozást igénylő vetítőfólia
- 56 g/m² (15 font) súlyúnál könnyebb vékony papír
- 210 g/m² (80 font) vagy nehezebb papír
- Szokatlan alakú papír
- Tűzött papír
- Nedves papír
- Összetekeredő papír
- Olyan papír, amelynek a nyomtatási oldalára vagy hátoldalára másik nyomtatóval vagy többfunkciós készülékkel nyomtattak.
- A nedvesség elnyelése miatt hullámos jellegű papír
- Borítékok

Nem ajánlott papírok

- Vasalós matricapapír
- Japán papír
- Perforált papír



- Számos típusú normál papír és speciális nyomathordozó vásárolható. Néhány típus nem használható a géppel. Vegye fel a kapcsolatot viszonteladójával vagy a legközelebbi hivatalos szervizképviselettel az ilyen típusú papírok használatára vonatkozó tanácsért.
- A képminőség és a festék egyenletes eloszlása a papíron a környezeti feltételektől, működési feltételektől és a papír tulajdonságaitól függően változhat, ami a SHARP standard papírra vonatkozó képminőséghez képest gyengébb képminőséget eredményezhet. Vegye fel a kapcsolatot viszonteladójával vagy a legközelebbi hivatalos szervizképviselettel az ilyen típusú papírok használatára vonatkozó tanácsért.
- Nem ajánlott vagy tiltott papír használata ferde adagolást, elakadást, gyenge minőségű festékfixálódást (a festék nem elég jól tapad a papírhoz és ledörzsölhető) vagy a gépben meghibásodást eredményezhet.
- A nem-ajánlott papír használata adagolási hibát vagy gyenge képminőséget eredményezhet. Egy nem-ajánlott papírtípus használata előtt ellenőrizze, hogy megfelelően végrehajtható-e a nyomtatás.

PAPÍR BETÖLTÉSE A TÁLCÁBA

A tálcák neve

A tálcák neve lent látható.

Az egyes tálcákba betölthető papírlapok számát az alábbi kézikönyvekben találhatja meg:

- Kezelési útmutató "6. RENDSZERBEÁLLÍTÁSOK" fejezetének "Papírtálca beállítások" része.
- Beüzemelési útmutató (ez a kézikönyv), "ADATOK"

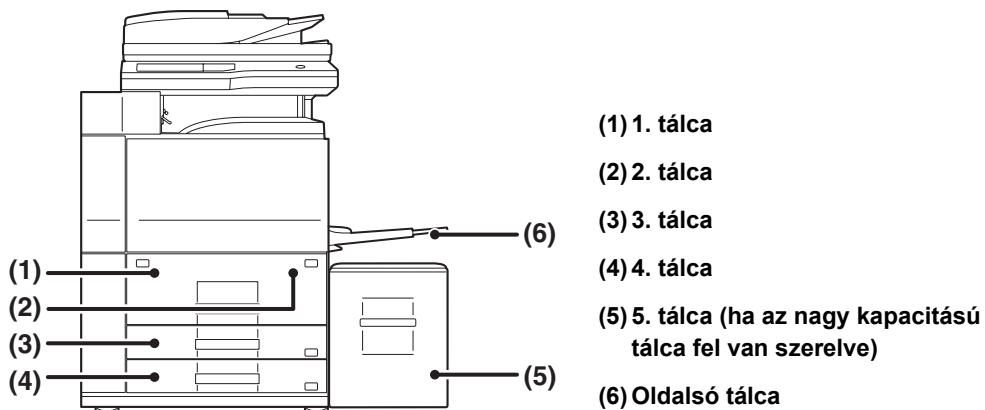

Papír betöltése az 1. tálcába - 2. tálcába

A4 vagy 8-1/2" x 11" méretű papír tölthető az 1. és a 2. tálcába. Ha módosítani szeretné az 1. vagy 2. tálcá papírméretét, olvassa el a Kezelési útmutató "A PAPÍRMÉRET MÓDOSÍTÁSA AZ 1. - 2. PAPÍRTÁLCÁBAN" fejezetét.

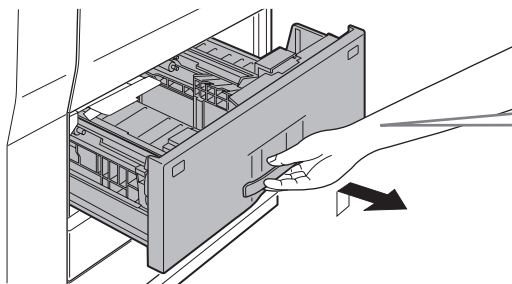

Óvatosan húzza ki a papírtálcát.

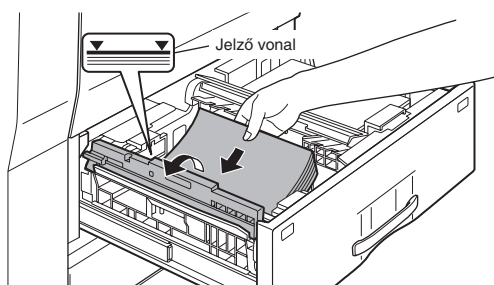

Tegyen papírt a bal és jobb tálcákba.

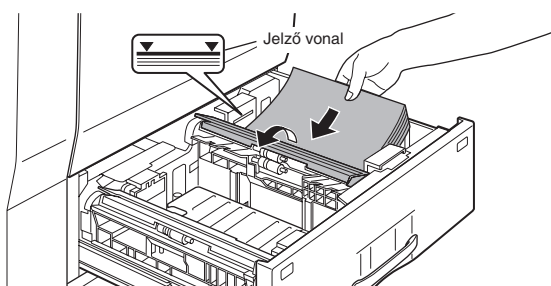

A papírt nyomtatási felülettel felfelé tegye a gépbe.

Forgassa jól át a papírt, mielőtt a gépbe teszi, különben egyszerre több lap adagolódhat, és ez elakadást eredményezhet.

Tegye be a papírt, majd óvatosan tolja a tálcát vissza a gépbe.

 Jelzővonal

A jelzővonal jelzi a tálcába betölthető maximális papírmagasságot. A papír betöltésekor győződjön meg róla, hogy a papírköteg magassága ne érjen túl a jelzővonalon.

Papír betöltése a 3. és 4. papírtálcába olvassa el a Kezelési útmutató "TÁLCABEÁLLÍTÁSOK AZ 1-4. TÁLCÁHOZ" fejezetét.

A tálcabeállítások módosítása

Ha papírt cserél egy tálcában, módosítani kell a tálca beállításait is a rendszerbeállításokban.

1

RENDSZER
BEÁLLÍTÁSOK



Nyomja meg a [RENDSZER BEÁLLÍTÁSOK] gombot.

2

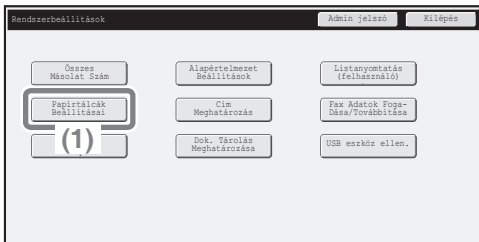

Konfigurálja a tálcabeállításokat az érintőpanelen.

(1) Nyomja meg a [Papírtálcák beállításai] gombot.



(2) Nyomja meg a [Tálca beállítások] gombot.

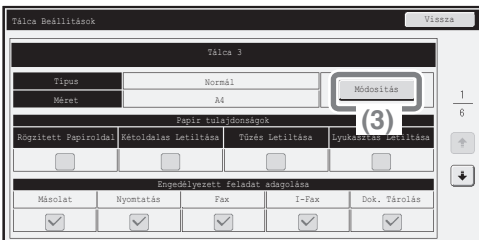

(3) Nyomja meg a [Módosítás] gombot a "3. tálca" menüjében.

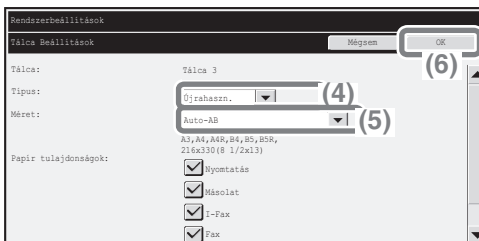

(4) Válassza a [Újrahaszn.] gombot a "Típus" menüdobozban.

(5) Ellenőrizze, hogy az [Auto-AB] lett-e kiválasztva a "Méret" menüdobozban.

További információkat a Kezelési útmutató "6. RENDSZERBEÁLLÍTÁSOK" fejezetének "Papírtálcák beállítások" részében talál.

(6) Nyomja meg az [OK] gombot.

A fenti lépésekkel A4 méretű újrahasznosított papírra módosítottuk az 3. tálca papír beállításait.

Papír betöltése más tálcákba

Oldalsó tálca

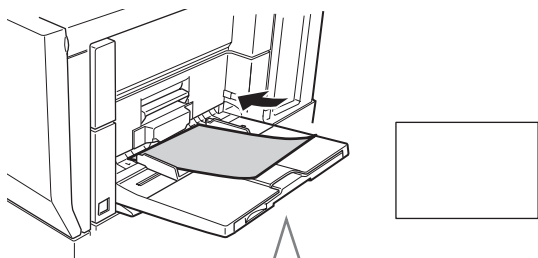
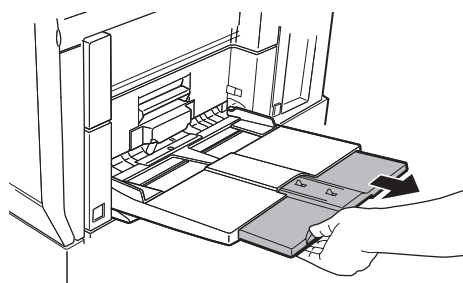
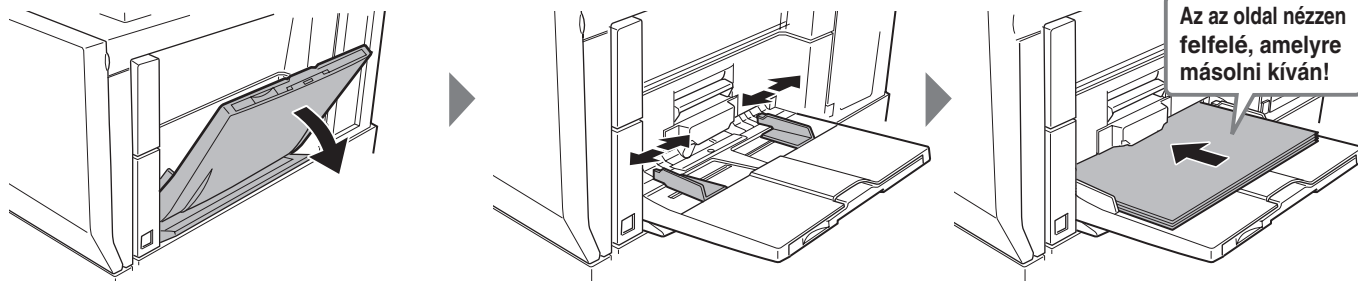

Az A5 (7-1/4" x 10-1/2") méretű vagy annál kisebb papírt vízszintes tájolással töltse be.

A más tálcákba nem tölthető speciális papírtípusokat az oldaltálcára lehet tenni.
Az oldaltálcára vonatkozó részletes információkért olvassa el a Kezelési útmutató "1. A TERMÉK HASZNÁLATA ELŐTT" fejezetének "PAPÍR BETÖLTÉSE AZ OLDALTÁLCÁBA" részében talál.

A4-es nagy kapacitású tálca

Az 5. tálca papírméretét csak szakember módosíthatja.

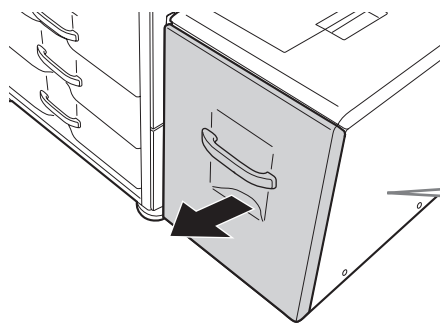

Óvatosan húzza ki a papírtálcát.

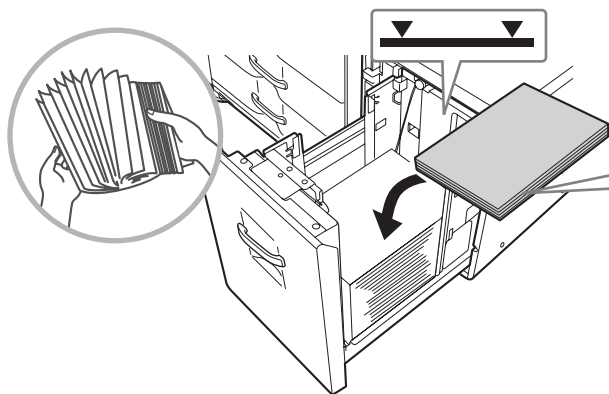

Tegye be a papírt a nyomtatási felülettel felfelé.

Betöltés előtt jól lapozza át a papírt. Ellenkező esetben egyszerre több lapot adagolhat a gép, és elakadás történhet. Tegye be a papírt, majd óvatosan tolja be a tálcát a gépbe.

▼ ▼ Jelzővonal

A jelzővonal jelzi a tálcába betölthető maximális papírmagasságot. A papír betöltésekor győződjön meg róla, hogy a papírköteg magassága ne érjen túl a jelzővonalon.

Ne az alábbi ábrák szerint tegye a papírt a tálcába.



A3-es nagy kapacitású tálca

Az 5. tálca papírméret módosítása a Kezelési útmutató "AZ 5. TÁLCA (A4-ES NAGY KAPACITÁSÚ TÁLCA) BEÁLLÍTÁSAI" fejezetét.

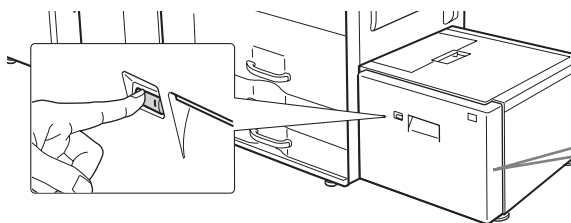

Nyomja meg a műveleti gombot, és várja meg, amíg a műveleti gomb kijelző kikapcsol.

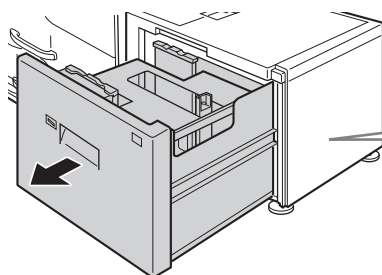

Óvatosan húzza ki a papírtálcát.

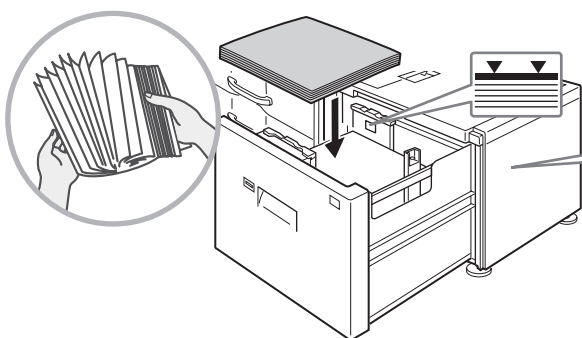

Tegye be a papírt a nyomtatási felülettel felfelé.
Betöltés előtt jól lapozza át a papírt.
Ellenkező esetben egyszerre több lapot adagolhat a gép, és elakadás történhet.
Tegye be a papírt, majd óvatosan tolja be a tálcát a gépbe.

Ne az alábbi ábrák szerint tegye a papírt a tálcába.



▼ — ▼ Jelzővonal

A jelzővonal jelzi a tálcába betölthető maximális papírmagasságot. A papír betöltésekor győződjön meg róla, hogy a papírköteg magassága ne érjen túl a jelzővonalon.

A SZOFTVER TELEPÍTÉSE ELŐTT

Ez a fejezet bemutatja azokat a szoftver programokat, amelyek elérhetővé teszik a gép nyomtató és szkennert funkcióit, a szoftvereket tartalmazó CD-ROM-okat és az oldalakat, amelyeken a telepítési leírások találhatóak. A telepítési műveletsorra vonatkozó információkhoz olvassa el a Kezelési útmutató 1. fejezetét.

CD-ROM-OK ÉS SZOFTVER

A géppel használható szoftver a géphez és bővítő kiegészítőkhez tartozó CD-ROM-okon található. A szoftver telepítése előtt ellenőrizze, hogy az Ön által használt számítógép és a gép megfelel-e a "RENDSZERKÖVETELMÉNYEK ELLENŐRZÉSE" (30. oldal) részben leírt rendszerkövetelményeknek.

SZOFTVER CD-ROM

A "Software CD-ROM" tartalmazza a nyomtató meghajtót és egyéb szoftvereket. A "Software CD-ROM" 2 lemezt tartalmaz.



- A CD-ROM nem tartalmaz szoftvert a Mac OS 9.0 - 9.2.2/X10.2.8/X10.3.9 verziókhoz. Lépjen kapcsolatba viszonteladójával vagy a legközelebbi szerviz képviselővel, ha Mac OS 9.0 - 9.2.2/X10.2.8/X10.3.9 verzióhoz szeretne szoftvert.
- A CD-ROM nem tartalmaz nyomtató illesztőprogramot a PCL5e típushoz. Lépjen kapcsolatba viszonteladójával vagy a legközelebbi szerviz képviselővel, ha PCL5e típushoz szeretne nyomtató illesztőprogramot.

Disc 1

Szoftver (Windows)

• Nyomtató meghajtó

Lehetővé teszi a gép nyomtatóként való használatát.

- PCL6 nyomtató meghajtó

A gép támogatja a Hewlett-Packard PCL6 lepleíró nyelveket.

- PS nyomtató meghajtó

Ez a nyomtató meghajtó támogatja az Adobe Systems Incorporated által kifejlesztett PostScript 3 lepleíró nyelvet.

- PPD illesztőprogram

A PPD illesztőprogram lehetővé teszi, hogy a gép a standard Windows PS nyomtató meghajtót használja.

☞ HA A GÉP HÁLÓZATHOZ VAN CSATLAKOZTATVA (34. oldal)

☞ HA A GÉP USB KÁBELEN KERESZTÜL FOG CSATLAKOZNI (Kezelési útmutató, 1-90. oldal)

• Printer Status Monitor (csak akkor használható, ha a gép hálózathoz van csatlakoztatva)

Ez teszi lehetővé a gép állapotának ellenőrzését a számítógép képernyőjén.

☞ A NYOMTATÓ ÁLLAPOT FIGYELŐ (PRINTER STATUS MONITOR) TELEPÍTÉSE (Kezelési útmutató, 1-100. oldal)

Szoftver (Macintosh)

• PPD fájl

Egy nyomtató leíró fájl, amely lehetővé teszi, hogy a gépet PostScript 3 kompatibilis nyomtatóként használja. A PS3 bővítő készlet szükséges a gép Macintosh környezetű használatához.

☞ MAC OS X (Kezelési útmutató, 1-108. oldal)

☞ MAC OS 9.0 - 9.2.2 (Kezelési útmutató, 1-114. oldal)

- A PS3 bővítő készlet szükséges a gép nyomtatóként való használatához Macintosh környezetben. Továbbá, a nyomtató funkció csak akkor használható, ha a gép hálózathoz van csatlakoztatva. A nyomtató funkció nem használható, ha a gép USB kábellel van csatlakoztatva.
- A Lapolvasó illesztőprogram és a PC-Fax illesztőprogram nem használható Macintosh környezetben.

Disc 2**Szoftver (Windows)****• PC-Fax illesztőprogram**

Lehetővé teszi, hogy számítógépről küldjön fájlt ugyanazzal a műveletsorral, mint amit egy fájl kinyomtatásához használ. (Ha a fax opció telepítve lett.)

A PC-Fax illesztőprogram az Internet fax bővítő készletben található CD-ROM segítségével akkor is telepíthető, ha a fax funkció nincs telepítve, hogy lehetővé tegye a számítógépről történő fájlküldést Internet faxként ugyanúgy, ahogyan egy fájlt kinyomtat.

☞ A NYOMTATÓ MEGHAJTÓ / PC-FAX ILLESZTŐPROGRAM TELEPÍTÉSE (34. oldal)

Szoftver akkor használható, ha a gép hálózathoz van csatlakoztatva.

• Lapolvasó illesztőprogram (TWAIN illesztőprogram)

Lehetővé teszi a gép lapolvasó funkció TWAIN kompatibilis szoftveralkalmazásból történő használatát.

☞ A LAPOLVASÓ ILLESZTŐPROGRAM TELEPÍTÉSE (Kezelési útmutató, 1-101. oldal)

• Printer Administration Utility

Lehetővé teszi a rendszergazda számára, hogy számítógépről ellenőrizze a gépet és konfigurálja a gép beállításait. A Nyomtató felügyeleti szoftver (Printer Administration Utility) telepítéséhez és használatához olvassa el a Readme fájlt és a PDF formátumú kézikönyvet a "Software CD-ROM"-on (Disc 2). A Readme fájl és a kézikönyv az alábbi mappában található a CD-ROM-on. (Az "R" jelzést helyettesítse be a számítógép CD-ROM meghajtójának betűjelével az alábbi útvonalban.)

R:\Sadmin\Documents\English

TOVÁBBI CD-ROM-OK**► A PS3 bővítő készlethez tartozó "PRINTER UTILITIES" CD-ROM (Windows/Macintosh)**

Ez tartalmazza a kijelző betűtípust a PS nyomtató meghajtóval történő használathoz.

(Telepítse a PS nyomtató meghajtót és a Macintosh PPD fájlt a "Software CD-ROM"-ról.)

☞ KIJELZŐ BETŰTÍPUS TELEPÍTÉSE (Kezelési útmutató, 1-103. oldal)

► Az Internet fax bővítő készlethez tartozó "PRINTER UTILITIES" CD-ROM (Windows)

Ezzel a CD-ROM-mal telepítheti a PC-Fax illesztőprogramot a "Software CD-ROM"-on, hogy használni tudja Internet faxok küldéséhez (PC-I-Fax funkció).

Ha használni akarja a PC-I-Fax funkciót, először telepítse a PC-Fax illesztőprogramot a "Software CD-ROM"-ról, majd futtassa le a telepítőprogramot erről a CD-ROM-ról. Ha a PC-Fax illesztőprogram már telepítve lett, csak a telepítőprogramot futtassa le. (Nem szükséges a PC-Fax illesztőprogram újratelepítése.)

☞ A NYOMTATÓ MEGHAJTÓ / PC-FAX ILLESZTŐPROGRAM TELEPÍTÉSE (34. oldal)

RENDSZERKÖVETELMÉNYEK ELLENŐRZÉSE

RENDSZERKÖVETELMÉNYEK

A kézikönyvben bemutatott szoftver telepítése előtt ellenőrizze, hogy számítógépe megfelel-e az alábbi követelményeknek.

	Windows*1	Macintosh*6
Operációs rendszer	Windows 2000 Professional, Windows XP Professional*2, Windows XP Home Edition, Windows 2000 Server, Windows Server 2003*2, Windows Vista*2, Windows Server 2008*2, Windows 7*2*3	Mac OS 9.0 - 9.2.2, Mac OS X v10.2.8, Mac OS X v10.3.9, Mac OS X v10.4.11, Mac OS X v10.5 - 10.5.8, Mac OS X v10.6 - 10.6.1
Számítógép típus	IBM PC/AT kompatibilis számítógép 10Base-T/100Base-TX/1000Base-T LAN kártyával vagy standard USB 2.0*4/1.1*5 porttal.	Olyan környezet, amelyben a fenti operációs rendszerek egyike tökéletesen működik (beleértve a Macintosh számítógépeket is Intel processzorral).
Kijelző	1024 x 768 pont és 16 bit szín vagy magasabb.	
Egyéb hardver követelmények	Olyan környezet, amelyben a fenti operációs rendszerek egyike tökéletesen működik.	

*1 A PCL5e nem fut a Windows operációs rendszerek 64 bites verzióin, a Windows Server 2008 és Windows 7 verziókon.

*2 Tartalmazza a 64 bites verziót.

*3 Printer Administration Utility 4.2 nem kompatibilis a Windows 7 rendszerrel.

*4 A gép USB 2.0 portja csak akkor éri el az USB2.0 (Nagysebességű) szabványban megadott sebességet, ha a Microsoft USB 2.0 illesztőprogram előzetesen telepítve lett a számítógépen, vagy ha telepítve lett az USB 2.0 illesztőprogram Windows 2000 Professional/XP/Vista, amelyet a Microsoft biztosít a "Windows Update" által.

*5 Kompatibilis azokkal a típusokkal, amelyeken Windows 2000 Professional, Windows XP Professional, Windows XP Home Edition, Windows 2000 Server, Windows Server 2003, Windows Vista, Windows Server 2008 vagy Windows 7 operációs rendszer van telepítve, és amelyek alaptartozéka egy USB interfész.

*6 Nem használható, ha a gép USB kábellel csatlakozik. A PC-Fax illesztőprogram és a Lapolvasó illesztőprogram nem használható.



• **Mac OS 9.0 to 9.2.2/X10.2.8/X10.3.9 felhasználóknak**

A CD-ROM nem tartalmaz szoftvert a Mac OS 9.0 - 9.2.2/X10.2.8/X10.3.9 verziókhöz.

Lépjön kapcsolatba viszonteladójával vagy a legközelebbi szerviz képviselővel, ha szeretne szoftvert.

• **Windows 2000/XP/Server 2003/Vista/Server 2008/7 felhasználóknak**

A jelen kézikönyvben bemutatott művelet sorok végrehajtásához, például a szoftver telepítéséhez és a telepítés után a beállítások konfigurálásához rendszergazda jogosultság szükséges.

SZOFTVER KÖVETELMÉNYEK

A kézikönyvben leírt szoftver használatához az alábbi követelményeknek kell megfelelni.

Operációs rendszer környezet*1	Szoftver	Szükséges bővítő készletek	Csatlakozási típus*1
Windows	PCL6 nyomtató meghajtó, PCL5e nyomtató meghajtó	Nyomtató bővítőkészlet	Hálózat/ USB
	PS nyomtató meghajtó, PPD illesztőprogram	Nyomtató bővítőkészlet PS3 bővítőkészlet	
	PC-Fax illesztőprogram*2	Fax modul*3	
	Lapolvasó illesztőprogram	Hálózati szkennelő bővítőkészlet	Csak hálózat*4 (nem használható USB csatlakozással)
	Printer Status Monitor	Nyomtató bővítőkészlet	
	Printer Administration Utility		
Macintosh	Macintosh PPD fájl	Nyomtató bővítőkészlet PS3 bővítőkészlet	

*1 A szoftvert futtatni tudó számítógéptípusokra és operációs rendszerekre vonatkozó információkért olvassa el a "RENDSZERKÖVETELMÉNYEK" részt (30. oldal).

*2 A PC-Fax illesztőprogram használatához Internet Explorer 4.0 vagy későbbi verzióknak kell a számítógépen telepítve lenni.

*3 Ha az Internet fax bővítő készlet telepítve lett, a PC-Fax illesztőprogram frissíthető a "PRINTER UTILITIES" (NYOMTATÓ ESZKÖZÖK) CD-ROM-ról, hogy lehetővé tegye az illesztőprogram PC-I-Fax illesztőprogramként való használatát. Ebben az esetben az illesztőprogram a fax bővítő készlet nélkül használható.

*4 A képalvasó illesztőprogram, Printer Status Monitor és Printer Administration Utility nem használható IPv6-only hálózatban.

A GÉP CSATLAKOZTATÁSA

CSATLAKOZÁS HÁLÓZATRA

A gép hálózatra történő csatlakoztatásához csatlakoztassa a LAN kábelt a gép hálózati csatlakozójához. Földelt LAN kábelt használjon.

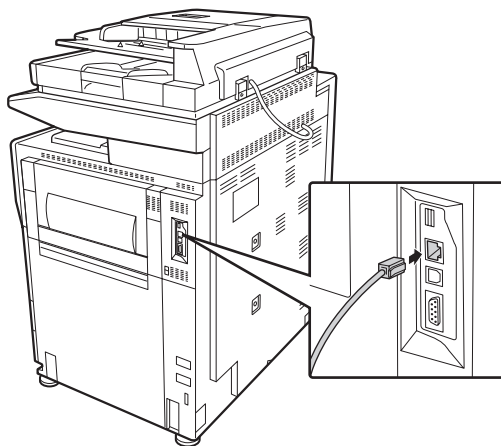

A gép hálózatra történő csatlakoztatása után konfigurálja az IP címet és az egyéb hálózati beállításokat a szoftver telepítése előtt. (Az IP cím a gyári alapértelmezett beállítás szerint automatikusan a géphez rendelődik a gép DHCP környezetben való használatakor.)

Hálózati beállítások konfigurálhatók a "Hálózati beállítások" funkció használatával a gép Rendszerbeállítások (Rendszergazda) módjában.



- Ha a gépet DHCP környezetben használják, a gép IP címe változhat. Ha ez történik, nem lehet nyomtatni. A probléma elkerülhető egy WINS szerver használatával, vagy ha a géphez állandó IP címet rendelnek.
- Ez a kézikönyv leírja, hogyan telepítse a szoftvert Windows hálózati környezetben és Macintosh hálózati környezetben.
- Ha a gépet IPv6 hálózatban kívánja használni, az IPv6 beállítást engedélyezni kell a Rendszerbeállítások (rendszergazda) "Hálózati beállítások" menüjében.

► A gép IP címének ellenőrzése

Ellenőrizheti a gép IP címét, ha kinyomtatja az "Összes egyedi beállítás listája" listát a rendszerbeállításokból. Kövesse ezeket a lépéseket az "Összes egyedi beállítás listája" kinyomtatásához.

Nyomja meg a [RENDSZER BEÁLLÍTÁSOK] gombot, nyomja meg a [Nyomtatás] gombot, majd nyomja meg az [Összes egyedi beállítás listája] gombot.

A GÉP CSATLAKOZTATÁSA USB KÁBELLEL (Windows)

A gép USB kábellel csatlakoztatható a számítógéphez, ha a számítógép egy Windows számítógép. (Az USB interfész a gépen nem használható Macintosh környezetben.)

A gépet és a számítógépet a nyomtató meghajtó telepítése közben kell csatlakoztatni. Ha az USB kábelt a nyomtató meghajtó telepítése előtt csatlakoztatja, a nyomtató meghajtó nem megfelelően lesz telepítve. Az USB kábel csatlakoztatásának műveletsorához olvassa el a "HA A GÉP USB KÁBELEN KERESZTÜL FOG CSATLAKOZNI" részt (Kezelési útmutató, 1-90. oldal).

TELEPÍTÉS WINDOWS KÖRNYEZETBEN

Ez a rész leírja, hogyan telepítse a szoftvert egy Windows számítógépre. A telepítési műveletsorra vonatkozó további részletekhez, illetve a Macintosh környezetben történő telepítésre vonatkozó utasításokhoz olvassa el a Kezelési útmutató 1. fejezetét.

A SZOFTVERVÁLASZTÁS KÉPERNYŐ MEGNYITÁSA (MINDEN SZOFTVERHEZ)

1 Tegye be a "Software CD-ROM" lemezt a számítógép CD-ROM meghajtójába.

- Ha a nyomtató meghajtót telepíti, tegye be az "Disc 1" feliratú "Software CD-ROM" lemezt a számítógépbe.
- Ha a PC-Fax illesztőprogramot telepíti, tegye be a "Disc 2" feliratú "Software CD-ROM" lemezt a számítógépbe.

2 Kattintson a [Start] gombra (☰), kattintson a [Számítógép] elemre, majd duplán kattintson a [CD-ROM] ikonra (📀).

- Windows XP/Server 2003 esetén kattintson a [Start] gombra, kattintson a [Sajátgép] elemre, majd duplán kattintson a [CD-ROM] ikonra.
- Windows 2000 esetén duplán kattintson a [Sajátgép] elemre, majd duplán kattintson a [CD-ROM] ikonra.

3 Duplán kattintson a [Telepítés] ikonra (📀).

Windows 7 esetén: ha megjelenik egy megerősítést kérő üzenet képernyő, kattintson az [Igen] gombra.

 Windows Vista/Server 2008 esetén: ha megjelenik egy megerősítést kérő üzenet képernyő, kattintson az [Engedélyez] gombra.

4 Megjelenik a "SZOFTVER LICENC" ablak. Fontos, hogy megértse a licenc megállapodás tartalmát, majd kattintson az [Igen] gombra.

 A "SZOFTVER LICENC" megállapodást más nyelven is megjelenítheti, ha a kívánt nyelvet a Nyelv menüben kiválasztja. Ha a szoftvert a kiválasztott nyelven kívánja telepíteni, folytassa a telepítést az adott nyelven.

5 Olvassa el az "Üdvözlő" ablakban látható üzenetet, majd kattintson a [Következő] gombra.

6 Megjelenik a szoftverválasztás képernyő.

A szoftver telepítése előtt kattintson [A README fájl megjelenítése] gombra, és olvassa el a szoftverre vonatkozó részletes információkat.



* A fenti képernyő az "Disc 1" feliratú CD-ROM használatakor jelenik meg.

Az ezt követő lépéseket a telepítendő szoftver szerint az alábbi oldalakon találja.

A NYOMTATÓ MEGHAJTÓ / PC-FAX ILLESZTŐPROGRAM TELEPÍTÉSE

• HA A GÉP HÁLÓZATHOZ VAN CSATLAKOZTATVA*

- Standard telepítés: 34. oldal
- Telepítés a gép címének megadásával: Kezelési útmutató, 1-84. oldal
- Nyomtatás az IPP funkció és az SSL funkció használatával: Kezelési útmutató, 1-87. oldal

• HA A GÉP USB KÁBELEN KERESZTÜL FOG CSATLAKOZNI: Kezelési útmutató, 1-90. oldal

• A GÉP HASZNÁLATA MEGOSZTOTT

- NYOMTATÓKÉNT: Kezelési útmutató, 1-95. oldal
- A NYOMTATÓ ÁLLAPOT FIGYELŐ (PRINTER STATUS MONITOR) TELEPÍTÉSE: Kezelési útmutató, 1-100. oldal
- A LAPOLVASÓ ILLESZTŐPROGRAM TELEPÍTÉSE: Kezelési útmutató, 1-101. oldal

* Ha a gépet IPv6 hálózatban használja, olvassa el a "Telepítés a gép címének megadásával" részt (Kezelési útmutató, 1-84. oldal).

A NYOMTATÓ MEGHAJTÓ / PC-FAX ILLESZTŐPROGRAM TELEPÍTÉSE

A nyomtató meghajtó vagy a PC-Fax illesztőprogram telepítéséhez kövesse az ebben a részben olvasható megfelelő műveletsorokat attól függően, hogy a gép hálózathoz csatlakozik vagy USB kábellel van csatlakoztatva.
HA A GÉP USB KÁBELEN KERESZTÜL FOG CSATLAKOZNI (Kezelési útmutató, 1-90. oldal)

HA A GÉP HÁLÓZATHOZ VAN CSATLAKOZTATVA

Ez a rész leírja, hogyan telepítse a nyomtató meghajtót és a PC-Fax illesztőprogramot, ha a gép Windows hálózathoz van csatlakoztatva (TCP/IP hálózat).

Használható operációs rendszerek: Windows 2000*/XP*/Server 2003*/Vista*/Server 2008*/7*

* Rendszergazda jogosultságok szükségesek a szoftver telepítéséhez.

-  • A PS nyomtató meghajtó vagy a PPD illesztőprogram használatához szükséges a PS3 bővítő készlet.
- A gépre történő nyomtatáshoz az Interneten keresztül az IPP funkció használatával, ha a gép egy távoli helyen lett telepítve, vagy az SSL (titkosított kommunikáció) funkció használatával történő nyomtatáshoz olvassa el a "Nyomtatás az IPP funkció és az SSL funkció használatával" részt (Kezelési útmutató, 1-87. oldal), és telepítse a nyomtató meghajtót vagy a PC-Fax illesztőprogramot.
- **Ha a gép IPv6-only hálózathoz csatlakozik**
A szoftver nem telepíthető a gép címének felismerésével a telepítőprogramból. Ha a szoftvert a "Telepítés a gép címének megadásával" részben leírtak szerint (Kezelési útmutató, 1-84. oldal) telepítette, módosítsa a portot a "Váltás standard TCP/IP portra" részben leírtak szerint (Kezelési útmutató, 1-106. oldal).
- A telepítési művelet ebben a részben a nyomtató meghajtóra és a PC-Fax illesztőprogramra egyaránt vonatkozik, bár a leírás középpontjában a nyomtató meghajtó áll.

► Standard telepítés

Ha "A SZOFTVERVÁLASZTÁS KÉPERNYŐ MEGNYITÁSA (MINDEN SZOFTVERHEZ)" (33. oldal) 6. lépésében megjelenik a szoftverválasztási képernyő, hajtsa végre az alábbi lépéseket.

1 **Klikkeljen a [Nyomtatómeghajtó] gombra.**

A PC-Fax illesztőprogram telepítéséhez klikkeljen a [PC-Fax illesztőprogram] gombra a "Disc 2" feliratú CD-ROM-on.

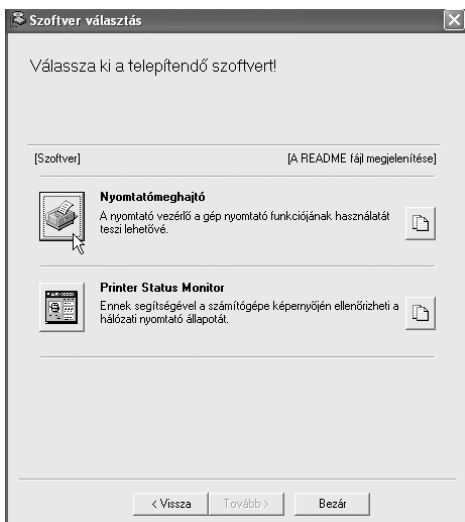

* A fenti képernyő az "Disc 1" feliratú CD-ROM használatakor jelenik meg.

2 Klikkeljen a [Standard telepítés] gombra.

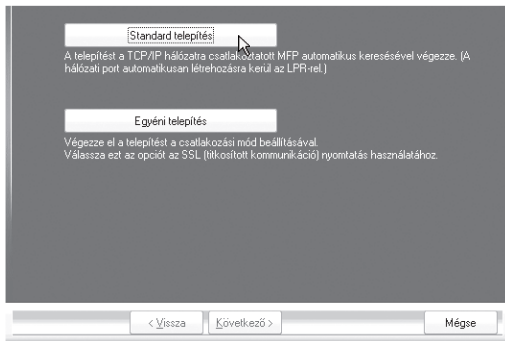

Ha az [Egyéni telepítés]-t választja, az alábbi elemek bármelyikét módosíthatja. Ha a [Standard telepítés]-t választja, a telepítés az alábbiakban leírtak szerint fog zajlani.

- Gépcsatlakozási mód: LPR közvetlen nyomtatás (automatikus keresés)
- Beállítás alapértelmezett nyomtatóként: Igen (kivéve a PC-Fax illesztőprogram)
- Nyomtató meghajtó neve: Nem módosítható
- PCL nyomtató kijelző betűtípus: Telepítve

Ha az [Egyéni telepítés]-t választotta, válassza az [LPR közvetlen nyomtatás (automatikus keresés)]-t, és klikkeljen a [Következő] gombra.

Ha más választ, mint az [LPR közvetlen nyomtatás (automatikus keresés)], olvassa el az alábbi oldalakat a Kezelési útmutatóban:

- LPR közvetlen nyomtatás (cím megadása): 1-84. oldal
- IPP: 1-87. oldal
- Megosztott nyomtató: 1-95. oldal
- Erre a számítógépre csatlakoztatva: 1-90. oldal

3 A hálózathoz csatlakoztatott nyomtatókat a program felismeri. Válassza ki a gépet, és klikkeljen a [Következő] gombra.

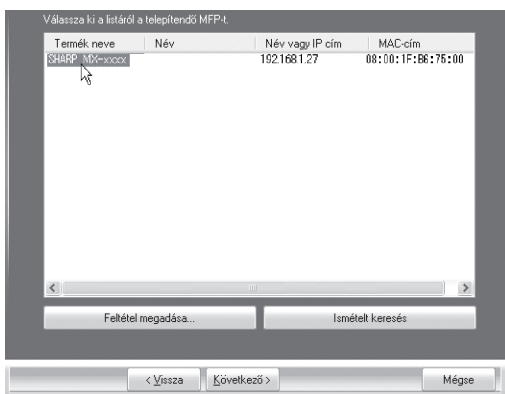

- Ha a gépet nem találta meg a program, ellenőrizze, hogy a gép be van-e kapcsolva és csatlakoztatva van-e a hálózathoz, majd klikkeljen az [Ismételt keresés] gombra.
- Ha ráklikkel a [Feltétel megadása] gombra, a gépet a gép nevének (kiszolgáló név) vagy IP címének megadásával is megkeresheti.
- A gép IP címének ellenőrzése (32. oldal)

4 Megjelenik egy megerősítés ablak. Ellenőrizze a tartalmát, majd klikkeljen a [Következő] gombra.

5 Ha megjelenik a nyomtató meghajtó választás ablak, válassza a telepíteni kívánt nyomtató meghajtót, és klikkeljen a [Következő] gombra.

Klikkeljen a telepítendő nyomtató meghajtó négyzetére, hogy a pipa () megjelenjen.

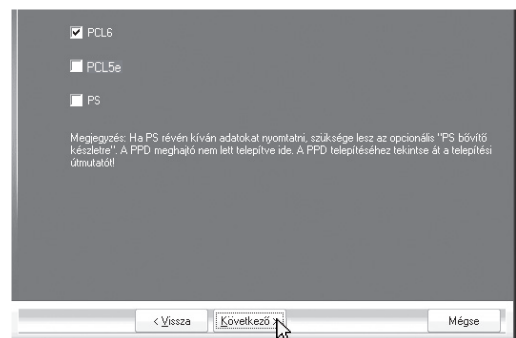

- Ha a PC-Fax illesztőprogramot telepíti, ez a képernyő nem jelenik meg. Ugorjon a következő lépésre.
- A PS3 bővítő készlet szükséges a PS nyomtató meghajtó vagy PPD meghajtó használatához.

6 Ha a program megkérdezi, hogy akarja-e a nyomtatót alapértelmezett nyomtatónak beállítani, válasszon, és kattikljen a [Következő] gombra.

Ha több illesztőprogramot telepít, válassza ki az alapértelmezett nyomtatóként használni kívánt nyomtató meghajtót.

Ha egyik nyomtató meghajtót sem akarja alapértelmezett nyomtatónak beállítani, válassza a [Nem] gombot.



Ha a 2. lépésben az [Egyedi telepítés] gombra kattikelt, az alábbi ablak jelenik meg.

• Nyomtatónév ablak

Ha módosítani akarja a nyomtató nevét, adja meg a kívánt nevet, és kattikljen a [Következő] gombra.

• A kijelző betűtípus telepítését megerősítő ablak

A kijelző betűtípus telepítéséhez a PCL nyomtató meghajtó számára, válassza az [Igen]-t, és kattikljen a [Következő] gombra.

- Ha a PC-Fax illesztőprogramot telepíti, ez a képernyő nem jelenik meg. Ugorjon a következő lépésre.
- Ha nem a PCL nyomtató meghajtót telepíti (hanem a PS nyomtató meghajtót vagy a PPD illesztőprogramot), válassza a [Nem]-et, és kattikljen a [Következő] gombra.

7 Kövesse a képernyőn megjelenő utasításokat.

Olvassa el az üzenetet a megjelenő ablakban, és kattikljen a [Következő] gombra.
A telepítés megkezdődik.



• Ha Windows Vista/Server 2008/7 rendszert használ

Ha megjelenik egy biztonsági figyelmeztetés ablak, feltétlenül a [Meghajtó szoftver telepítése] elemre kattikljen.

• Windows 2000/XP/Server 2003 operációs rendszert használatakor

Ha megjelenik egy figyelmeztető üzenet a Windows logó tesztre vagy a digitális aláírásra vonatkozóan, kattikljen a [Folytatás] vagy az [Igen] gombra.

8 Ha megjelenik a telepítés befejezését jelző képernyő, kattikljen az [OK] gombra.

9 Kattikljen a [Bezár] gombra a 1. lépés ablakában.



A telepítés után megjelenhet egy üzenet, amely a számítógép újraindítását kéri. Ha ez az üzenet megjelenik, kattikljen az [Igen] gombra a számítógép újraindításához.

Ezzel a telepítés befejeződött.

- A telepítés után olvassa el "A NYOMTATÓ MEGHAJTÓ KONFIGURÁLÁSA A GÉPRE TELEPÍTETT OPCIÓKHOZ" részt (Kezelési útmutató, 1-97. oldal) a nyomtató meghajtó beállításainak konfigurálásához.
- Ha a PS nyomtató meghajtót vagy a PPD illesztőprogramot telepítette, a PS kijelző betűtípus a PS3 bővítő készlethez tartozó "PRINTER UTILITIES" CD-ROM-ról telepíthető. Olvassa el a "KIJELZŐ BETŰTÍPUS TELEPÍTÉSE" részt (Kezelési útmutató, 1-103. oldal).
- Ha a gépet nyomtató szervertként használja (ha a gép megosztott nyomtatóként van konfigurálva), olvassa el "A GÉP HASZNÁLATA MEGOSZTOTT NYOMTATÓKÉNT" részt (Kezelési útmutató, 1-95. oldal), hogy a nyomtató meghajtót minden egyes kliens számítógépre telepítse.

KARBANTARTÁS

Ez a rész azt ismerteti, hogyan tisztítsa a gépet, és hogyan cserélje ki a festékkazettákat.

ÁLTALÁNOS KARBANTARTÁS

A gép kiváló minőségű teljesítményének folyamatos biztosításához rendszeresen tisztítsa a gépet.

⚠ Vigyázat!

Ne használjon gyúlékony spray-t a gép tisztításához. Ha a spray-ből kiáramló gáz érintkezik a forró elektromos részekkel vagy a fixálóegységgel a gép belsejében, az tüzet vagy áramütést okozhat.

- ⚠ Ne használjon hígítót, benzint vagy hasonló illékony tisztítószeret a gép tisztításához. Ezek kimarhatják vagy elszínezhetik a borítást.
- A kezelőpanel tükörszerű felületű részéről (lásd a jobb oldalon) finoman, puha ruhával törölje le a szennyeződések. Durva anyag használata vagy erős dörzsölés hatására a felület megsérülhet.



A tükörszerű felületű rész a ■ színnel jelölt terület.

A DOKUMENTUMÜVEG ÉS AZ AUTOMATA DOKUMENTUMADAGOLÓ TISZTÍTÁSA

Ha a dokumentumüveg vagy a dokumentumhátlap elszennyeződik, a szennyeződés megjelenik a beolvasott képen. Mindig tartsa ezeket a részeket tisztán.

Törölje át a részeket egy tiszta, puha ronggyal.

Szükség esetén nedvesítse be a törölkendőt vízzel vagy kis mennyiségű semleges tisztítószerrel. A nedves törölkendővel való tisztítás után törölje a részeket szárazra egy tiszta, száraz ronggyal.

Dokumentumüveg

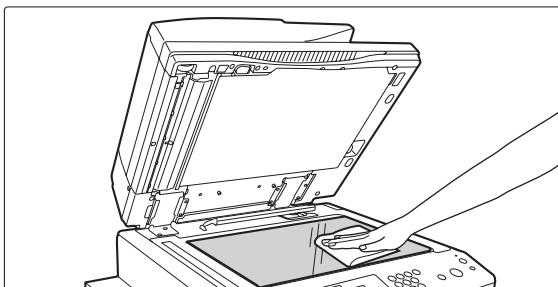

Lapolvasó terület

Ha fekete vagy fehér vonalak jelennek meg az automata dokumentumadagolóból beolvasott képeken, tisztítsa meg a lapolvasó területet (a vékony, hosszú üveget a dokumentumüveg mellett).

Ennek a területnek a tisztításához használja az automata dokumentumadagolóban tárolt üvegtisztítót. Az üvegtisztító használata után győződjön meg róla, hogy visszatette a tárolási helyére.

Dokumentum hátlap

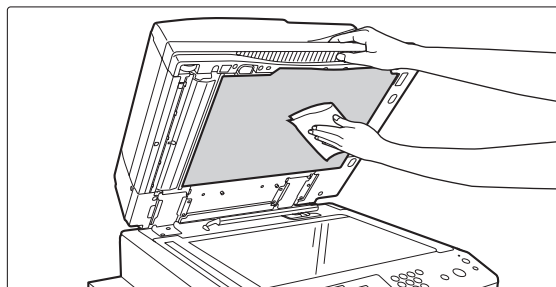

Példák a képen jelentkező csíkokra

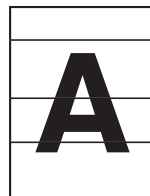

Fekete csíkok



Fehér csíkok

1

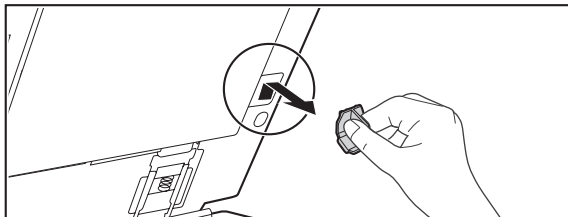

Nyissa fel az automata dokumentum-adagolót, és vegye ki az üvegtisztítót.

2

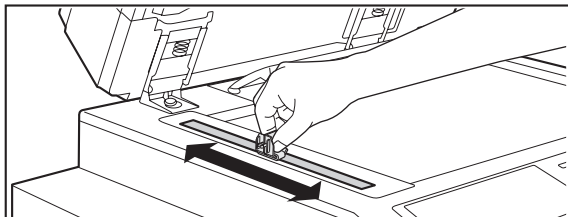

Tisztítsa meg a dokumentumolvasó területet a dokumentumüvegen az üvegtisztítóval.

Az egyik lapolvasó terület a dokumentumüvegen, a másik az automata dokumentumadagolóban található.

3

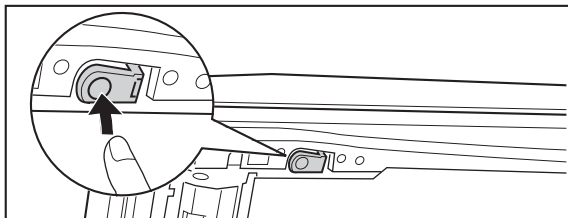

Tisztítsa meg üvegtisztítóval az automatikus dokumentumadagoló dokumentumolvasó területét.

(1) Nyissa fel a lapolvasó terület fedelét az automatikus dokumentumadagolón.

A fedél kioldásához nyomja be a kioldókart.

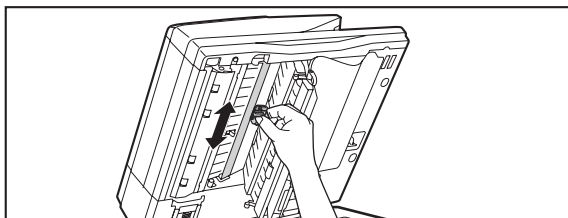

(2) Tisztítsa meg az automatikus dokumentumadagoló lapolvasó területét.

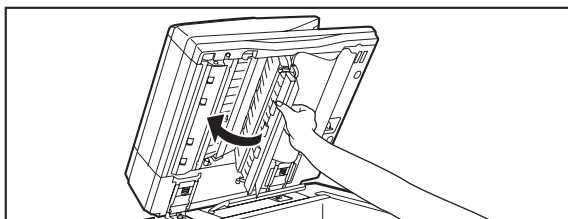

(3) Zárja be a fedelet.

4

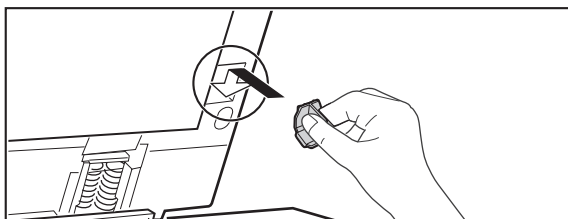

Tegye vissza az üvegtisztítót.

AZ OLDALSÓ ADAGOLÓ GÖRGŐ TISZTÍTÁSA

Ha gyakran fordul elő papírelakadás nehéz papír oldalsó tálcából történő adagolásakor, törölje át az adagolóhenger felületét tiszta, puha, vízzel vagy semleges tisztítószerrel megnedvesített ronggyal.

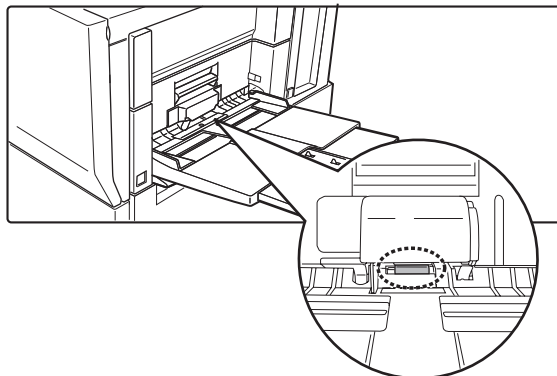

FESTÉKKAZETTÁK CSERÉJE

Ha megjelenik a "Cserélje ki a festék kazettát." üzenet, feltétlenül cseréljen festékkazettát.

Másolási módban

 Másolási feladat beolvasására kész.
(Kévs a festék.)



 Másolási feladat beolvasására kész.
(Cserélje ki a festék kazettát.)



Ha tovább használja a gépet, és nem cserél festékkazettát, az alábbi üzenet jelenik meg, ha elfogy a festék.

Ha megjelenik az üzenet az üzenetkijelzőn, cserélje ki a festékkazettát.

 Cserélje ki a festék kazettát.

1

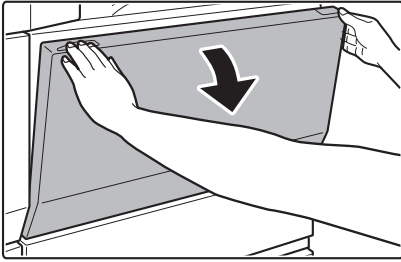

Nyissa ki az elülső ajtót.

2

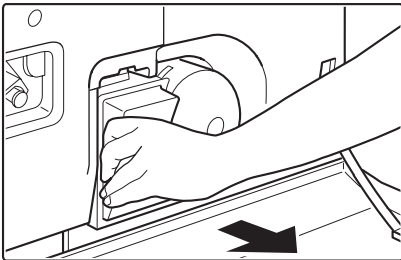

Óvatosan távolítsa el a festékkazettát.

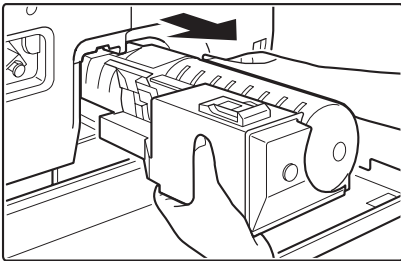

Fogja a festékkazettát mindkét kezével az ábrán látható módon, és húzza ki a gépből.

3

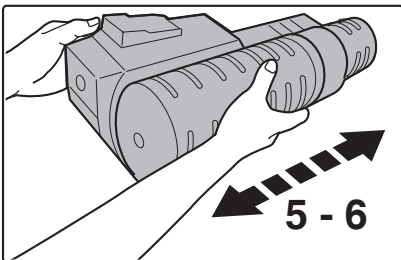

Vegye ki az új festékkazettát a dobozból, és rázza meg ötször-hatszor vízszintes irányban.

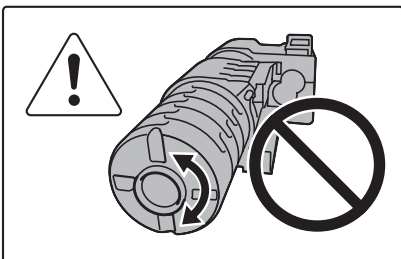

A festékkazettát vízszintes irányban rázza. Ne forgassa a bal oldalon látható módon.



A festékelő rendszer helyes működése érdekében feltétlenül rázza meg alaposan a festékkazettát 10 másodpercig az ábrán látható módon.

4

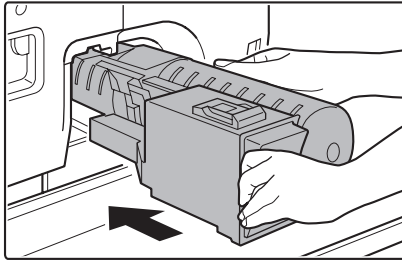

Helyezze be az új festékkazettát.

Igazítsa a festékkazettát a nyíláshoz, és tolja be a helyére az ábrán látható módon.

Ne forgassa el a festékkazettát.

5

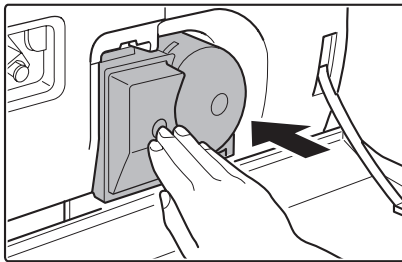

Tolja be a kazettát, amíg biztonságosan a helyére nem rögzül.

6

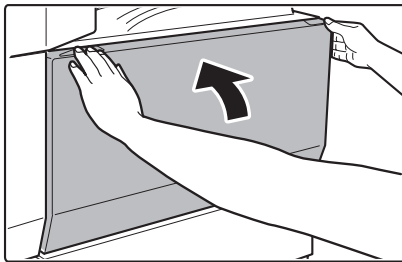

Zárja vissza az elülső ajtót.

⚠ Figyelem

- Ne dobja tűzbe a festékkazettát. A festék szétrepülhet, és égési sérüléseket okozhat.
- Tárolja a festékkazettákat kisgyermekektől elzárva.
- Ha a festékkazettákat állítva tárolja, előfordulhat, hogy a festék megkeményedik és használhatatlan lesz. A festékkazettákat mindig oldalra fektetve, a felső részükkel felfelé tárolja.
- Ha a SHARP által ajánlottól eltérő festékkazettát használ, elképzelhető, hogy a gép nem éri el a teljes minőséget és teljesítményt, illetve a gép is rongálódhat. Ellenőrizze, hogy a SHARP által ajánlott festékkazettát használ-e.

- Tartsa a használt festékkazettát egy műanyag tasakban (ne dobja el). A használt festékkazettákat a szerviztechnikus gyűjti össze.
- A még felhasználható festék hozzávetőleges mennyiségének megtekintéséhez nyomtatás vagy üresjárat közben tartsa lenyomva a [MÁSOLÁS] gombot. A még felhasználható festék százalékos értéke a kijelzőn látható, amíg a gombot nyomva tartja. Ha a százalékos érték "25-0%" közé csökken, szerezzen be új festékkazettát, és tartsa készenlétben a cseréhez.
- A használati feltételektől függően előfordulhat, hogy a színek kifakulnak, vagy a kép elmosódik.

ADAGOLÁSI HIBA MEGSZÜNTETÉSE

Ha adagolási hiba történik, az érintőpanelen megjelenik az "Adagolási hiba történt." üzenet, és leáll a nyomtatás, illetve a lapolvasás. Ez esetben nyomja meg az [Információ] gombot az érintőpanelen. Ha megnyomja ezt a gombot, megjelennek az elakadt papír eltávolítására vonatkozó utasítások. Kövesse az utasításokat. Ha az adagolási hiba megszűnt, az üzenet automatikusan törlődik.

A baloldali képen a villogó  jelzés jelzi az elakadt papír körülbelüli helyét.

1

Elakadt papír helye

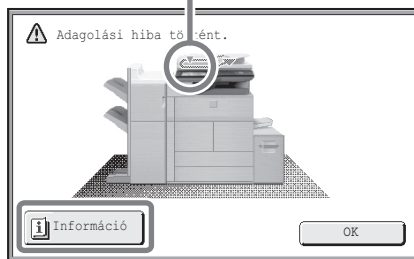

Az alábbi képernyő megjelenítéséhez nyomja meg az [Információ] gombot.

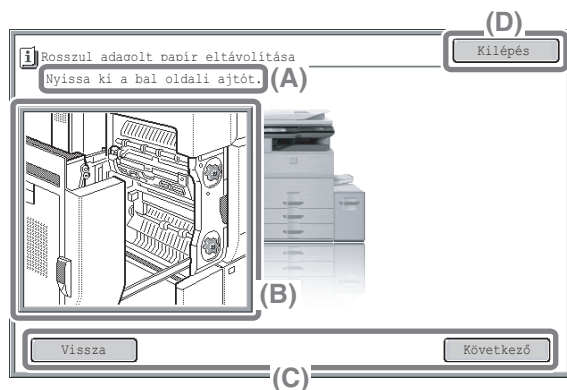

(A) Itt olvashatók az elakadt papír eltávolítására vonatkozó utasítások.

(B) Animáció, amely mutatja, hogy mit kell tenni.

(C) Megjeleníti az előző vagy következő képernyőt.

(D) Bezárja az információs képernyőt.

Az információs képernyőt nem lehet addig bezárni, amíg az elakadt papírt el nem távolítja.

- Amíg az üzenet látható, a nyomtatást és a lapolvasást nem lehet folytatni.
- Ha az üzenet akkor sem törlődik, amikor az elakadt papírt eltávolította, az alábbi okok lehetségesek. Ellenőrizze ismét.
 - Nem megfelelően távolította el az elakadt papírt.
 - Leszakadt papírdarab maradt a gépben.
 - Egy ajtó vagy egység, amelyet kinyitott vagy elmozdított az adagolási hiba megszüntetéséhez nem lett visszazárva vagy visszatolva az eredeti helyére.

Az adagolási hibák megszüntetésének részletes leírását a Kezelési útmutató "7. HIBAKERESÉS" fejezetének "ADAGOLÁSI HIBA MEGSZÜNTETÉSE" című részében találja.

KELLÉKEK

A felhasználó által cserélendő általános kellékek ehhez a termékhez többek között a papír, a festékkazetta és a finisher tűzőkazettája.

Csak a SHARP által meghatározott termékeket használja festékkazettának, finisher tűzőkazettának, gerinctűző finisher tűzőkazettának, illetve vetítőfóliának.

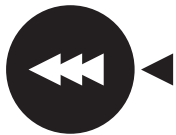
 <p>SHARP</p> <p>GENUINE SUPPLIES</p>	<p>A maximális másolási minőség érdekében fontos, hogy csak eredeti SHARP kellékeket (SHARP Genuine Supplies) használjon, amelyeket a SHARP másológépek élettartamának és teljesítményének maximalizálására terveztek, gyártottak és teszteltek. Keresse az eredeti SHARP kellék (SHARP Genuine Supplies) címkét a festékkazetta dobozán.</p>
--	---

Kellékek tárolása

Megfelelő tárolás

1. A kellékeket tárolja olyan helyen, amely:
 - tiszta és száraz,
 - állandó hőmérsékletű,
 - nincs kitéve közvetlen napsütésnek.
2. A papírt a csomagolásában, fekvő helyzetben tárolja.
3. Az álló kötegekben vagy kicsomagolva tárolt papír hullámossá vagy nedvessé válhat, ami adagolási hibát eredményez.

Festékkazetták tárolása

Az új festékkazetta dobozát vízszintesen, a tetejével felfelé tárolja. Ne tárolja a festékkazettát az oldalára állítva, mert elképzelhető, hogy ekkor a festék nem fog eloszlni egyenletesen még erőteljes rázás után sem, és a kazettában marad, nem tud kifolyni.

Tűzőkazetta

A finisherhez és a gerinctűző finisherhez az alábbi tűzőkazetta szükséges:

SF-SC11 (Tűzőkazetta a finisherhez)

Kb. 5000 db/kazetta x 3 kazetta

MX-SC10 (Tűzőkazetta a finisherhez (3 tálcás))

Kb. 5000 db/kazetta x 3 kazetta

AR-SC3 (Tűzőkazetta csak a gerinctűző finisherhez)

Kb. 2000 db/kazetta x 3 kazetta

Tartalék alkatrészek és fogyóeszközök biztosítása

A készülék javításához szükséges tartalék alkatrészek biztosítása a gyártás befejezésétől számított minimum 7 évig garantált. Tartalék alkatrészek a készülék azon elemei, amelyek elromolhatnak a termék normál használata során - míg azok az alkatrészek, amelyek élettartama általában meghaladja a termékét, nem tartoznak a tartalék alkatrészek csoportjába. A fogyóeszközök szintén a gyártás végétől számított 7 évig kaphatók.

ADATOK

Gépadatok / Másolási adatok

Név	Digitális többfunkciós rendszer MX-M623U/MX-M753U	
Típus	Állvány	
Fényhenger típusa	OPC henger	
Nyomatási mód	Elektro-fotografikus rendszer (lézer)	
Előhívó rendszer	Száras típusú kétkomponensű mágneskefés előhívás	
Fixáló rendszer	Hőhengerek	
Lapolvasási felbontás	Dokumentumüveg	600 x 300 dpi (gyári alapértelmezett érték), 600 x 400 dpi, 600 x 600 dpi
	Automata dokumentumadagoló	600 x 300 dpi (gyári alapértelmezett érték), 600 x 400 dpi, 600 x 600 dpi
Nyomatási felbontás	600 x 600 dpi	
Lapolvasási fokozat	10 bits	
Nyomatási fokozat	256 szürkeárnyalat	
Eredeti méretek / típusok	Max. A3 (11" x 17") / lap, fűzött dokumentumok	
Másolási méretek	Maximum: A3 (11" x 17") Minimum: A5R (5-1/4" x 5-3/4")	
Nyomatási szegélyek	Vezető él / hátsó él: összesen 8 mm (21/64") vagy kisebb, Közeli él / távoli él: összesen 8 mm (21/64") vagy kisebb	
Felfűtési idő	30 másodperc vagy kevesebb (Az aktuálisan mért idő a környezeti feltételektől függően változhat.)	
Első másolat ideje*	MX-M623U: 4,0 másodperc vagy kisebb MX-M753U: 3,5 másodperc vagy kisebb (Ez a gép állapotától függően változhat.)	
Másolási arányok	Változó: 25% - 400% 1%-os léptetéssel, összesen 376 léptetés (25% - 200% az automata lapadagoló használatakor) Előre beállított arányok: 25%, 50%, 64%, 77%, 100%, 121%, 129%, 200% és 400% inch méretekhez; 25%, 50%, 70%, 81%, 86%, 100%, 115%, 122%, 141%, 200% és 400% AB méretekhez. Két kicsinyítési arány és két nagyítási arány tárolható.	
Folyamatos másolás	999 másolat	
Automatikus dokumentumadagoló	Lásd "Automata dokumentumadagoló adatok".	
1. tálca	Papírméretek: A4, 8-1/2" x 11" Papírsúly: Normál papír (60 g/m ² - 105 g/m ² (16 lbs. - 28 lbs.)) Papírkapacitás: Normál papír (80 g/m ² (21 lbs.)) 800 lap Papírtípusok: SHARP által ajánlott normál papír, újrahasznosított papír és színes papír	
2. tálca	Papírméretek: A4, B5, 8-1/2" x 11" Papírsúly: Normál papír (60 g/m ² - 105 g/m ² (16 lbs. - 28 lbs.)) Papírkapacitás: Normál papír (80 g/m ² (21 lbs.)) 1200 lap Papírtípusok: SHARP által ajánlott normál papír, újrahasznosított papír és színes papír	
3. tálca	Papírméretek: A3, B4, A4, A4R, B5, B5R, A5R, 11" x 17", 8-1/2" x 14", 8-1/2" x 13-1/2", 8-1/2" x 13-2/5", 8-1/2" x 13", 8-1/2" x 11", 8-1/2" x 11"R, 7-1/4" x 10-1/2"R, 5-1/2" x 8-1/2"R, 8K, 16K, 16KR (Tartalmazza az automatikus papírméret észlelés funkciót. A papírméretek megadása legfeljebb a 297 mm x 432 mm (11-5/8" x 17") méretig lehetséges.) Papírsúly: Normál papír (60 g/m ² - 105 g/m ² (16 lbs. - 28 lbs.)), nehéz papír (106 g/m ² - 209 g/m ² (28 lbs. bond - 110 lbs. index)) Papírkapacitás: Normál papír (80 g/m ² (21 lbs.)) 500 lap, nehéz papír 80 lap Papírtípusok: SHARP által ajánlott normál papír, újrahasznosított papír, színes papír, nehéz papír*1, vetítőfólia*1, címkék*1 és jegyzetpapír*1	

Gépadatok / Másolási adatok (folytatás)

4. tálca	<p>Papírméreték: A3, B4, A4, A4R, B5, B5R, 11" x 17", 8-1/2" x 14", 8-1/2" x 13-1/2", 8-1/2" x 13-2/5", 8-1/2" x 13", 8-1/2" x 11", 8-1/2" x 11"R, 7-1/4" x 10-1/2"R, 8K, 16K, 16KR (Tartalmazza az automatikus papírméret észlelés funkciót.)</p> <p>Papírsúly: Normál papír (60 g/m² - 105 g/m² (16 lbs. - 28 lbs.)), nehéz papír (106 g/m² - 209 g/m² (28 lbs. bond - 110 lbs. index))</p> <p>Papírkapacitás: Normál papír (80 g/m² (21 lbs.)) 500 lap, nehéz papír 80 lap</p> <p>Papírtípusok: SHARP által ajánlott normál papír, újrahasznosított papír, színes papír és nehéz papír*2</p>
Oldalsó tálca	<p>Papírméreték: A3, B4, A4, A4R, B5, B5R, A5R, 11" x 17", 8-1/2" x 14", 8-1/2" x 13-1/2", 8-1/2" x 13-2/5", 8-1/2" x 13", 8-1/2" x 11", 8-1/2" x 11"R, 7-1/4" x 10-1/2"R, 5-1/2" x 8-1/2"R, 8K, 16K, 16KR (Tartalmazza az automatikus papírméret észlelés funkciót. A papírméret megadása legfeljebb a 297 mm x 432 mm (11-5/8" x 17") méretig lehetséges.)</p> <p>Papírsúly: Vékony papír (56 g/m² - 59 g/m² (15 lbs. - 16 lbs.)), normál papír (60 g/m² - 105 g/m² (16 lbs. - 28 lbs.)), nehéz papír (106 g/m² - 209 g/m² (28 lbs. bond - 110 lbs. index))</p> <p>Papírkapacitás: Normál papír 100 lap</p> <p>Papírtípusok: SHARP által ajánlott normál papír, újrahasznosított papír, színes papír, nehéz papír*1, vékony papír, vetítőfólia*1, címkék*1 és jegyzetpapír*1</p>
Duplex modul	<p>Papírméreték: A3, B4, A4, A4R, B5, B5R, A5R, 11" x 17", 8-1/2" x 14", 8-1/2" x 13-1/2", 8-1/2" x 13-2/5", 8-1/2" x 13", 8-1/2" x 11", 8-1/2" x 11"R, 7-1/4" x 10-1/2"R, 5-1/2" x 8-1/2"R, 8K, 16K, 16KR</p> <p>Papírsúly: Normál papír (60 g/m² - 105 g/m² (16 lbs. - 28 lbs.)), nehéz papír (106 g/m² - 209 g/m² (28 lbs. bond - 110 lbs. index))</p> <p>Papírtípusok: SHARP által ajánlott normál papír, újrahasznosított papír, színes papír és nehéz papír</p>
Kimeneti tálca (Középső tálca)	<p>Kimenet módja: Másolási felülettel lefelé</p> <p>Kimeneti kapacitás: 250 lap (SHARP által ajánlott A4 vagy 8-1/2" x 11" papír) (A gyűjthető maximális lapszám a telepítés helyének környezeti feltételeitől, a papír típusától és a papír tárolási körülményeitől függően változik.)</p> <p>Tele tálca érzékelő: Igen</p>
Interfész port	<p>LAN csatlakoztathatóság: 10Base-T / 100Base-TX / 1000Base-T</p> <p>USB csatlakoztathatóság: A típus támogatja az USB 2.0*3 USB memória kompatibilitási követelmények Lemezformátum: FAT B típus támogatja az USB 2.0 (Hi speed)</p>
Energiaszükséglet	Helyi hálózati feszültség ±10% (Az áramszükséglethez nézze meg a főegység hátulján, lent, a bal oldalon elhelyezett adattáblát.)
Áramfogyasztás	1,8 kW
Méret	728 mm (Sz) x 683 mm (Mé) x 1213 mm (Ma) (28-42/64" (Sz) x 26-57/64" (Mé) x 47-48/64" (Ma))
Súly	Kb. 190 kg (419 lbs.)
Teljes méret	1026 mm (Sz) x 683 mm (Mé) (40-25/64" (Sz) x 26-57/64" (Mé)) (ha az oldalsó tálca ki van húzva)

*1 Alkalmazható papírméreték: A4, B5, 8-1/2" x 11", 16K, egyedi méret (Jegyzetpapír csak A4, 8-1/2" x 11")

*2 Alkalmazható papírméreték: A4, B5, 8-1/2" x 11", 16K

*3 Az A típusú csatlakozók a gép elején és hátulján található (két csatlakozó). Ne használjon több csatlakozót egyidejűleg.

Egy A típusú csatlakozóból biztosított áramfelvételhez a csatlakoztatott készülékek összes áramfelvétele nem haladhatja meg az 500 mA-t.

Folyamatos másolási sebességek*

Típus	MX-M623U	MX-M753U
Másolási arány	100% / Kicsinyített / Nagyított	
A3, 11" x 17", 8K	34 másolat/perc	39 másolat/perc
B4, 8-1/2" x 14", 8-1/2" x 13-1/2", 8-1/2" x 13-2/5", 8-1/2" x 13"	39 másolat/perc	45 másolat/perc
A4, B5, 8-1/2" x 11", 16K	62 másolat/perc	75 másolat/perc
A4R, B5R, A5R, 8-1/2" x 11"R, 7-1/4" x 10-1/2"R, 5-1/2" x 8-1/2"R, 16KR	45 másolat/perc	48 másolat/perc

* Másolási sebesség a második, illetve az azt követő másolatok kiadásakor ugyanazon oldal folyamatos egyoldalas másolása közben (kivételesen az eltolásos kimenet) normál egyoldalas papír használatával az oldaltálcát kivéve bármelyik papírtálcából adagolva.

Környezeti feltételek

(Páratartalom)

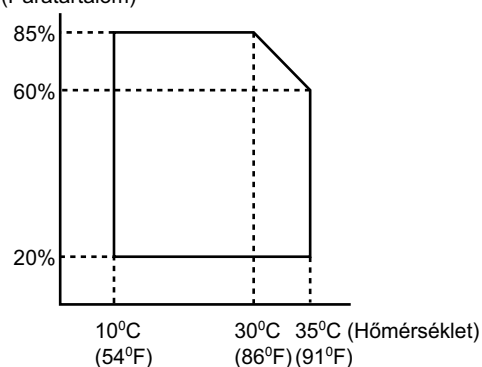

Kibocsátási koncentráció (a RAL UZ-122 szerint mérve: Edition Jun. 2006)

Ózon	1,5 mg/h vagy kevesebb
Por	4,0 mg/h vagy kevesebb
Sztirol	1,0 mg/h vagy kevesebb
Benzol	mint 0,05 mg/h
TVOC	10 mg/h vagy kevesebb

Akusztikus zaj kibocsátás (az ISO7779 szerinti mérés)

		MX-M623U	MX-M753U
Hangerőszint L _{WA}			
Nyomatási mód (folyamatos nyomtatás)		7,15 B	7,21 B
Készletléti üzemmód		5,2 B	5,2 B
Hangnyomásszint L _{pA} (tájékoztató jellegű)			
Nyomatási mód	Gép mellett állva	56 dB (A)	57 dB (A)
	Kezelői helyzetben	55 dB (A)	56 dB (A)
Készletléti üzemmód	Gép mellett állva	41 dB (A)	41 dB (A)
	Kezelői helyzetben	35 dB (A)	35 dB (A)

Automata dokumentumadagoló adatok

Eredeti méretek	A3 - A5, 11" x 17" - 5-1/2" x 8-1/2", hosszú papír (max. szélesség 297 mm (11-5/8") x max. hosszúság 1000 mm*1 (39-23/64"))
Eredeti súlya	Egyoldalas 35 g/m ² - 128 g/m ² (9 lbs. - 34 lbs.)*2 Kétoldalas 50 g/m ² - 128 g/m ² (13 lbs. - 34 lbs.)
Kapacitás	150 lap (80 g/m ² (21 lbs.)) Maximális kötegmagasság 19,5 mm (49/64")

*1 Egy oldal beolvasása Mono 2 módban csak fax és lapolvasás küldési módokban lehetséges. Azonban, ha a felbontás 600 x 600 dpi Internet fax módban, a maximális hosszúság 800 mm (31-31/64"). Ha a felbontás 400 x 400 dpi vagy 600 x 600 dpi lapolvasás módban, hosszú eredetit nem lehet beolvasni.

*1 A 35 g/m² (9 font) - 49 g/m² (13 font) közötti papírsúlyok esetén lassú lapolvasás mód szükséges.

INFORMÁCIÓ A HASZNÁLT TERMÉK KEZELÉSÉRŐL

A. Magánfelhasználók számára (háztartások)

1. Az Európai Unió országában

Figyelem: Ha ki akarja dobni ezt a berendezést, ne használja a szokványos szeméttárolót! A használt elektromos és elektronikus berendezéseket külön kell kezelni, a használt elektromos és elektronikus berendezések megfelelő kezelését, felújítását és újrahasznosítását előíró jogszabályoknak megfelelően.

Az Európai Unió tagországaiban a következők szerint kell eljárni: a magánháztartások költségmentesen visszavihetik használt elektromos és elektronikus berendezéseiket a kijelölt gyűjtőhelyekre*. Néhány országban* a helyi viszonteladó szintén költségmentesen visszaveheti a régi terméket, ha egy hasonló új terméket vásárol helyette.

*) További részletekért vegye fel a kapcsolatot a helyi hatóságokkal. Ha használt elektromos és elektronikus berendezése elemet vagy akkumulátort tartalmaz, ezeket előzőleg dobja el a helyi előírásoknak megfelelően.

A használt termék megfelelő kezelésével segít biztosítani, hogy a hulladék anyag a szükséges kezelési és újrahasznosítási folyamatokon menjen keresztül, így meggátolja a lehetséges negatív hatásokat a környezetre és az emberi egészségre, amely ellenkező esetben a nem megfelelő hulladék-kezelésből adódhat.

2. Az Európai Unióon kívüli országokban

Ha el akarja dobni ezt a terméket, vegye fel a kapcsolatot a helyi hatóságokkal, és informálódjon a hulladékkezelés megfelelő módjáról.

Svájc: A használt elektromos és elektronikus berendezések a viszonteladóhoz ingyenesen visszavihetők akkor is, ha nem vásárol új terméket. A további gyűjtési lehetőségek listája az alábbi honlapokon található: www.swico.ch vagy www.sens.ch.



Figyelem: Az Ön terméke ezzel a jellel van ellátva. Ez azt jelenti, hogy a használt elektromos és elektronikus berendezéseket tilos az általános háztartási hulladékkal keverni. Ezen termékek számára külön gyűjtési rendszer alkalmazandó.

B. Üzleti felhasználók számára

1. Az Európai Unió országában

Ha a terméket üzleti célokra használja, és el akarja dobni:

Vegye fel a kapcsolatot a SHARP viszonteladójával, aki tájékoztatni fogja Önt a termék visszavételéről. Lehetséges, hogy a visszavétel és újrahasznosítás költségeit Önnek kell állnia. Lehetséges, hogy kisebb termékeket (és kisebb mennyiségeket) visszavesznek a helyi gyűjtőhelyek is.

Spanyolország: Vegye fel a kapcsolatot az elfogadott gyűjtőrendszerrel vagy a helyi hatósággal a használt termék visszavétele céljából.

2. Az Európai Unióon kívüli országokban

Ha nem akarja tovább használni ezt a terméket, vegye fel a kapcsolatot a helyi hatóságokkal, és informálódjon a hulladékkezelés megfelelő módjáról.

Rendszergazda

Név:

Elérhetőség:



A gép kezelője számára szükséges információk ennek az oldalnak a hátulján olvashatók.
(Vegye ki ezt a lapot a kézikönyvből, és tartsa biztonságos helyen. Továbbá, töltsse ki a baloldalon lévő részen a rendszergazda nevét és az elérhetőségére vonatkozó információkat.)

A RENDSZERGAZDA SZÁMÁRA

(Vegye ki ezt a lapot a kézikönyvből, és tartsa biztonságos helyen.)

Gyári alapértelmezett jelszavak

A rendszerbeállításokhoz való hozzáféréshez szükség van a rendszergazdai jogokkal történő bejelentkezésre. A rendszerbeállítások konfigurálhatók a Web oldalakon és a kezelőpanelen egyaránt. A rendszerbeállításokba történő belépéshez a Web oldalak használatával, jelszó is szükséges.

Gyári alapértelmezett rendszergazda jelszó

Gyári alapértelmezett beállítás: admin

A gép telepítése után azonnal tároljon el egy új rendszergazda jelszót.

Ha egyszer a rendszergazda jelszót módosította, az új jelszó szükséges a gyári alapértelmezett jelszó visszaállításához. Ügyeljen arra, hogy megjegyezze a jelszót.

Gyári alapértelmezett jelszavak (Web oldalak)

Két gyári alapértelmezett hozzáférési mód lehetséges: "Rendszergazda" és "Felhasználó". Az a személy, aki "Rendszergazda"-ként lép be, konfigurálhat minden beállítást a Web oldalakon. Az a személy, aki "Felhasználó"-ként lép be, csak bizonyos beállításokat konfigurálhat.

A gyári alapértelmezett jelszavak az alábbiakban láthatók.

	Gyári alapértelmezett hozzáférési mód	Gyári alapértelmezett jelszó
Felhasználó	users	users
Rendszergazda	admin	admin

Az összes küldött és fogadott adat továbbítása a rendszergazdához (Dokumentum adminisztrációs funkció)

Ezzel a funkcióval továbbíthatja a gép által küldött és fogadott összes adatot egy megadott rendeltetési helyre (Lapolvasás E-mail címre, Lapolvasás FTP címre, Lapolvasás Hálózati mappa címre vagy Lapolvasás Asztal címre).

Ezt a funkciót a gép kezelője használhatja, hogy archiválja az összes küldött és fogadott adatot.

A dokumentum adminisztrációs beállítások konfigurálásához kattintson az [Alkalmazás beállítások]-ra, majd a [Dokumentum adminisztrációs funkció]-ra a Web oldal menüben. (Rendszergazda jogok szükségesek.)



A küldött és fogadott adatok formátum, megvilágítás és felbontás beállításai megmaradnak az adatok továbbításakor is.

Védjegyinformáció

Az alábbi védjegyek és bejegyzett márkanevek használatosak a gép és a kiegészítő berendezések vonatkozásában.

- Microsoft®, Windows®, Windows® 98, Windows® Me, Windows NT® 4.0, Windows® 2000, Windows® XP, Windows Server® 2003, Windows Vista®, Windows Server® 2008, Windows® 7 és Internet Explorer® bejegyzett védjegyei vagy védjegyei az Egyesült Államok és más országok területén.
- PostScript az Adobe Systems Incorporated bejegyzett védjegye.
- Az Adobe és Flash az Adobe Systems Incorporated vállalat bejegyzett védjegyei vagy védjegyei az Amerikai Egyesült Államokban és más országokban.
- Adobe, Adobe logo, Acrobat, Adobe PDF logo, és Reader az Adobe Systems Incorporated bejegyzett védjegyei vagy védjegyei az Egyesült Államok és más országok területén.
- Macintosh, Mac OS, AppleTalk, EtherTalk, LaserWriter, és Safari bejegyzett védjegyei vagy védjegyei az Apple Computer, Inc.-nek.
- Netscape Navigator az Netscape Communications Corporation bejegyzett védjegye.
- A Mozilla® és Firefox® a Mozilla Foundation alapítvány bejegyzett védjegyei vagy védjegyei az Amerikai Egyesült Államokban és más országokban.
- PCL a Hewlett-Packard Company bejegyzett védjegye.
- IBM, PC/AT, és PowerPC az International Business Machines Corporation bejegyzett védjegyei.
- A Sharpdesk a Sharp Corporation bejegyzett védjegye.
- A Sharp OSA a Sharp Corporation vállalat védjegye.
- A RealVNC RealVNC Limited vállalat védjegye.
- Minden más cég- és terméknév azok tulajdonosainak bejegyzett védjegye.

A Candid és Taffy a Monotype Imaging, Inc. védjegyei, melyet az Egyesült Államok Szabadalmi Hivatalában (Patent and Trademark Office) regisztráltak, és regisztrálva lehetnek más joghatóságoknál is. A CG Omega, CG Times, Garamond Antiqua, Garamond Halbfett, Garamond Kursiv, Garamond és Halbfett Kursiv a Monotype Imaging, Inc. védjegyei, regisztrálva lehetnek bizonyos joghatóságoknál is. Az Albertus, Arial, Coronet, Gill Sans, Joanna és Times New Roman a The Monotype Corporation védjegyei, melyet az Egyesült Államok Szabadalmi Hivatalában regisztráltak, és regisztrálva lehetnek bizonyos joghatóságoknál is. Az Avant Garde, ITC Bookman, Lubalin Graph, Mona Lisa, Zapf Chancery és Zapf Dingbats az International Typeface Corporation védjegyei, melyet az Egyesült Államok Szabadalmi Hivatalában regisztráltak, és regisztrálva lehetnek bizonyos joghatóságoknál is. A Clarendon, Eurostile, Helvetica, Optima, Palatino, Stempel Garamond, Times és Univers a Heidelberger Druckmaschinen AG védjegyei, melyek regisztrálva lehetnek bizonyos joghatóságoknál is, kizárólagos engedély a Linotype Library GmbH-n, a Heidelberger Druckmaschinen AG 100%-os tulajdonában lévő leányvállalatán keresztül. Az Apple Chancery, Chicago, Geneva, Monaco és New York az Apple Computer Inc. védjegyei, és regisztrálva lehetnek bizonyos joghatóságoknál is. A HGGothicB, HGMinchoL, HGPGothicB és HGPMInchoL a Ricoh Company, Ltd. védjegyei, és regisztrálva lehetnek bizonyos joghatóságoknál is. A Wingdings a Microsoft Corporation bejegyzett védjegye az Egyesült Államokban és más országokban. A Marigold és Oxford az Arthur Baker védjegyei, és regisztrálva lehetnek bizonyos joghatóságoknál is. Az Antique Olive a Marcel Olive védjegye, és regisztrálva lehet bizonyos joghatóságoknál is. A Hoefler Text a Johnathan Hoefler védjegye, és regisztrálva lehet bizonyos joghatóságoknál is. Az ITC az International Typeface Corporation védjegye, amelyet az Egyesült Államok Szabadalmi Hivatalában regisztráltak, és regisztrálva lehet bizonyos joghatóságoknál is. Az Agfa az Agfa-Gevaert Group védjegye, és regisztrálva lehet bizonyos joghatóságoknál is. Az Intellifont, MicroType és UFST a Monotype Imaging, Inc. védjegyei, melyet az Egyesült Államok Szabadalmi Hivatalában regisztráltak, és regisztrálva lehetnek bizonyos joghatóságoknál is. A Macintosh és TrueType az Apple Computer Inc. védjegyei, melyet az Egyesült Államok Szabadalmi Hivatalában és más országokban regisztráltak. A PostScript az Adobe Systems Incorporated védjegye, és regisztrálva lehet bizonyos joghatóságoknál is. A HP, PCL, FontSmart és LaserJet a Hewlett-Packard Company védjegyei, és regisztrálva lehetnek bizonyos joghatóságoknál is. A Type 1 processzor memóriában tárolt betűtípus a Monotype Imaging's UFST terméke, és az Electronics For Imaging, Inc szabadalma alatt áll. Minden más védjeggyel kizárólag a védjegy tulajdonosa rendelkezik.

SHARP ELECTRONICS (Europe) GmbH
SonninstraÙe 3, D-20097 Hamburg

SHARP[®]

SHARP CORPORATION

FRANCIAORSZÁGBAN NYOMTATVA
TINSZ4664GHZZ

