

TÍPUS

**MX-M260**  
**MX-M310**

## DIGITÁLIS TÖBBFUNKCIÓS RENDSZER

### HASZNÁLATI UTASÍTÁS

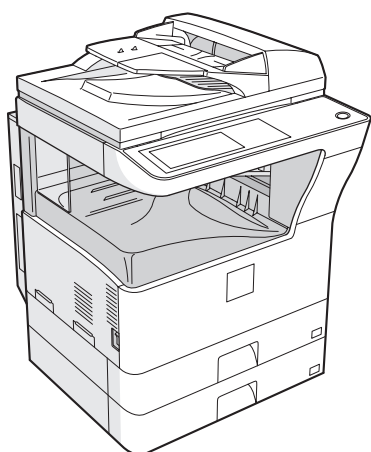

RSPF dokumentumadagolóval

	Oldal
• A GÉP HASZNÁLATA ELŐTT .....	9
• MÁSOLO FUNKCIÓK .....	22
• KÉNYELMI MÁSOLÁSI FUNKCIÓK .....	36
• HÁLÓZATI SZKENNER FUNKCIÓK .....	54
• RENDSZERBEÁLLÍTÁSOK (ÁLTALÁNOS) .....	90
• RENDSZERBEÁLLÍTÁSOK (RENDSZERGAZDA) .....	96
• HIBAKERESÉS ÉS KARBANTARTÁS .....	116
• KIEGÉSZÍTŐ BERENDEZÉSEK ÉS KELLÉKEK .....	139
• FÜGGELÉK .....	143

A használati utasítások tartalmazzák az ezekkel a termékekkel használatos opcionális egységekre vonatkozó információkat is.

**Ne másoljon le semmit, aminek a másolását a törvény tiltja. Az alábbi elemek nyomtatását a nemzeti jogok általában tiltják. A helyi jog más elemeket is tilthat.**

● Pénz      ● Bélyegek      ● Kötvények      ● Részvények      ● Bankintézkvények  
● Csekkek      ● Útlevelek      ● Jogosítványok

Egyes részekben a tápkapcsoló állásait a másolón "I" és "O" jelöli.  
Ha a másolón ilyen jelölés szerepel, az "I" jelentése "ON" és a "O" jelentése "OFF".

**Vigyázat!**

**Teljes áramtalanításhoz ki kell húzni a tápvezetéket.**

**A hálózati aljzat legyen közel a berendezéshez és legyen könnyen hozzáférhető.**

**Figyelmeztetés:**

Jelen termék A. Osztályú. Általános környezetben jelen termék elektromos interferenciát okozhat, mely esetben a használonak meg kell tennie a megfelelő intézkedéseket.

Az EMC előírásoknak való megfelelés érdekében ehhez a készülékhez árnyékolt illesztőkábeleket kell használni.

# TARTALOM

<b>BIZTONSÁGI ELŐÍRÁSOK</b> .....	<b>4</b>
● A HASZNÁLATRA VONATKOZÓ BIZTONSÁGI ELŐÍRÁSOK .....	4
● A KÉSZÜLÉK ELHELYEZÉSÉNEK FŐBB SZEMPONTJAI.....	4
● A SZÁLLÍTÁSSAL KAPCSOLATOS BIZTONSÁGI ELŐÍRÁSOK .....	5
● LÉZER INFORMÁCIÓ .....	5
● KÖRNYEZETI INFORMÁCIÓ .....	6
<b>A KEZELÉSI ÚTMUTATÓ HASZNÁLATA</b> .....	<b>6</b>
● A KEZELÉSI KÉZIKÖNYVEKRŐL.....	6
● AZ "R" JELENTÉSE AZ EREDETI- ÉS A PAPÍRMÉRET JELÖLÉSÉNÉL .....	6
● EZEN ÚTMUTATÓBAN HASZNÁLT JELÖLÉSEK.....	7
<b>FŐBB TULAJDONSÁGOK</b> .....	<b>8</b>

## 1 A GÉP HASZNÁLATA ELŐTT

<b>RÉSZEGYSÉGEK ÉS FUNKCIÓK</b> .....	<b>9</b>
● KEZELŐPANEL .....	11
● KIJELZŐ PANEL.....	12
<b>BE- ÉS KIKAPCSOLÁS</b> .....	<b>14</b>
● BEKAPCSOLÁS .....	14
● KIKAPCSOLÁS.....	14
● ALAPBEÁLLÍTÁSOK .....	15
● ENERGIATAKARÉKOS MÓDOK .....	15
<b>PAPÍRADAGOLÁS</b> .....	<b>16</b>
● PAPÍR .....	16
● PAPÍRADAGOLÁS .....	18
● A TÁLCA PAPÍRTÍPUS ÉS PAPÍRMÉRET BEÁLLÍTÁSÁNAK MEGVÁLTOZTATÁSA.....	20

## 2 MÁSOLÓ FUNKCIÓK

<b>A MÁSOLÁSI MÓD FŐKÉPMEZŐJE</b> .....	<b>22</b>
<b>NORMÁL MÁSOLÁS</b> .....	<b>23</b>
● MÁSOLÁS A DOKUMENTUMŰVEGRŐL .....	23
● MÁSOLÁS AZ RSPF-BŐL .....	24
● FÉNYMÁSOLÁSI SZEMPONTOK.....	25
● OLDALSÓ TÁLCA (speciális papír).....	27
<b>AUTOMATIKUS KÉTOLDALAS MÁSOLÁS</b> .....	<b>28</b>
● A DOKUMENTUMŰVEG HASZNÁLATA.....	28
● AZ RSPF HASZNÁLATA .....	29
<b>MEGVILÁGÍTÁS BEÁLLÍTÁSA</b> .....	<b>30</b>
● EREDETI KÉPTÍPUS KIVÁLASZTÁSA ÉS A MEGVILÁGÍTÁS KÉZI BEÁLLÍTÁSA.....	30
<b>KICSINYÍTÉS/NAGYÍTÁS/ZOOM</b> .....	<b>31</b>
● AUTOMATIKUS ARÁNYKIVÁLASZTÁS .....	31
● KÉZI ARÁNYKIVÁLASZTÁS .....	32
● A FÜGGŐLEGES ÉS VÍZSZINTES MÁSOLÁSI ARÁNYOK KÜLÖN BEÁLLÍTÁSA (XY ZOOM másolás) .....	33
<b>A MÁSOLÁS MEGSZAKÍTÁSA</b> .....	<b>35</b>

## 3 KÉNYELMI MÁSOLÁSI FUNKCIÓK

<b>BEFEJEZŐ FUNKCIÓK</b> .....	<b>36</b>
● LEVÁLOGATÁS .....	36
● CSOPORTOS LEVÁLOGATÁS .....	36
● ELTOLÁS .....	36
● TŰZŐGÉPES SZORTÍROZÁS (ha a finisher (MX-FN13) telepítve van).....	38
● AZ EREDETI DOKUMENTUM HELYZETE ÉS A TŰZÉS HELYE .....	38
<b>EXTRA FUNKCIÓK</b> .....	<b>40</b>
● ÁLTALÁNOS ELJÁRÁS AZ EXTRA FUNKCIÓK HASZNÁLATAKOR.....	41
● MARGÓ ELTOLÁS .....	42
● TÖRLÉS.....	43
● KÖNYV MÁSOLÁS .....	44
● BROSÚRA MÁSOLÁS .....	45
● EGYESÍTÉS .....	46
● TÖRDELÉS .....	47
● EREDETI MÉRET .....	48
● FEDŐLAPOS MÁSOLÁS .....	49
● FF NEGATÍV MÁSOLÁS .....	51
● KÁRTYAKÉP .....	52

## 4 HÁLÓZATI SZKENNER FUNKCIÓ

<b>BEVEZETŐ</b> .....	<b>54</b>
<b>HÁLÓZATI LAPOLVASÓ FUNKCIÓ</b> .....	<b>55</b>
<b>A HÁLÓZATI LAPOLVASÓ FUNKCIÓHOZ SZÜKSÉGES BEÁLLÍTÁSOK ÉS PROGRAMOZÁSI MŰVELETEK</b> .....	<b>56</b>
● A HÁLÓZATI LAPOLVASÓ FUNKCIÓHOZ SZÜKSÉGES BEÁLLÍTÁSOK .....	56
● WEB-OLDALAK HOZZÁFÉRÉSE.....	56
● A WEB-OLDAL .....	57
● A HÁLÓZATI LAPOLVASÁS ALAPBEÁLLÍTÁSAI .....	58
● AZ SMTP KISZOLGÁLÓ ÉS A DNS KISZOLGÁLÓ BEÁLLÍTÁSAI .....	59

● LDAP KISZOLGÁLÓ BEÁLLÍTÁSOK KONFIGURÁLÁSA (LDAP KISZOLGÁLÓ HASZNÁLATOKOR) .....	60
● EGYEDI JEGYZÉKNEVEK PROGRAMOZÁSA	61
● RENDELTESETI HELY INFORMÁCIÓ BEÁLLÍTÁSA .....	62
● A FELADÓ INFORMÁCIÓ TÁROLÁSA (Lapolvasás E-mail-be funkció esetén).....	67
● A WEB-OLDALON PROGRAMOZOTT INFORMÁCIÓ VÉDELME ("Jelszavak") .....	68
● A HÁLÓZATI LAPOLVASÓ FUNKCIÓ HASZNÁLATÁNAK KORLÁTOZÁSA (FELHASZNÁLÓ-HITELESÍTÉS).....	69
<b>LAPOLVASÓ ÜZEMMÓD ELSŐDLEGES KÉPERNYŐJE .....</b>	<b>70</b>
<b>KÉP KÜLDÉSE .....</b>	<b>72</b>
● ALAPVETŐ ÁTVITELI MÓDSZER .....	72
● ÁTVITELI MÓDSZEREK A LAPOLVASÁS E-MAIL-BE FUNKCIÓHOZ .....	74
● KÉTOLDALAS EREDETI BEOLVASÁSA ÉS ÁTVITELE (kétoldalas automata dokumentumadagoló esetében) .....	76
● TÖBB KÉTOLDALAS EREDETI BEOLVASÁSA (kétoldalas automata dokumentumadagoló esetében).....	77
<b>SZKENNELÉSI BEÁLLÍTÁSOK (EREDETI MÉRETE, MINŐSÉGE, FELBONTÁSA, FÁJLFORMÁTUMA, VALAMINT KÜLDÉS BEÁLLÍTÁSAI).....</b>	<b>78</b>
● SZKENNELÉSI MÉRET MANUÁLIS BEÁLLÍTÁSA.....	78
● A MINŐSÉG KIVÁLASZTÁSA .....	79
● A FELBONTÁS KIVÁLASZTÁSA.....	80
● A FÁJLFORMÁTUM KIVÁLASZTÁSA.....	81
● A KÜLDÉS BEÁLLÍTÁSOK MEGVÁLTOZTATÁSA.....	82
<b>E-MAIL/FTP ÁTVITEL TÖRLÉSE.....</b>	<b>83</b>
<b>META-ADAT KÜLDÉS (ADATBEVITEL) .....</b>	<b>84</b>
<b>ELŐKÉSZÜLETEK A META-ADAT TOVÁBBÍTÁSHOZ.....</b>	<b>85</b>
● SZÜKSÉGES BEÁLLÍTÁSOK A HONLAPON META-ADAT TOVÁBBÍTÁS A LAPOLVASÁS AZ ASZTALRA FUNKCIÓHOZ .....	85
<b>META-ADAT TOVÁBBÍTÁS .....</b>	<b>86</b>
● META-ADAT MEZŐK .....	88
<b>IP CÍM ELLENŐRZÉSE .....</b>	<b>89</b>

## 5

### RENDSZERBEÁLLÍTÁSOK (ÁLTALÁNOS)

<b>RENDSZERBEÁLLÍTÁSOK.....</b>	<b>90</b>
● A RENDSZERBEÁLLÍTÁSOK ÁLTALÁNOS MŰVELETSORA.....	91
● BEÁLLÍTÁSOK.....	92
<b>MUNKAPROGRAM MEMÓRIA .....</b>	<b>93</b>
● MUNKAPROGRAM TÁROLÁSA .....	93
● MUNKAPROGRAM ELVÉGZÉSE .....	94
● TÁROLT MUNKAPROGRAM TÖRLÉSE.....	94
<b>KÓDOS HOZZÁFÉRÉS .....</b>	<b>95</b>
● MÁSOLÁS A KÓDOS HOZZÁFÉRÉSI MÓD BEKAPCSOLT ÁLLAPOTÁBAN .....	95

## 6

### RENDSZERBEÁLLÍTÁSOK (RENDSZERGAZDA)

<b>A RENDSZERGAZDA BEÁLLÍTÁSOK CÉLJA .....</b>	<b>96</b>
<b>RENDSZERGAZDA JELSZÓ BEPROGRAMOZÁSA .....</b>	<b>96</b>
<b>A RENDSZERGAZDA BEÁLLÍTÁSOK HASZNÁLATA .....</b>	<b>97</b>
<b>RENDSZERGAZDA BEÁLLÍTÁSI LISTA.....</b>	<b>99</b>
● RENDSZERGAZDA BEÁLLÍTÁS MENÜ .....	101
<b>ÁLTALÁNOS PROGRAMOK.....</b>	<b>103</b>
● KÓDOS HOZZÁFÉRÉS .....	103
● ENERGIATAKARÉKOS .....	105
● KEZELÉSI BEÁLLÍTÁSOK .....	106
● ESZKÖZ MEGHATÁROZÁSA .....	107
● RENDSZERGAZDA JELSZÓ MÓDOSÍTÁSA..	109
● TERMÉKKULCS .....	109
<b>PROGRAMOK A MÁSOLÁSI MÓDHOZ .....</b>	<b>110</b>
● MÁSOLÁSI FUNKCIÓ BEÁLLÍTÁSOK .....	110
<b>PROGRAMOK A NYOMTATÁSI MÓDHOZ .....</b>	<b>111</b>
● NYOMTATÁSI BEÁLLÍTÁSOK .....	111
<b>PROGRAMOK A HÁLÓZATI SZKENNER MÓDHOZ.....</b>	<b>115</b>
● KÉPOLVASÓ BEÁLLÍTÁSOK.....	115

## **7 HIBAKERESÉS ÉS KARBANTARTÁS**

<b>ÁLLAPOTÜZENETEK .....</b>	<b>117</b>
<b>HIBAKERESÉS .....</b>	<b>119</b>
<b>PROBLÉMÁK A HÁLÓZATI SZKENNER</b>	
<b>FUNKCIÓ HASZNÁLATAKOR .....</b>	<b>123</b>
● KÉPERNYŐÜZENETEK .....	125
● HA A KÜLDÖTT E-MAIL VISSZAPATTAN ...	126
● FONTOS TUDNIVALÓK A LAPOLVASÁS E-MAIL-BE FUNKCIÓ HASZNÁLATÁHOZ ...	126
<b>ADAGOLÁSI HIBA MEGSZÜNTETÉSE .....</b>	<b>127</b>
● ÚTMUTATÓ ADAGOLÁSI HIBA MEGSZÜNTETÉSÉHEZ .....	127
● ADAGOLÁSI HIBA AZ RSPF-NÉL .....	128
● ADAGOLÁSI HIBA AZ OLDALSÓ TÁLCÁBAN	129
● ADAGOLÁSI HIBA A MÁSOLÓBAN .....	129
● ADAGOLÁSI HIBA A KÖZÉPSŐ TÁLCÁBAN ..	131
● ADAGOLÁSI HIBA A FELSŐ PAPÍRTÁLCÁBAN .....	131
● ADAGOLÁSI HIBA AZ ALSÓ PAPÍRTÁLCÁBAN .....	132
● ADAGOLÁSI HIBA A JOBB OLDALI TÁLCÁBAN (ha a jobb oldali tálca (MX-TE10) telepítve lett) .....	132
● ADAGOLÁSI HIBA A FELSŐ KIMENETI TERÜLETEN (ha feladat elválasztó tálca vagy finisher (MX-FN13) telepítve van) .....	133
● ADAGOLÁSI HIBA A KIMENETI TÁLCÁBAN (ha finisher (MX-FN13) telepítve van) .....	133
<b>A FESTÉKKAZETTA CSERÉJE .....</b>	<b>134</b>
<b>TÚZŐKAPOCS-KAZETTA CSERÉJE .....</b>	<b>135</b>
<b>A FESTÉKMENNYISÉG ÉS AZ ÖSSZES PÉLDÁNYSZÁM ELLENŐRZÉSE .....</b>	<b>137</b>
<b>A MÁSOLÓ TISZTÍTÁSA .....</b>	<b>137</b>
● DOKUMENTUMÜVEG ÉS -TETŐ/RSPF .....	137
● AZ OLDALSÓ TÁLCA PAPÍRADAGOLÓ HENGERE .....	138

## **8 KIEGÉSZÍTŐ BERENDEZÉSEK ÉS KELLÉKEK**

<b>KIEGÉSZÍTŐ BERENDEZÉSEK .....</b>	<b>139</b>
● FINISHER (MX-FN13) .....	140
● 500 LAPOS PAPÍRADAGOLÓ EGYSÉG/ 2 x 500 LAPOS PAPÍRADAGOLÓ EGYSÉG .....	141
● KÉTOLDALAS AUTOMATA DOKUMENTUM ADAGOLÓ .....	142
<b>KELLÉKEK TÁROLÁSA .....</b>	<b>142</b>
● MEGFELELŐ TÁROLÁS .....	142

## **9 FÜGGELÉK**

<b>ADATOK .....</b>	<b>143</b>
<b>HÁLÓZATI SZKENNER ADATOK .....</b>	<b>145</b>
<b>TÁRGYMUTATÓ .....</b>	<b>146</b>
● FUNKCIÓ SZERINTI TÁRGYMUTATÓ .....	150
<b>A RENDSZERGAZDA SZÁMÁRA .....</b>	<b>154</b>

# BIZTONSÁGI ELŐÍRÁSOK

Kérjük, tartsa be az alábbi biztonsági előírásokat a készülék használata során.

## A HASZNÁLATRA VONATKOZÓ BIZTONSÁGI ELŐÍRÁSOK

### ⚠ Vigyázat!:

- Fixáló rész forró. Az elakadt papír eltávolításakor itt óvatosan járjon el!
- Ne nézzen közvetlenül a fényforrásba, mivel az károsíthatja a látását!

### ⚠ Figyelem!:

- A készüléket ne kapcsolja gyorsan ki és be. A gép kikapcsolása után várjon 10-15 másodpercet mielőtt újra bekapcsolná.
- A készüléket ki kell kapcsolni mielőtt bármilyen kiegészítőt felszerelne.
- A készüléket stabil, vízszintes felületen helyezze el.
- A készüléket ne telepítse nyirkos vagy poros helyre.
- Ha a készüléket hosszabb ideig nem használják, pl. egymást követő ünnepek esetén, kapcsolja ki a készüléket és a hálózati csatlakozót húzza ki a konnektorból.
- Mielőtt a készüléket mozgatná győződjön meg róla, hogy ki van kapcsolva és a hálózati csatlakozó ki van húzva a konnektorból.
- Ne fedje le a készüléket porfogóval, szövettel vagy műanyag fóliával, amíg az be van kapcsolva. Ezzel megelőzheti a hőszugárzást, ami tönkreteszi a készüléket.
- Az itt leírtaktól eltérő működtetés vagy beállítások használata vagy műveletek végrehajtása veszélyes hőbesugárzást eredményezhet.
- A dugaszolóaljzat a készülék közelében, jól elérhető helyen kell legyen.
- Ne dobja a festékkazettát tűzbe. A festék szétrepülhet, és égési sérüléseket okoz.
- A festékkazettákat kisgyermekektől elzárva tárolja.

## A KÉSZÜLÉK ELHELYEZÉSÉNEK FŐBB SZEMPONTJAI

A nem megfelelő elhelyezés tönkreteszi a készüléket. Kérjük, vegye figyelembe az alábbiakat a kezdeti üzembehelyezésnél és valahányszor a készüléket elmozdítja.



Ha a készüléket hideg helyről meleg helyre viszi, a készülékben pára csapódhat le. Ilyen esetben a készülék használata gyenge másolási minőséget és hibás működést eredményez. Legalább 2 óráig hagyja a készüléket szobahőmérsékleten mielőtt használatba venné.

### Ne helyezze üzembe a készülékét olyan helyre, amely:

- nedves, nyirkos vagy nagyon poros



- közvetlen napfénynek van kitéve

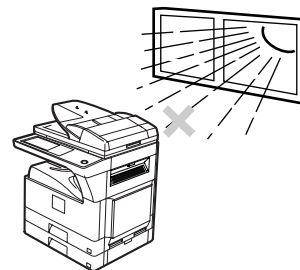

- gyengén szellőzik

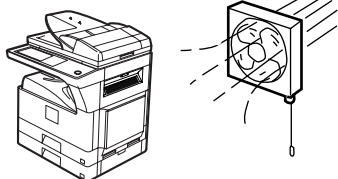

- szélsőséges hőmérséklet- vagy páratartalom változásnak van kitéve, pl. légkondicionáló vagy fűtőtest közelében.

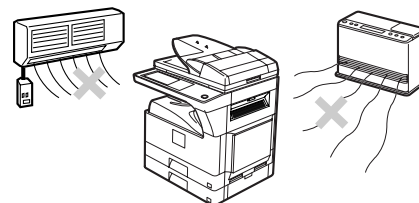

A készüléket egy hozzáférhető dugalj közelében kell elhelyezni a könnyű csatlakozás és leválasztás érdekében.

**Győződjön meg róla, hogy a hálózati csatlakozót a meghatározott áram- és feszültség-előírásoknak megfelelő dugaljba csatlakoztatja. Továbbá, hogy a dugalj megfelelően van földelve.**



A készüléket olyan dugaljhoz csatlakoztassa, amelyet más elektromos berendezés nem használ. Ha ugyanahhoz a dugaljhoz egy világítótest is csatlakoztatva van, fényingadozást tapasztalhat.

**Bizonyosodjon meg, hogy elegendő hely van a készülék körül karbantartásra és megfelelő szellőzésre.**

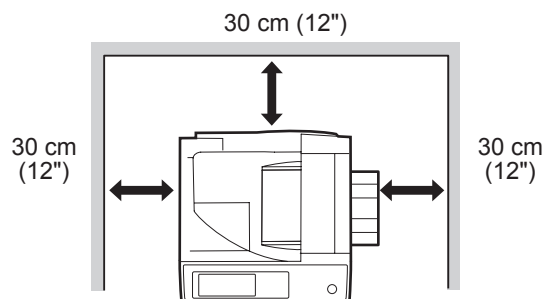

#### **FIGYELEM!**

**Ne telepítse a gépet rosszul szellőző helyiségbe.**

Nyomtatás közben a gép belsejében kis mennyiségű ózon keletkezik. A keletkezett ózon mennyisége nem káros; azonban kellemetlen szag érződhet nagy mennyiségű nyomtatás során, ezért a gépet a megfelelő szellőzést biztosító szellőztető berendezéssel vagy ablakkal ellátott helyiségbe kell telepíteni. (A szag esetenként fejfájást okozhat.)

\* Úgy telepítse a gépet, hogy senki ne legyen közvetlenül kitéve a gépből kiáramló gázoknak. Ha ablak közelébe helyezik, fontos, hogy a gép ne legyen kitéve közvetlen napsugárzásnak.

## **A SZÁLLÍTÁSSAL KAPCSOLATOS BIZTONSÁGI ELŐÍRÁSOK**

Az alábbiakra ügyeljen a készülék mozgatásánál a készülék üzembiztonságának megőrzéséhez.

**Ne ejtse le a készüléket, és ne tegye ki rázkódásnak vagy ütődésnek.**

**A tartalék festékkazettákat tartsa száraz hűvös helyen anélkül, hogy használat előtt kivenné a csomagolásból.**

• Ha ezeket közvetlen napfénynek vagy magas hőmérsékletnek teszi ki, az gyenge másolatokat eredményezhet.

**Ne nyúljon a fényhengerhez (zöld rész).**

• A dobon létrejövő karcolások vagy foltok koszos másolatot eredményeznek.

## **LÉZER INFORMÁCIÓ**

Hullámhossz	785 nm +10 nm -15 nm
Impulzus idők	Észak-Amerika: 26 cpm típus: (6,213 µs)/7 mm 31 cpm típus: (7,385 µs)/7 mm Európa: 26 cpm típus: (6,213 µs)/7 mm 31 cpm típus: (7,385 µs)/7 mm
Kimeneti teljesítmény	Max 0,9 mW

Ez a digitális berendezés 1. OSZTÁLYÚ LÉZER TERMÉK (IEC 60825-1, 1.2 kiadás-2001)

# KÖRNYEZETI INFORMÁCIÓ



Ezen termékek, amelyek kiérdemelték az ENERGY STAR® minősítést, úgy lettek megtervezve, hogy kiváló energia hatásfokkal való működésükkel védik a környezetet.

A fenti logó látható azokon a termékeken, amelyek megfelelnek az ENERGY STAR® irányelveknek. A logóval nem rendelkező termékek valószínűleg nem felelnek meg az ENERGY STAR® irányelveknek.

## A KEZELÉSI ÚTMUTATÓ HASZNÁLATA

A készülék úgy lett tervezve, hogy kényelmes másolási tulajdonságokkal szolgáljon minimális irodai helyigény és maximális kezelhetőség mellett. A készülék minden előnyének hiánytalan kihasználásához feltétlenül barátkozzon meg jelen útmutatóval és a készülékkel. A készülék használata közbeni gyors tájékozódás céljából tartsa jelen útmutatót egy alkalmas helyen.

## A KEZELÉSI KÉZIKÖNYVEKRŐL

A készülékre vonatkozó kézikönyvek az alábbiak:

### Használati utasítás (ez a kézikönyv)

Ez a használati utasítás a termékre vonatkozó magyarázatokat, és a gép másológépként vagy hálózati szkennerként való használatának leírásait tartalmazza.

Bemutatja a gép kezelésére és a másolással kapcsolatos funkciókra vonatkozó rendszergazda beállításokat is. A fax funkcióra vonatkozó rendszergazda beállítások leírása a fax használati utasításban található.

### Online kézikönyv (nyomtatóhoz)

Ez a kézikönyv egy CD-ROM. Elmagyarázza a készülék nyomtatóként, hálózati nyomtatóként, illetve hálózati szkennerként való használatának folyamatait.

### Szoftver telepítési útmutató (nyomtatóhoz)

Ez a kézikönyv utasításokat tartalmaz a szoftver telepítéséhez, amely lehetővé teszi, hogy a készüléket számítógéppel együtt lehessen használni, illetve tartalmazza a nyomtató alapbeállítására vonatkozó műveleteket.

## AZ "R" JELENTÉSE AZ EREDETI- ÉS A PAPÍRMÉRET JELÖLÉSÉNÉL

Az eredeti- vagy papírméret végén látható "R" betű (A4R, A5R, 5-1/2" x 8-1/2"R, 8-1/2" x 11"R, stb.) jelzi, hogy az eredeti papír, az alább látható módon, fekvő irányú.

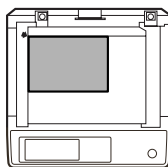

<Fekvő (Landscape) irányú lapbeállítás>

Azon lapméretek, amelyeket csak fekvő (landscape) irányban lehet elhelyezni (B4, A3, 8-1/2" x 14", 11" x 17") nem tartalmazzák az "R"-t a méretük jelölésénél.



# EZEN ÚTMUTATÓBAN HASZNÁLT JELÖLÉSEK



Figyelmezteti a felhasználót, hogy a felhasználó megsérülhet, vagy a készülék megrongálódhat, ha a figyelmeztetést nem tartja be szigorúan.



Figyelmezteti a felhasználót, hogy a készülék vagy egy része megrongálódhat, ha a figyelmeztetést nem tartja be szigorúan.



A megjegyzések készülékre vonatkozó információt tartalmaznak a részletes leírásra, a funkcióra, a teljesítményre és a működésre vonatkozólag, amelyek hasznosak lehetnek a felhasználónak.

## Szavak és ábrák magyarázata

- Jelen kézikönyvben a kétoldalas automata dokumentumadagoló "RSPF" rövidítésként szerepel.
- A kézikönyv ábrái az MX-M260/MX-M310 készülékeket a külön megrendelhető kétoldalas automata dokumentumadagolóval (MX-RP10) és feladat elválasztó tálcával (MX-TR11) felszerelten mutatják. Az egyes készülékek megjelenésre eltérőek lehetnek a modelltől és a kiegészítő felszerelésektől függően, ugyanakkor az alapvető működés minden készüléknél megegyezik.
- A külön megrendelhető kiegészítő berendezésekre vonatkozóan további információkat találhat a "KIEGÉSZÍTŐ BERENDEZÉSEK" című fejezetben (139. old.)
- A kiegészítő berendezések általában opcionálisak, azonban, néhány típus alapberendezésként tartalmaz bizonyos perifériákat.
- Néhány funkció nem használható bizonyos típusokon.
- A jelen használati utasítás leírásai feltételezik, hogy az a személy, aki a terméket telepíteni fogja, valamint a terméket használó személyek felhasználói ismeretekkel rendelkeznek a Microsoft Windows-ra vonatkozóan.
- Az operációs rendszerrel kapcsolatos információkat az operációs rendszer használati utasításában vagy az online Súgó funkcióban találja.
- A képernyők és műveletsorok magyarázatai a jelen használati utasításban a Windows Vista-ra vonatkoznak. A képernyők az Ön által használt Windows verziójától és beállításaitól függően eltérőek lehetnek.

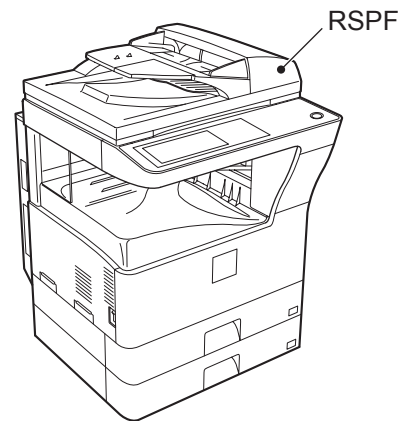

## AB sorozat (metrikus) és inch sorozat hivatkozások

Ahol alkalmazható, ott mindkétféle adat szerepel.

**Például:**

16. oldal.....A5 - A3 (5-1/2" x 8-1/2" - 11" x 17")

143. oldal.....25%, 50%, 70%, 81%, 86%, 100%, 115%, 122%, 141%, 200%, 400%  
(25%, 50%, 64%, 77%, 100%, 121%, 129%, 200%, 400%)

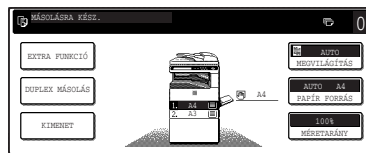

[AB sorozat]

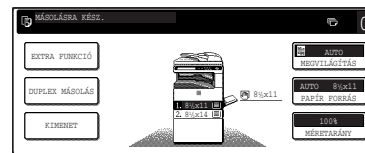

[Inch sorozat]

Habár ennek a felhasználói útmutatónak a kezelőpaneljén AB sorozatú méretjelzések láthatók, az inch sorozatú gépeken inch méretkijelzések láthatók.

# FŐBB TULAJDONSÁGOK

## Nagysebességű lézer másolás

- Az első másolat elkészítésének ideje\* mindössze 4,8 másodperc (MX-M260) vagy 4,5 másodperc (MX-M310).
- A másolási sebesség 26 másolat/perc (MX-M260), illetve 31 másolat/perc (MX-M310). Ez ideális az irodai felhasználáshoz, és növeli a munkahelyi termelékenységet.

\* Az első másolat elkészítésének ideje változhat az áramellátás feszültségétől, a környezet hőmérsékletétől, illetve más működési feltételtől függően.

## Kiváló minőségű digitális kép

- Az automatikus fényerő beállítás mellett három eredeti dokumentumtípus állítható be: "SZÖVEG mód" kizárólag szöveges eredetihez, "SZÖVEG/FOTÓ mód" szöveg és kép keverékéhez és "FOTÓ mód" képekhez. A fényerő minden módban kézzel állítható 5 fokozatban.

## Alapvető másolási funkciók

- Zoom másolatok 25%-tól 400%-ig készíthetők 1%-os léptetéssel.
- Egy beállítással 999 másolat készíthető.
- Automatikus kétoldalas másolás.
- Hasznos speciális funkciók állnak rendelkezésre, mint például a szegélytörlés, a szegélyeltolás, 1 oldalon 2 oldal, 1 oldalon 4 oldal, broszúra másolás, könyvmásolás és fedőlapos másolás.

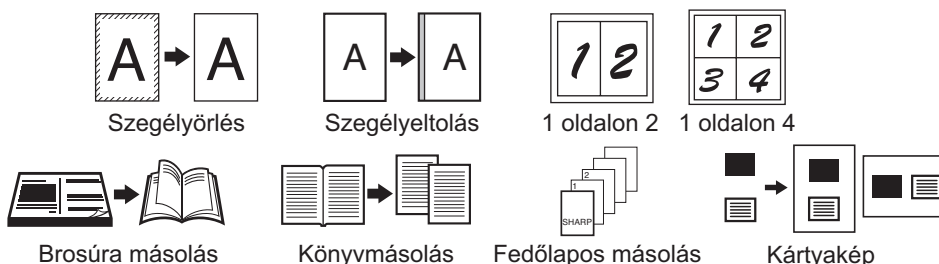

- A rendszergazda beállítások lehetővé teszik a funkciók alapbeállítását, illetve módosítását az egyedi igények kielégítése érdekében. A rendszergazda beállítások lehetővé teszik az ellenőrző mód használatát, mely által a készülék kezelője ellenőrizni tudja a gép használatát.

## A fekete-fehér LCD kijelző panel segítségével egyszerű a készülék működtetése

- A hátsó megvilágítású fekete-fehér LCD kijelző alkalmazásával a kijelző panel lépésről lépésre ad útmutatást a készülék minden funkciójával kapcsolatban. A kijelző panel az elakadt papír eltávolítására vonatkozóan, illetve egyéb probléma esetén is ad utasításokat.

## Környezet- és felhasználóbarát konstrukció

- A használaton kívüli energiafelhasználás csökkentése érdekében a készülék előfűtés és automatikus kikapcsolási módokkal van ellátva.
- Univerzális tervezést alkalmaztunk a készüléknél, melynek köszönhetően a kezelőpanel magassága és a nyomógombok alakja úgy lett kifejlesztve, hogy a lehető legtöbb ember tudja használni.

Ez a fejezet olyan alapvető információkat tartalmaz, amelyeket a gép használata előtt ajánlatos elolvasni.

## RÉSZEGYSÉGEK ÉS FUNKCIÓIK

### Külső

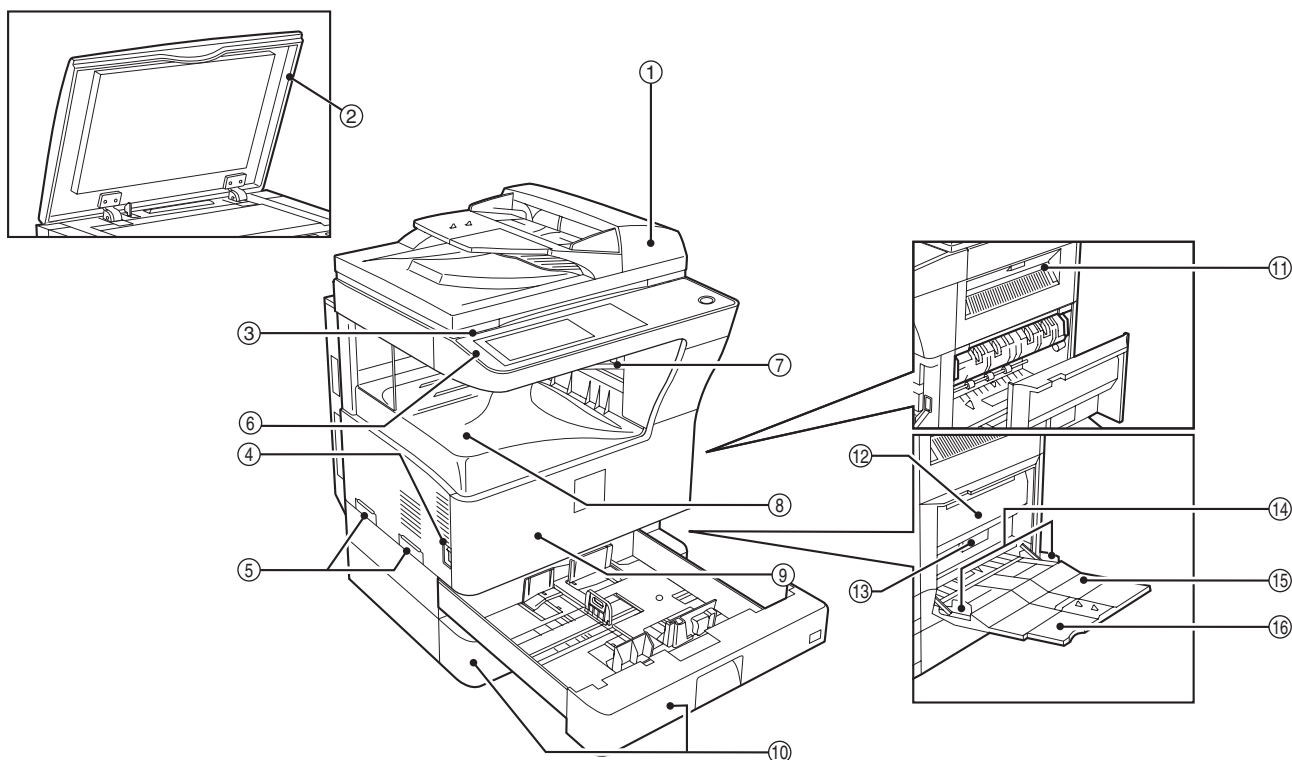

- ① **Kétoldalas automata dokumentumadagoló (RSPF) (kiegészítő)**  
Helyezze ide a eredeti példány(oka)t a másolandó oldallal felfelé. (24. o.)
- ② **Dokumentumtető (kiegészítő)**  
Helyezze az eredeti példányt a dokumentumüvegre, és zárja le a dokumentumtetőt a másolás megkezdése előtt.
- ③ **Dokumentumüveg**  
Helyezze ide az eredeti példányt a másolandó oldallal lefelé. (23. o.)
- ④ **Kapcsológomb**  
Nyomja meg a másoló be-, illetve kikapcsolásához. (14. o.)
- ⑤ **Fogantyúk**  
Használja ezeket a gép mozgatasakor.
- ⑥ **Kezelő panel**  
A kezelőgombokat és a kijelző panelt tartalmazza. (11. o.)
- ⑦ **Szorter tálca (felső tálca) (kiegészítő)**  
Ebbe a tálcába érkeznek a nyomtatott dokumentumok.
- ⑧ **Középső tálca**  
A középső tálcába érkeznek a kész másolatok.
- ⑨ **Elülső ajtó**  
Nyissa ki az elakadt papír eltávolításához, illetve a karbantartási munkák elvégzéséhez. (129. o.)
- ⑩ **Papírtálcák**  
Minden tálca 500 ív papír befogadására alkalmas. (16. o.)
- ⑪ **Jobboldali felső ajtó**  
Nyissa ki az elakadt papír eltávolításához, ha kiegészítő szorter tálca készlet vagy finisher telepítve van. (133. o.)
- ⑫ **Oldalsó ajtó**  
Nyissa ki az elakadt papír eltávolításához. (129. o.)
- ⑬ **Oldalsó ajtó fogantyúja**  
Húzza meg az ajtó kinyitására. (129. o.)
- ⑭ **Oldalsó tálca papírvezetői**  
Állítsa be a papír szélességéhez. (19. o.)

## Belső

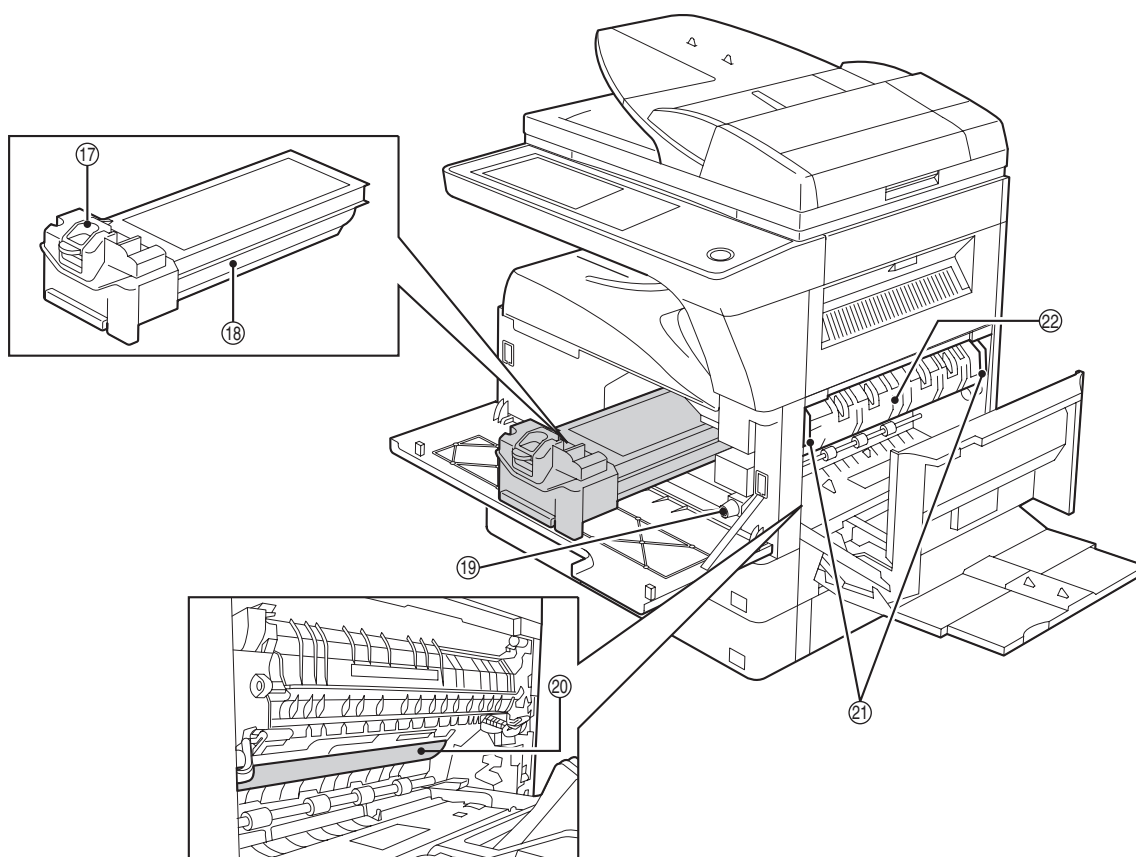

- ⑮ **Oldalsó tálca**  
Az oldalsó tálcaból adagolhat normál papírt, illetve speciális papírt (például vetítőfóliát) is. (19. o.)
- ⑯ **Oldalsó tálca hosszabbító tálca**  
Húzza ki az oldalsó tálca hosszabbító tálcaját mielőtt a papírt az oldalsó tálcára teszi. (19. o.)
- ⑰ **Festékkazetta zárkioldó karja**  
A festékkazetta zárjának kioldásához használandó. (134. o.)
- ⑱ **Festékkazetta**  
A festéket tartalmazza. (134. o.)
- ⑲ **Rollerforgató gomb**  
Forgassa el az elakadt papír eltávolításához. (129. o.)
- ⑳ **Fényhenger**  
A másolatok képei a fényhengeren jönnek létre.



**Figyelem** Ne nyúljon a fényhengerhez (zöld rész)! A fényhenger érintése a henger rongálódását, illetve a másolatokon szennyeződést okozhat.

- ㉑ **Fixálóegység-kioldó karok**  
A fixálóegységben elakadt papír eltávolításához nyomja fel a karokat és távolítsa el a papírt. (130. o.)



**Vigyázat** A fixálóegység forró. Az égési sérülések elkerülése érdekében óvatosan távolítsa el az elakadt papírt.

- ㉒ **Fixálóegység papírvezetője**  
Nyissa ki az elakadt papír eltávolításához. (130. o.)



A modell neve az elülső ajtón van feltüntetve.

# KEZELŐPANEL

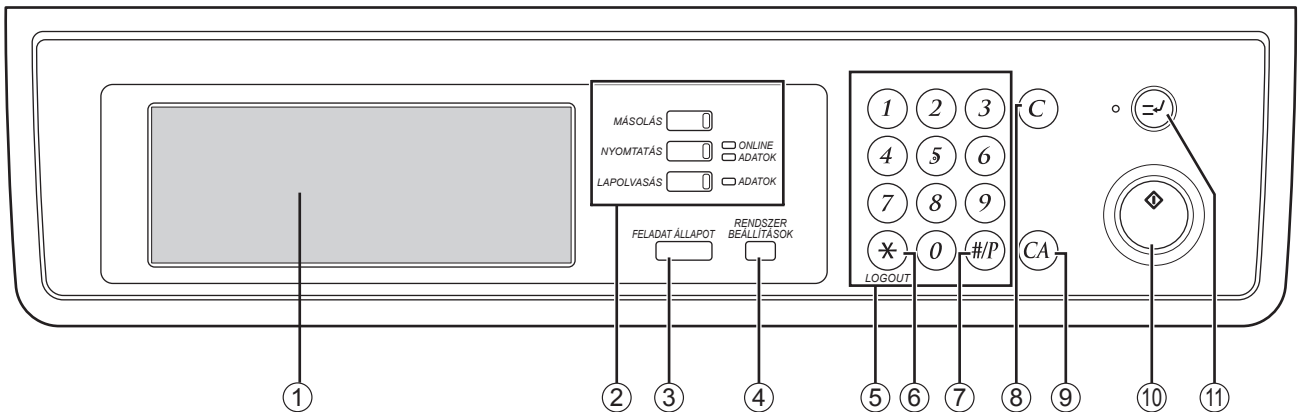

- A kezelőpanel kijelzői országtól és régiótól függően különbözőek lehetnek.
- A kezelőpanel kijelzői típustól függően eltérőek lehetnek.

## ① Kijelző panel

A panelen a gép állapota, üzenetek és érintógombok láthatók. A kijelző mutatja a nyomtatás, másolás vagy hálózati szkennelés állapotát, a kiválasztott módnak megfelelően. További információk a következő oldalon találhatóak.

## ② Módválasztó gombok és kijelzők

A módok és a hozzájuk tartozó kijelző panel változtatására használható.

### [MÁSOLÁS] gomb

Nyomja meg a másolási mód kiválasztásához.

### [NYOMTATÁS] gomb/ONLINE kijelző/ADATOK kijelző

Nyomja meg a nyomtatási mód kiválasztásához.

#### • ONLINE kijelző

Akkor lehet nyomtatni, ha ez a kijelző világít.

#### • ADATOK kijelző

Nyomtatandó dokumentum a memóriában. A kijelző folyamatosan világít, amíg a nyomtatási művelet a memóriában tárolódik, és villog nyomtatás közben.

### [LAPOLVASÁS] gomb/ADATOK kijelző (Ha a külön megrendelhető hálózati szkennert telepítve van.)

Nyomja meg a hálózati szkennert mód kiválasztásához, ha a külön megrendelhető hálózati szkennert telepítve van.

#### • ADATOK kijelző

Folyamatosan világít vagy villog, amíg a szkennelt képet küldi.

(További információkat talál a "4. HÁLÓZATI SZKENNER FUNKCIÓ" útmutatóban.)

## ③ [FELADAT ÁLLAPOT] gomb

Nyomja meg az aktuális művelet állapotának megjelenítéséhez. (13. o.)

## ④ [RENDSZER BEÁLLÍTÁSOK] gomb

Használja a gép különböző beállításainak módosításához, többek között a kijelző panel kontrasztjához, vagy a kezelői programokhoz. (91. o.)

## ⑤ Számgombok

Használja a különböző beállítások számértékeinek beviteléhez.

## ⑥ [LOGOUT] gomb (\*)

Ha a kódos hozzáférés be van kapcsolva, nyomja meg ezt a gombot a művelet befejezése után, így a gép visszatér a kódbeütés standby állapotába.

## ⑦ [#/P] gomb (#/P)

Ezt a gombot használja, ha végre akar hajtatni egy munkaprogramot másolási módban.

## ⑧ [TÖRLÉS] gomb (C)

Nyomja meg, ha törölni akarja a másolási példányszámot vagy műveletet.

## ⑨ [TÖRLÉS MINDENT] gomb (CA)

Visszaállítja az alapbeállításokat.

## ⑩ [START] gomb (C)

Nyomja meg másolási vagy szkennert módban a másolás vagy hálózati szkennelés elindításához. Ez a gomb villog, ha az automatikus kikapcsolási mód aktiválva van. Nyomja meg a gombot a normál működés visszaállításához.

## ⑪ [MEGSZAKÍTÁS] gomb (C)

Használja egy megszakításos másolási művelethez. (35. o.)

# KIJELZŐ PANEEL

## A kijelző panel használata

### [1. példa]



A kijelző panel elemeit a hozzájuk tartozó gomb érintésével lehet kiválasztani. Egy sípoló hang hallatszik és a gomb világítani kezd, ha az elemet sikeresen kiválasztottuk.

\* Duplán sípól a gép, ha rossz gombot nyomtunk meg.

### [2. példa]

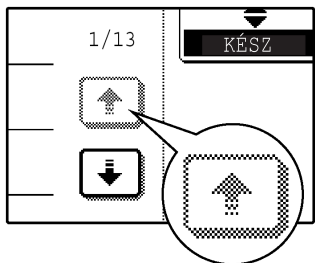

A szürke gombokat nem lehet kiválasztani.

A jóváhagyó sípolást ki lehet kapcsolni a rendszergazda beállításokban. (Lásd: "6. RENDSZERBEÁLLÍTÁSOK (RENDSZERGAZDA)".)

A jelen kézikönyvben található kijelző panel képmezőjén nyomtatott képek láthatók, melyek eltérhetnek az adott gép képmezőjétől.

## Funkció kiválasztása

### [1. példa]

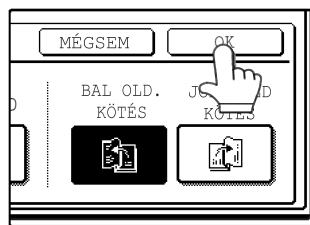

Azok az elemek, amelyek egy adott képernyő megjelenésekor világítanak, már ki lettek választva, és működésbe lépnek az [OK] gomb megnyomásakor.

### [2. példa]

Ha törölnie kell egy választást, egyszerűen nyomja meg a gombot újra, hogy ne világítson.

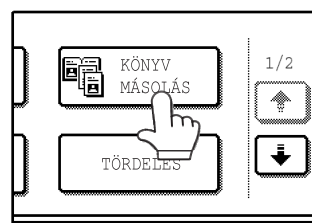
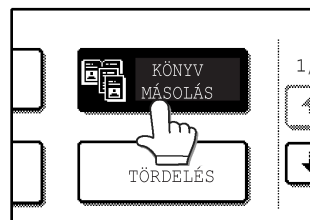

A gomb nem világít, a választást törölte.

### [3. példa]

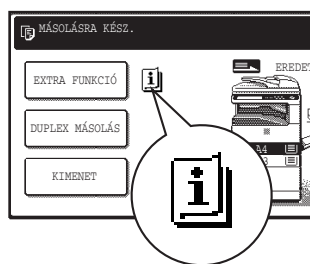

Ha a gépet másolás vagy fax üzemmódban használják, és kiválasztanak egy extra funkciót, az érintőpanelen megjelenik egy ikon.

## Munkaállapot képmező (megegyezik másolás, nyomtatás és hálózati szkennelés esetén)

Ez a képmező jelenik meg, ha a kezelőpanelen a [FELADAT ÁLLAPOT] gombot megnyomjuk.

Megjeleníthető egy az aktuális műveletet és a tárolt munkákat tartalmazó feladatlista, vagy az elvégzett műveletek listája.

A munkák tartalma megnevezhető és feladatok törölhetők a sorból. A következő képmező a nyomtatandó feladatok sorát mutatja.

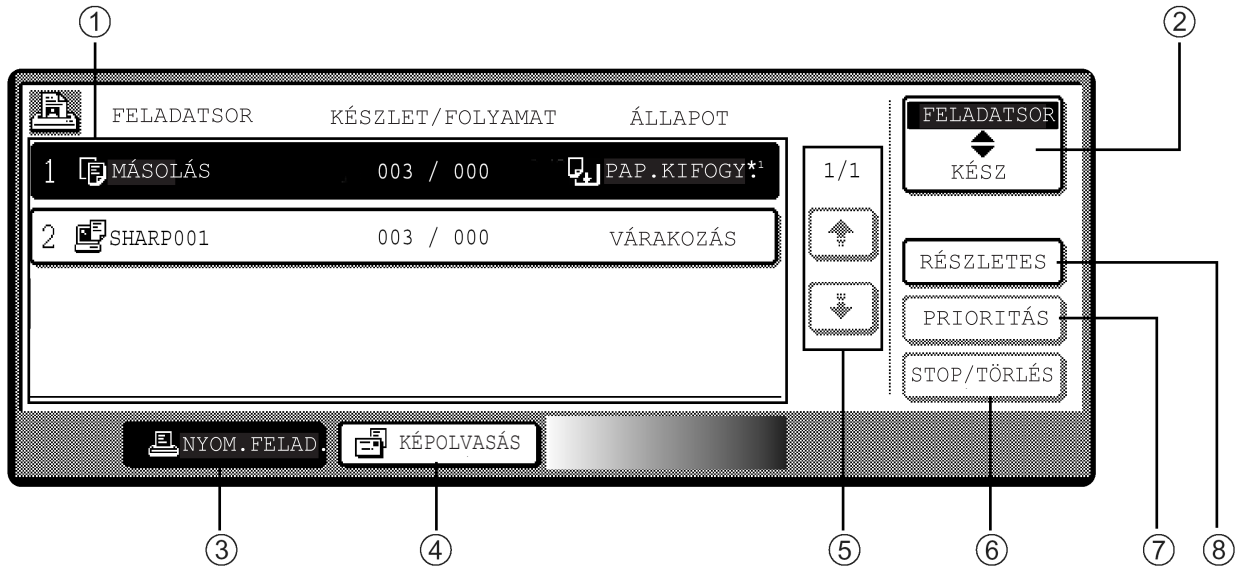

### ① Feladatlista

Megjeleníti a tárolt és a folyamatban lévő munkákat. A feladattípus kiválasztásához nyomjon meg egy gombot a fenti ábrán ③ vagy ④ gombok közül. A feladatok nevei mellett álló ikon jelzi a munka módját az alábbiak szerint:

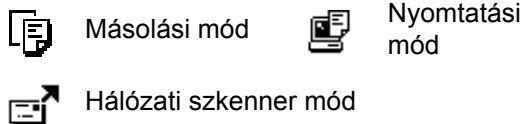

A feladatlistában a munkák gombok formájában jelennek meg. Ha a sorban előrébb helyezni, szüneteltetni vagy törölni akar egy munkát, érintse meg a feladat gombját, azután használja a ⑥ vagy ⑦ -ban leírt gombokat.

#### \*1: "PAP.KIFOGY." a munkaállapot kijelzőn

"PAP.KIFOGY." a munkaállapot kijelzőn azt mutatja, hogy a megadott méretű papír elfogyott a gépből. Tegyen a gépbe megfelelő méretű papírt. Ha nincs ilyen papírja, és nyomtató módban van, más méretű papírra is tud nyomtatni az oldalsó tálcából való adagolással. (Lásd: "Online kézikönyv".)

### ② Módváltó gombok

A feladatlista mód kiválasztásához használja a "FELADATSOR" gombot (Tárolt/folyamatban lévő munkák) vagy a "KÉSZ" gombot (Kész munkák).

"FELADATSOR":

Mutatja a tárolt és a folyamatban lévő feladatokat.

"KÉSZ":

Mutatja a befejezett feladatokat. Megjegyzendő, hogy a másolási feladatok nem jelennek meg ebben a listában. Ha a gépet kikapcsoljuk, vagy az automatikus kikapcsolási mód aktíválódik, ha nincs feladat, a "KÉSZ" listában lévő feladatok törölődnek.

### ③ [NYOM.FELAD.] gomb

Használja a kimenő munkák listájának megtekintéséhez minden módban (nyomtatás és másolás).

### ④ [KÉPOLVASÁS] gomb

Megjeleníti a hálózati szkennelés feladatát (ha a hálózati szkennelés funkció telepítve van.).

### ⑤ Kijelző léptető gombok

Használja a megjelenített feladatlista következő oldalára való léptetéshez.

### ⑥ [STOP/TÖRLÉS] gomb

Használja a folyamatban lévő munka szüneteltetéséhez vagy törléséhez, illetve egy tárolt feladat törléséhez. Másolási munkákat nem lehet ezzel a gombbal szüneteltetni vagy törölni. Másolási munkák törlése a [TÖRLÉS] gombbal (Ⓢ) vagy a [TÖRLÉS MINDENT] gombbal történik (Ⓢ).

### ⑦ [PRIORITÁS] gomb

Nyomja meg ezt a gombot a [FELADATSOR] listában tárolt feladat kiválasztása után, így a gép ezt a feladatot a többi nyomtatandó munka előtt fogja kinyomtatni.

### ⑧ [RÉSZLETES] gomb

A kiválasztott munkáról ad további információkat.

# BE- ÉS KIKAPCSOLÁS

A hálózati kapcsoló a gép bal oldalán található.



Ha a hálózati kapcsológombot bekapcsoljuk, a gép az előzőleg használt módban indul újra. A következő magyarázat előzőleg használt módként a másolást veszi.

## BEKAPCSOLÁS

Kapcsolja a hálózati kapcsolót "BE" állásba.

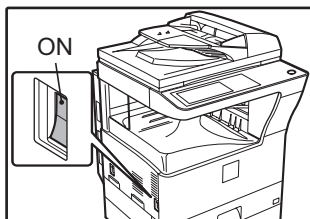

- Ha a hálózati kapcsolót "BE" állásba kapcsoljuk, "A GÉP BEMELEGSZIK. LEHETŐSÉGE VAN FELADAT BEÁLLÍTÁSÁRA." üzenet jelenik meg a kijelzőn, és a gép elkezd bemelegedni. Ha a "MÁSOLÁSRA KÉSZ." üzenet megjelenik, a gép másolásra kész. A másolási tulajdonságokat már a felfűtés alatt beállíthatjuk.
- Ha a kódos hozzáférés be van kapcsolva, "ADJA MEG SZEMÉLYI KÓDJÁT." üzenet jelenik meg. Ha érvényes kódot üt be, a kód állapota pár másodpercre megjelenik a főképernyőben. Ezután lehet másolni. (Lásd: "6. RENDSZERBEÁLLÍTÁSOK (RENDSZERGAZDA)".)

## KIKAPCSOLÁS

Ha hosszabb ideig nem használjuk a gépet, bizonyosodjunk meg róla, hogy ki van kapcsolva.

**Győződjön meg arról, hogy a gép már nem dolgozik, azután állítsa a hálózati kapcsolót a "KI" állásba.**

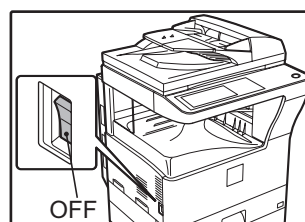

Ha kikapcsoljuk a gépet működés közben, elakadhat a papír, és az épp folyamatban lévő feladat törlődik.



# ALAPBEÁLLÍTÁSOK

A gép visszatér az alapbeállításokhoz, amikor először bekapcsoljuk, amikor a [TÖRLÉS MINDENT] gombot (☺) megnyomjuk, vagy ha az előre beállított "alapállapotba helyezési idő" letelt az utolsó másolat elkészülte után, bármely módban. Mikor a gép visszatér az alapbeállításokhoz, minden addigi beállítás és funkció törlődik. Az alapállapotba helyezési idő megváltoztatható a rendszergazda beállításokban (Lásd: "6. RENDSZERBEÁLLÍTÁSOK (RENDSZERGAZDA)").

A kijelzőn megjelenő kezdeti beállítások az alábbiak.

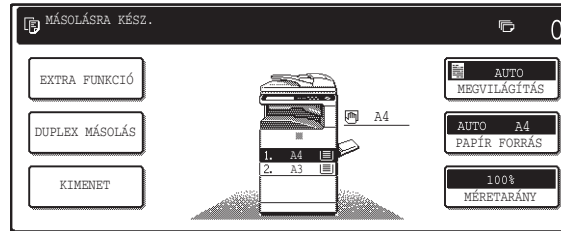

A funkciókat és beállításokat a fenti képzőnek megfelelően magyarázzuk.

**Méretarány:** 100%, **Megvilágítás:** Automatikus, **Másolási mennyiség:** 0, **Automatikus kétoldalas:** Egy oldalra egy oldal, **Automatikus papírválasztás:** Be, **Papírtálca:** Felső papírtálca



Az alapbeállítások megváltoztathatók a rendszergazda beállításokban. (Lásd: "6. RENDSZERBEÁLLÍTÁSOK (RENDSZERGAZDA)").

A printer és a szkennerek kezdeti beállításához (alapképernyő) további információkat találhat az adott mód kezelési kézikönyvében.

## ENERGIATAKARÉKOS MÓDOK

A gépnek két energiatakarékos módja van az összenergia-fogyasztás, s így az üzemeltetési költség csökkentése érdekében. Ezek a módok segítenek megóvni a természetes forrásokat, illetve csökkenteni a környezetszennyezést. A két energiatakarékos mód az "Előfűtés üzemmód" és az "Automatikus kikapcsolás mód". Mindkét mód időbeállítása módosítható a rendszergazda beállításokban. (Lásd: "6. RENDSZERBEÁLLÍTÁSOK (RENDSZERGAZDA)").

### Előfűtés üzemmód

Amikor letelik a beállított idő, a fixálóegység hőmérséklete automatikusan csökken, hogy a gép készenléti állapotban kevesebb energiát fogyasszon. A gyári alapbeállítás 15 perc. A normál működéshez való visszatéréshez a kezelőpanel valamely gombját meg kell nyomni. Ezen üzemmódban egyszerűen a megfelelő másolási beállítások kiválasztásával, majd a [START] gomb (☺) megnyomásával lehet másolni.

### Automatikus kikapcsolás mód

Amikor letelik a beállított idő, a fixálóegység energiaellátása automatikusan kikapcsol az energiafogyasztás csökkentése érdekében. (Ez megfelel a Nemzetközi Energy Star Program előírásainak.) A gyári alapbeállítás 60 perc. Mikor a gép ebbe a módba lép, a kijelző panel kikapcsol és csak a [START] gomb (☺) villog. A normál állapotba való visszatéréshez nyomja meg a [START] gombot (☺). A felmelegedés utáni másoláshoz válassza ki a megfelelő másolási beállításokat, és nyomja meg a [START] gombot (☺).

# PAPÍRADAGOLÁS

Ha valamely tálcából kifogyott a papír, a kijelző panelen egy üzenet jelenik meg. Töltsön papírt a tálcába.

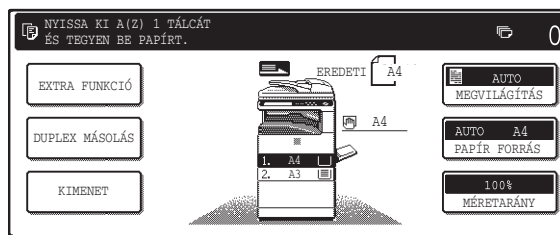

## PAPÍR

Az alábbi táblázatban megtalálhatók azon papírtípusok és -méretek adatai, amelyek betölthetők a papírtálcákba. A legjobb minőség érdekében csak a SHARP által ajánlott papírtípusokat használja.

Tálca száma	Papírtálca típusa	Papírtípus	Méret	Súly	Kapacitás
1	Felső papírtálca <sup>*1</sup>	Normál papír Fejléces papír Újrahasznosított papír Színes papír	A5 - A3 (5-1/2" x 8-1/2" - 11" x 17")	56 g/m <sup>2</sup> - 105 g/m <sup>2</sup> (15 lbs. - 28 lbs.)	500 lap <sup>*4</sup>
2	Alsó papírtálca <sup>*2</sup>				
3	500-íves papíradagoló egység/2 x 500-íves papíradagoló egység felső papírtálcája				
4	2 x 500-íves papíradagoló egység alsó papírtálcája				
	Oldalsó tálca	Normál papír Fejléces papír Újrahasznosított papír Színes papír	A6 - A3 (5-1/2" x 8-1/2" - 11" x 17")	60 g/m <sup>2</sup> - 128 g/m <sup>2</sup> (16 lbs. - 34,5 lbs.) <sup>*3</sup>	100 lap <sup>*4</sup>
		Vékony papír		56 g/m <sup>2</sup> - 59 g/m <sup>2</sup> (15 lbs. - 16 lbs.)	100 lap
		Nehéz papír		Max. 200 g/m <sup>2</sup> (54 lbs.)	30 lap
		Címkék			40 lap
		Kivetítő fólia			40 lap
		Boríték		International DL (110 x 220 mm) International C5 (162 x 229 mm) Commercial 10 (4-1/8" x 9-1/2")	

\*1 A5 (5-1/2" x 8-1/2") méretű papír csak az 1. tálcába és az oldalsó tálcába tölthető.

\*2 B5 méretű papír nem tölthető a 2. tálcába (azonban a B5R papír igen).

\*3 Amikor A4 (8-1/2" x 11") méretűnél nagyobb papírt használ, az ne legyen nehezebb, mint 105 g/m<sup>2</sup> (28 lbs.).

\*4 Ha a papír súlya 80 g/m<sup>2</sup> (21 lbs.). A betölthető papírvékonyok száma függ a papír súlyától.

## Speciális papírok

Speciális papír használatakor kövesse az alábbi útmutatást.

### Borítékok

Ne használja az alábbi borítéktípusokat (az elakadás elkerülése érdekében).

- Boríték fémfüllel, kapcsokkal, zsinórral, lyukkal vagy ablakkal.
- Boríték durva rostokból, szénpapírból vagy fényes felülettel.
- Boríték két vagy több füllel.
- Boríték ragasztószalaggal, filmmel vagy papírral a fülön.
- Boríték hajtással a fülön.
- Boríték nedvesítendő ragasztófelülettel a fülön.
- Boríték címkével vagy bélyeggel.
- Levegővel puffasztott boríték.
- Boríték a ragasztási felületen kitüremkedő ragasztóval.
- Boríték, melynek ragasztási felülete részben levált.

### Fejléces papír

A fejléces papír olyan, a lap tetején információkkal előnyomott papír, mint például a cég neve és címe.

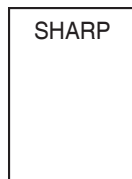

- Használjon a SHARP által ajánlott kivetítő fóliát és címkeíveket. A SHARP által ajánlottól eltérő papírok használata elakadást, vagy a kész dokumentumon foltokat eredményezhet. Ha mégis más, nem a SHARP által ajánlott média használata szükséges, egyenként adagolja az íveket az oldalsó tálca használatával (Ne próbáljon folyamatosan másolni vagy nyomtatni.)
- Igen sokféle speciális papír van kereskedelmi forgalomban, de néhány közülük nem használható ezzel a géptípussal. Speciális papír használata előtt keresse meg hivatalos szervizképviselőjét.
- Mielőtt a SHARP által ajánlottól eltérő papírt használna, csináljon egy próbamásolatot ellenőrzésképpen.

# PAPÍRADAGOLÁS

Bizonyosodjon meg arról, hogy a gép nem másol vagy nyomtat, azután kövesse az alábbi lépéseket a papír betöltéséhez.

## Papír betöltése a papírtálcába

### 1 Húzza ki a papírtálcát ütközésig.

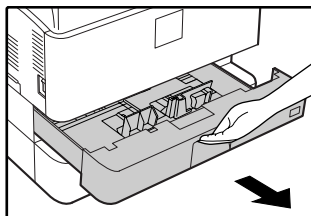

Ha az előzővel megegyező méretű papírt tesz a tálcába, ugorjon a 4. lépéshez. Ha eltérő méretű papírt tölt be, folytassa a műveletet a következő lépéssel.

### 2 Nyomja össze az elülső papírvezető zárókarját és csúsztassa el az elülső papírvezetőt a papír szélességéhez igazítva.

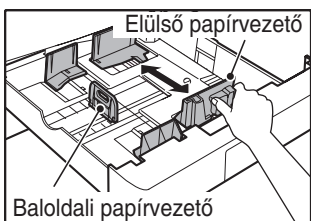

### 3 Mozdítsa el a baloldali lapvezetőt a papírtálcán jelzett módon a megfelelő nyílásig.

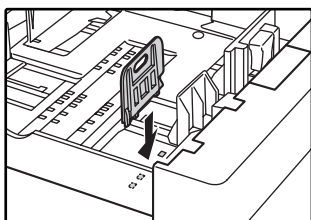

Ha 11" x 17" méretű másolópapírt használ, tartsa a baloldali lapvezetőt a papírtálca bal első nyílásában.

### 4 Lapozza át a másolópapír-köteget.

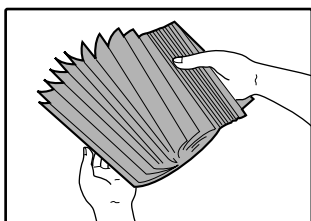

### 5 Helyezze a papírt a tálcába.

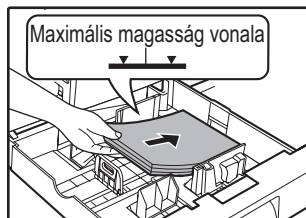

**Info**

- A papírt a nyomtatandó felülettel felfelé töltsse be.
- Igazítsa a papírt a lapvezelőkhöz.
- A tálcá maximum kapacitása 500 ív 80 g/m<sup>2</sup> (21 lbs.) papír.
- Ne tegyen a maximum magasság vonalánál több papírt a tálcába.
- Ha maradék papírhoz tölti fel a papírtálcát, először vegye ki a maradék íveket, tegye hozzá az újonnan betöltendő papírokhoz, s így együtt tegye vissza az egészet a papírtálcába.

### 6 Határozott mozdulattal tolja vissza a papírtálcát a helyére.

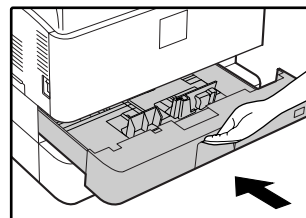

Ha az előzőleg használttól eltérő méretű papírt tett a tálcába, tegye az aktuális méretű papír kártyáját a papírtálca elejére, hogy figyelmeztessen az új papírméretre.

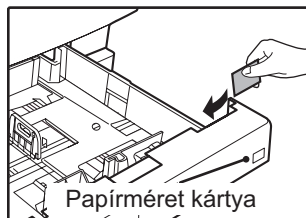

**Info**

Ha az előzően használttól eltérő méretű papírt tett a tálcába, lapozzon "A TÁLCÁ PAPIRTÍPUS ÉS PAPIRMÉRET BEÁLLÍTÁSÁNAK MEGVÁLTOZTATÁSA" fejezethez. (20. o.).

## Papír adagolása az oldalsó tálcából

### 1 Hajtsa le az oldalsó tálcát.

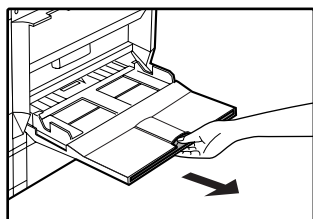
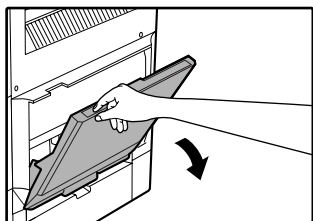

A papírméret helyes felismerése érdekében bizonyosodjon meg arról, hogy az oldaltálca hosszabbító tálcája ki legyen húzva.

### 3 Illessze a másolópapírt (a másolási felülettel lefelé) teljes terjedelmében az oldaltálcába.

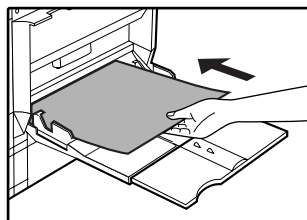

### 2 Állítsa be a papírvezetőket a másolópapír szélességéhez.

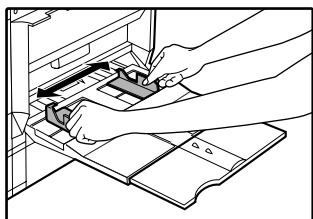

## Fontos szempontok a papír oldaltálcából való adagolásához

- Az A6 méretű papírt vagy borítékot mindenképpen vízszintes (fekvő) állásban tegye be, ahogy azt a következő ábra mutatja.
- A papírt a másolandó felülettel lefelé adagolja.

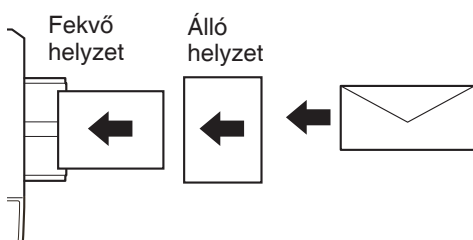

- Ha borítékot adagol, bizonyosodjon meg arról, hogy egyenesen áll, lapos, illetve nincs rajta pontatlanul ragasztott rész (nem zárórész).
- Ha maradék papírhoz tölti fel az oldalsó papírtálcát, először vegye ki a maradék íveket, tegye hozzá az újonnan betöltendő papírokhoz, s így együtt tegye vissza az egészet a papírtálcába. Az újonnan hozzáadott papírnak méretben és típusban meg kell egyeznie azzal, ami az oldaltálcában volt.
- Ne használjon az eredeti képnél kisebb papírt. Ez foltokat vagy elmosódott képet eredményezhet.
- Ne használjon olyan papírt, amelyre előzőleg lézerrel nyomtattak. Ez foltokat vagy elmosódott képet eredményezhet.

# A TÁLCA PAPIRTÍPUS ÉS PAPIRMÉRET BEÁLLÍTÁSÁNAK MEGVÁLTOZTATÁSA

Ha papírt cserél valamely tálcában, kövesse az alábbi lépéseket a tálca papírtípus és papírméret beállításának megváltoztatásához.

A beállítások nem változtathatók meg akkor, ha azért állt le egy művelet, mert elfogyott a papír, adagolási hiba történt, vagy megszakításos másolási feladat zajlik.

Még másolási mód esetén sem változtathatók meg a beállítások, amikor nyomtatási feladatot végez a gép.



- A5 (5-1/2" x 8-1/2") méretű papír csak az 1. tálcához állítható be.
- B5 méretű papír nem állítható be a 2. tálcához (Csak a B5R méretű.)
- Az oldalsó tálca kivételével a tálcabeállításokat letilthatja a rendszergazda beállításokban. (Lásd: "6. RENDSZERBEÁLLÍTÁSOK (RENDSZERGAZDA)".)

**1** Tegyen papírt a tálcába a "Papír betöltése a papírtálcába" utasításai szerint. (18. o.).

**2** Nyomja meg az [RENDSZER BEÁLLÍTÁSOK] gombot.

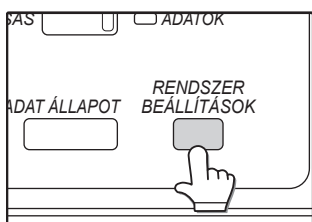

Megjelenik az egyedi beállítások menü képmozója.

**3** Nyomja meg a [TÁLCA BEÁLLÍTÁSA] gombot.

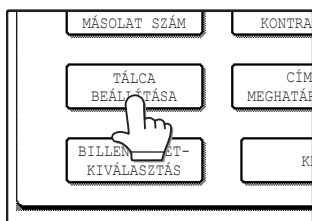

Megjelenik a tálcabeállítás képmozó.

**4** Válassza ki a tálcát, melybe papírt tett.

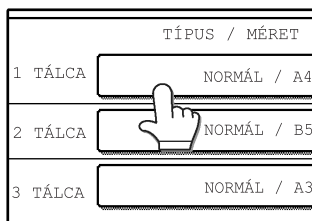

A tálcák számozása a "PAPÍR" fejezetben található. (16. o.)  
Ha a kívánt tálca nem szerepel a kijelzőn, használja az vagy gombot léptetéshez, míg meg nem jelenik.

**5** Válassza ki a tálcába töltött papír méretét és típusát.

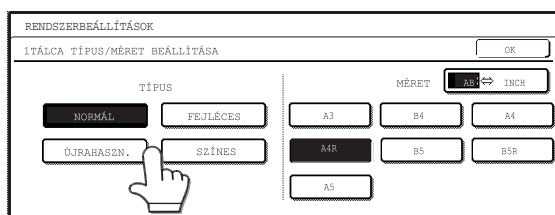

Az aktuálisan kiválasztott papírtípus világítani kezd.

- A papírtípus kiválasztásának megváltoztatásához nyomja meg a megfelelő típus gombot.
- A papírméret kiválasztásának megváltoztatásához nyomja meg a megfelelő méret gombot.
- A megjelenített méretválasztás INCH méretre történő megváltoztatásához nyomja meg az [AB ⇔ INCH] gombot.

**6** Nyomja meg az [OK] gombot.

**7** Megjelenik egy üzenet, hogy ellenőrizze a papírt a tálcában. Tegye ezt, majd nyomja meg az [OK] gombot.

Visszatér a tálcabeállítás képmozóhoz.

## Papírtípus beállítása az oldalsó tálcához

Az alábbi két módszer közül bármelyiket használhatja az oldalsó tálc papírtípusának beállításához.

### A [RENDSZER BEÁLLÍTÁSOK] gombtól

**1** Tegyen papírt az oldalsó tálcába a "Papír adagolása az oldalsó tálcából" utasításai szerint. (19. o.)

**2** Nyomja meg a [RENDSZER BEÁLLÍTÁSOK] gombot.

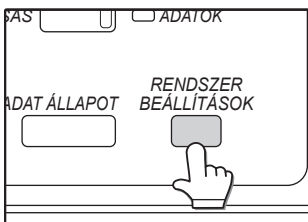

Megjelenik az rendszergazda beállítások menü képernyője.

**3** Nyomja meg a [TÁLCA BEÁLLÍTÁSA] gombot.

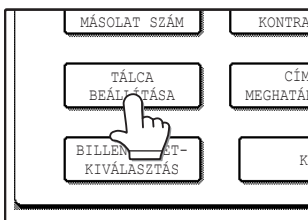

Megjelenik a tálcabeállítás képernyő. A képernyő léptetéséhez nyomja meg a képernyőváltó gombot.

**4** Nyomja meg az [OLDALSÓ PAPIRTÁLCA] gombot.

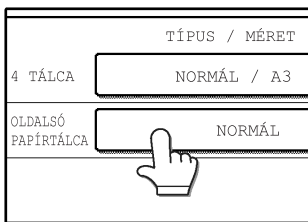

**5** Válassza ki a tálcába töltött papírtípust.

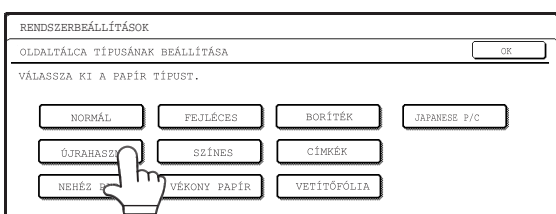

A "JAPANESE P/C" a hivatalos japán levelezőlapot jelzi.

**6** Nyomja meg az [OK] gombot.

Visszatér a tálcabeállítás képernyőhöz.

### A [PAPÍR FORRÁS] gombtól

**1** Tegyen papírt az oldalsó tálcába a "Papír adagolása az oldalsó tálcából" utasításai szerint. (19. o.)

**2** Nyomja meg a [PAPÍR FORRÁS] gombot.



**3** Nyomja meg a papírtípus kiválasztó gombot.

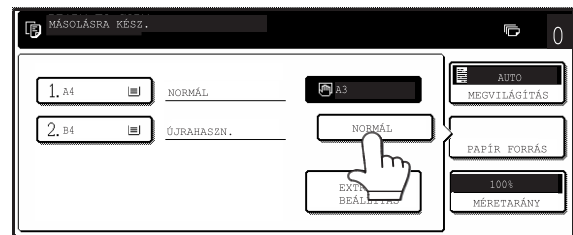

**4** Válassza ki a papír típusát.

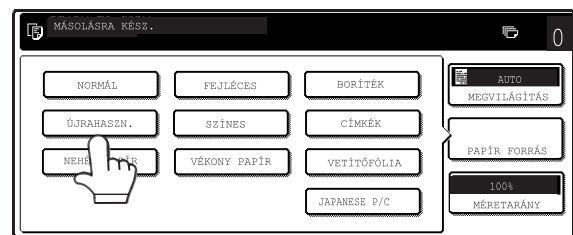

A "JAPANESE P/C" a hivatalos japán levelezőlapot jelzi.

**5** Nyomja meg a [PAPÍR FORRÁS] gombot.

Visszatér a másolási mód főképernyőjéhez.

1

Ez a fejezet elmagyarázza az alapvető másolási funkciókat, mint például a normál másolás, kicsinyítés vagy nagyítás, illetve a megvilágítás beállítása.

## A MÁSOLÁSI MÓD FŐKÉPMEZŐJE

A másolási mód főképzője üzeneteket, gombokat és a másoláshoz szükséges beállításokat mutatja. Nyomjon meg egy választógombot. A másolási mód főképzője jelenik meg, ha megnyomja a [MÁSOLÁS] gombot. (Kivéve, ha az rendszergazda beállítások képzője jelenik meg.)

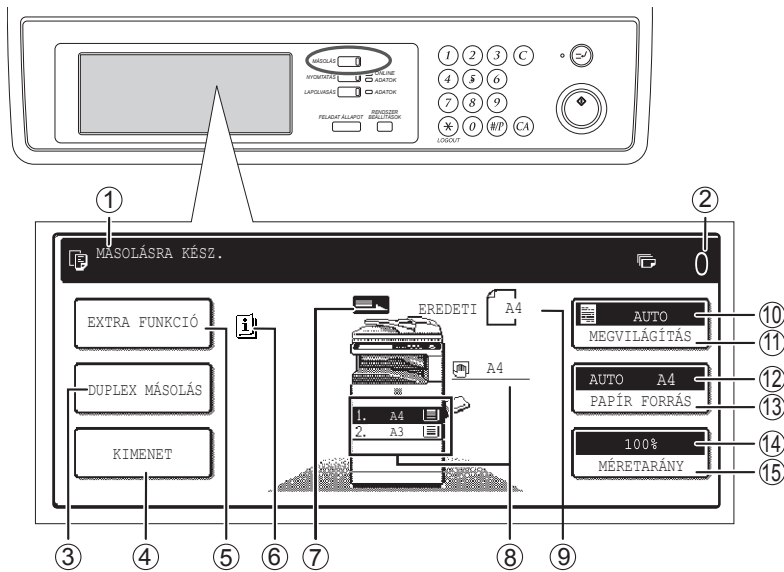

- Az üzenet országtól és régiótól függően változik.
- A képző a telepített kiegészítőknek megfelelően eltér.

### ① Üzenet kijelző

Állapotüzeneteket jelenít meg.

### ② Másolati szám kijelző

A [START] gomb (☉) megnyomása előtt megjeleníti a másolati példányszámot, illetve a [START] gomb (☉) megnyomása után a még hátralévő másolatok számát. Egyetlen másolat készíthető, ha a kijelzőn "0" látható.

### ③ [DUPLEX MÁSOLÁS] gomb (28. o.)

Nyomja meg, hogy megnyissa a kétoldalas másolási mód beállításának képzőjét.

### ④ [KIMENET] gomb (36. o.)

Nyomja meg a leválogatás, csoportos leválogatás, tűzött leválogatás és egyéb kimeneti beállítás kiválasztásához.

### ⑤ [EXTRA FUNKCIÓ] gomb (40. o.)

Nyomja meg a speciális funkciók képzőjének megnyitásához.

### ⑥ [INFORMÁCIÓ] ikon

Az [INFORMÁCIÓ] ikon akkor jelenik meg az alapképernyőn, ha egy vagy több extra funkció ki lett választva.

### ⑦ Eredeti adagolás kijelző

Ez jelenik meg, amikor az RSPF-be eredeti dokumentumot teszünk.

### ⑧ Papírméret kijelző

Megmutatja a papírtálcák helyét, és a tálcákban a papír méretét. A "≡" jelzés megmutatja, hogy van-e a tálcában papír. A papírtálcák kiválasztásához nyomja meg valamely papírtálcák gombot.

### ⑨ Eredeti méret kijelző

Megjeleníti az eredeti dokumentum méretét, amennyiben az eredetit a gépbe helyeztük másolás céljából.

### ⑩ Megvilágítás kijelző

Megjeleníti a kiválasztott megvilágítás típus ikonját, valamint a fényerő skálát.

### ⑪ [MEGVILÁGÍTÁS] gomb (30. o.)

Használja ezt a gombot a másolat megvilágításának beállításához.

### ⑫ Papírválasztási kijelző

Megjeleníti a kiválasztott papírméretet. Ha az automatikus papírválasztási mód van beállítva, az "AUTO" üzenet jelenik meg.

### ⑬ [PAPÍR FORRÁS] gomb (23. o., 27. o.)

Használja ezt a gombot a papírméret kiválasztásához.

### ⑭ Méretarány kijelző

Megjeleníti a kiválasztott méretarányt.

### ⑮ [MÉRETARÁNY] gomb (32. o.)

Használja ezt a gombot a méretarány kiválasztásához.



# NORMÁL MÁSOLÁS

## MÁSOLÁS A DOKUMENTUMÜVEGRŐL



Ha a "KÓDOS HOZZÁFÉRÉS" (95. o.) be van kapcsolva, üsse be 5 számjegyű kódját.

- 1** Nyissa ki a dokumentumtetőt/RSPF-t, és tegye az eredeti dokumentumot a másolandó felülettel lefelé a dokumentumüvegre.

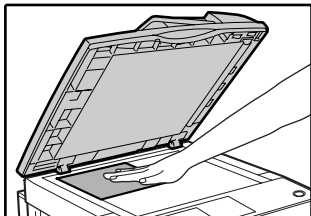

**[Az eredeti dokumentum elhelyezésének módja]**  
Igazítsa az eredeti dokumentum sarkát a dokumentumüveg (▲) nyíl hegyével jelzett, bal hátsó sarkához.

Eredeti skála

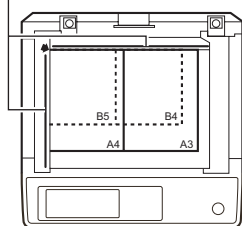

Eredeti skála

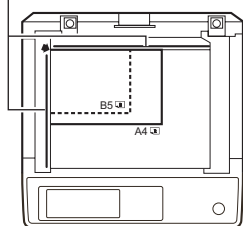

- 2** Zárja be a dokumentumüveget/RSPF-t.

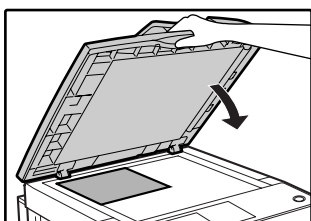

Az eredeti dokumentum mérete megjelenik a kijelzőn. Az eredeti behelyezése után ellenőrizze, hogy le van-e zárva a dokumentumtető/RSPF. Ha nyitva marad, az

eredetin kívül eső részek feketén másolódnak, ami túlzott festékfogyasztást eredményez.



Ha az eredeti dokumentum méretét automatikusan nem ismeri fel a gép, állítsa be a méretet manuálisan. (48. o.)

- 3** Bizonyosodjon meg arról, hogy automatikusan az eredetivel megegyező méretű papírt választott ki a gép.

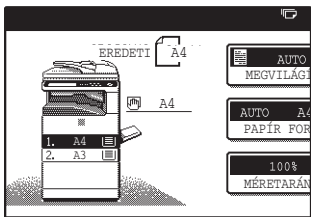

A kiválasztott tálcá világitani kezd. Ha a tálcá az eredetitől eltérő méretű papírt tartalmaz, "TÖLTÖN BE xxxx PAPÍRT" üzenet jelenik meg.

Ha megjelenik is a fenti üzenet, a másolás elvégezhető a kiválasztott papírtálcából.



- Papír betöltéséhez lsd. a "PAPÍRADAGOLÁS" fejezetet. (16. o.) Ha módosítja a tálcában lévő papír méretét, meg kell változtatnia a papírtálca méret és papírtípus beállításait is. (20. o.)
- Az automatikus papírkiválasztás funkcióban lehet papírtípust választani, illetve ez a funkció törölhető a rendszergazda beállításokban. (Lásd: "6. RENDSZERBEÁLLÍTÁSOK (RENDSZERGAZDA)".)

### A papírméret (papírtálca) kézi beállítása

Ha az automatikus papírkiválasztási funkciót törölte a rendszergazda beállításokban, illetve ha az eredetitől eltérő méretű papírt szeretne használni, nyomja meg a [PAPÍR FORRÁS] gombot, és válassza ki a kívánt papírméretű papírtálcát. (A kiválasztott papír világitani kezd, a papír kiválasztási képmező bezáródik.)

A képmező papírméret választás nélküli bezárásához nyomja meg újra a [PAPÍR FORRÁS] gombot.

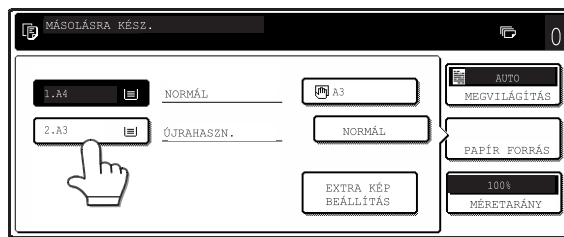

- 4** Válassza ki a másolatok számát, illetve az egyéb kívánatos másolati beállításokat, azután nyomja meg a [START] gombot (○).

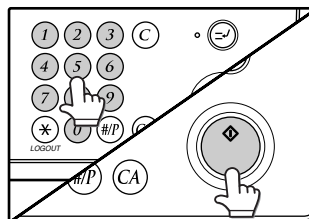

- A szám a másolási mennyiség kijelzőn minden egyes másolat elkészültével eggyel csökken.
- Ha csak egyetlen másolatot szeretne készíteni, azt megtéheti, amennyiben a másolati szám kijelzője "0"-t mutat.
- Hiba törléséhez nyomja meg a [TÖRLÉS] gombot (⊙).



- Nyomja meg a [TÖRLÉS] gombot (⊙) a másolási művelet megszakításához.
- Ha újabb eredeti dokumentumról szeretne ugyanazon beállításokkal másolatot készíteni, egyszerűen cserélje ki az eredeti dokumentumokat és nyomja meg a [START] gombot (○).
- Ha a másolás leáll, mert kifogyott a tálcából a papír, folytathatja a másolást a [PAPÍR FORRÁS] gomb megnyomásával, majd az oldalsó tálcá, vagy olyan tálcá kiválasztásával, ahol az eddig használttal azonos méretű, típusú és elhelyezésű papír található.

2

# MÁSOLÁS AZ RSPF-BŐL



- Ha a "KÓDOS HOZZÁFÉRÉS" (95. o.) be van kapcsolva, üsse be 5 számjegyű kódját.
- Ha az RSPF-t kikapcsolta a rendszergazda beállításokban, az RSPF NEM HASZNÁLHATÓ. Lásd: "6. RENDSZERBEÁLLÍTÁSOK (RENDSZERGAZDA)".

## 1 Bizonyosodjon meg arról, hogy nem maradt eredeti dokumentum a dokumentumüvegen, majd zárja le az RSPF-t.

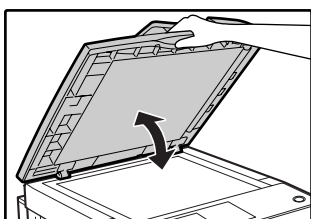

Ha a dokumentumüvegen eredeti marad másolás után, "VEGYE KI AZ EREDETIT A DOKUMENTUM-ÜVEGRŐL." üzenet jelenik meg a kijelző panelen.

## 2 Az eredeti dokumentum vezetőit állítsa be az eredeti méreteinek megfelelően.

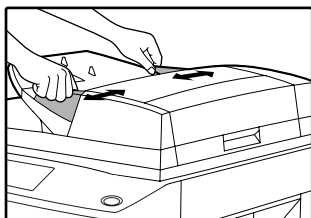

## 3 Tegye az eredeti dokumentumokat a másolandó felülettel felfelé a dokumentum adagoló tálcába.

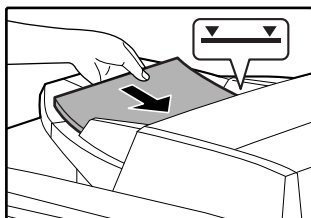

Illesse az eredetiket az adagoló nyílásba. Az eredeti dokumentum mérete megjelenik a kijelző panelen.



- 100 oldal (90 g/m<sup>2</sup> (24 lbs.)) másolásáig egyszerre is betehetők a dokumentumok. Az eredetik kötege nem lehet magasabb, mint a tálcán lévő jelzővonal.
- Ha az eredeti méretét nem ismeri fel a gép automatikusan, állítsa be az eredeti méretét manuálisan. (48. o.)

## 4 Bizonyosodjon meg arról, hogy az eredetivel megegyező méretű papírt választott ki a gép.

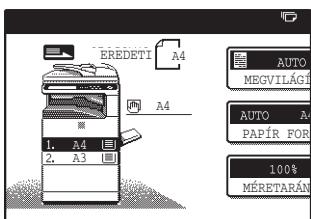

A kiválasztott tálcá világítani kezd. Ha egyik tálcában sincs az eredetivel megegyező méretű papír, "TÖLTÖN BE xxxx PAPÍRT" üzenet jelenik meg.

Ha megjelenik is a fenti üzenet, a másolás elvégezhető a kiválasztott papírtálcából.



- Papír betöltéséhez lsd. a "PAPÍR ADAGOLÁSA" fejezetet. (16. o.) Ha módosítja a tálcában lévő papír méretét, meg kell változtatnia a papírtálca méret és papírtípus beállításait is. (20. o.)
- Ha szükséges, kézi beállítással kiválaszthatja azt a papírtálcát, amely megfelelő méretű papírt tartalmaz (ld. 23. o.)
- Az automatikus papírkiválasztás funkcióban lehet papírtípust választani, illetve ez a funkció törölhető a rendszergazda beállításokban. (Lásd: "6. RENDSZERBEÁLLÍTÁSOK (RENDSZERGAZDA)".)
- Ha az eredeti dokumentum nagyobb, mint a papírméret, a másolás eredménye eltérő lehet a dokumentumüveg, illetve az RSPF használata esetén. (22. o.)

## 5 Válassza ki a másolatok számát, illetve az egyéb kívánatos másolati beállításokat, aztán nyomja meg a [START] gombot (⊙).

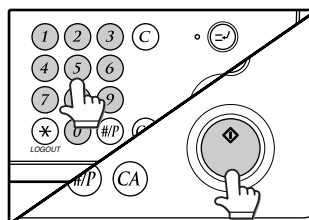

- A szám a másolási mennyiség kijelzőn minden egyes másolat elkészültével eggyel csökken.
- Ha csak egyetlen másolatot szeretne készíteni, azt megteheti, amennyiben a másolati szám kijelzője "0"-t mutat.
- Hiba törléséhez nyomja meg a [TÖRLÉS] gombot (⊙).



- Nyomja meg a [TÖRLÉS] gombot (⊙) a másolási művelet megszakításához.
- Ha a másolás leáll, mert kifogyott a tálcából a papír, folytathatja a másolást a [PAPÍR FORRÁS] gomb megnyomásával, majd az oldalsó tálca, vagy olyan tálca kiválasztásával, ahol az eddig használttal azonos méretű, típusú és elhelyezésű papír található.

### Folyamatos adagolási üzemmód

Ha a folyamatos adagolási üzemmód aktiválva lett a rendszergazda beállításokban, "EREDETIK BEÁLLÍTÁSA FOLY. ADAGOLÁSHOZ." üzenet jelenik meg körülbelül 5 másodpercig az eredetik betöltése után. Minden olyan új dokumentumot, amelyet ezen üzenet alatt töltünk az RSPF-be automatikusan adagol és másol a gép.

### Nagyszámú eredeti másolása

Az egyesítő üzemmód igen hasznos, ha az RSPF-be egyszerre betehető dokumentumnál többet kell másolnunk. Az egyesítésről részletes leírás található az "EGYESÍTÉS" fejezetben. (46. o.)

# FÉNYMÁSOLÁSI SZEMPONTOK

## Dokumentumüveg és RSPF

- Az eredeti dokumentumtól eltérő helyzetű papír is kiválasztható, ha az automatikus papírválasztás vagy automatikus kép funkció be lett állítva. Ez esetben az eredeti képet elforgatja a gép.
- Ha könyvet másol, vagy olyan dokumentumot, amely össze volt hajtva vagy gyűrve, enyhén nyomja meg a dokumentumtetőt/RSPF-t. Ezáltal csökkenthetők az eredeti dokumentum és a dokumentumüveg közötti nem egyenletes érintkezés okozta árnyvonalak.
- Ha középső tálca számláló funkciója be van kapcsolva, a kimeneti tálcába érkező oldalak száma max. 500 lehet. (kizárólag A4 és 8-1/2" x 11" méretek; a többi méretre max. 300 oldal). Ha az eltolás funkciót használjuk, a limit kb. 300 oldal. A limit elérésekor a másolás leáll, és a [START] gomb (☉) fénye kialszik. Vegye ki a másolatokat a középső tálcából, azután nyomja meg a [START] gombot (☉) a másolás folytatásához. A középső tálca számláló funkciója kikapcsolható a rendszergazda beállításokban. (Lásd: "6. RENDSZERBEÁLLÍTÁSOK (RENDSZERGAZDA)".)

## Az RSPF-ben használható eredeti dokumentumok

Az RSPF-be maximum 100 lap azonos méretű (A4, 90 g/m<sup>2</sup> (8-1/2" x 11", 24 lbs.)) eredeti dokumentum tehető. Különböző hosszúságú eredeti dokumentumok is helyezhetők együtt az RSPF-be, feltéve, hogy szélességük megegyezik; azonban előfordulhat, hogy néhány másolási funkció így nem tökéletesen működik.

### Másolható eredeti dokumentumok

Az A5 - A3 (5-1/2" x 8-1/2" - 11" x 17") méretű, 35 g/m<sup>2</sup> - 128 g/m<sup>2</sup> (9 lbs. - 34 lbs.) súlyú, illetve kétoldalas másolás esetén 52 g/m<sup>2</sup> - 105 g/m<sup>2</sup> (14 lbs. - 28 lbs.) súlyú eredeti dokumentumok használhatók.

### Egyéb szempontok

- Használjon a megadott méret- és súlyintervallumoknak megfelelő eredeti dokumentumokat. Az ezeken kívül eső eredetiek elakadást okozhatnak.
- Bizonyosodjon meg arról, hogy az eredetiken nincs gemkapocs vagy tűzőkapocs.
- Ha az eredeti dokumentumon javítófestéktől vagy tintától, ragasztótól vagy egyéb ragasztott felülettől származó nedves folt található, győződjön meg róla, hogy teljesen megszáradt, mielőtt másolatot készít róla. Ellenkező esetben az RSPF belseje, vagy a dokumentumüveg szennyeződhet.
- Az alábbi eredetiktől nem készíthető másolat, mivel elakadást, szennyeződést, illetve elmosódott képet okozhatnak.
  - Vetítőfóliák, pauszpapír, egyéb átlátszó vagy áttetsző papír, fényképek
  - Szénpapír
  - Hőpapír
  - Gyűrött, hajtott vagy szakadt eredetiek
  - Ragasztott, kivágott eredetiek
  - Lefűzéshez kilyukasztott eredetiek
  - Festékszalaggal nyomtatott eredetiek (hőátviteles nyomtatás), illetve hőpapírra nyomtatott eredetiek.

## A dokumentumtető eltávolítása

- Újságpapír nagyságú eredetiek másolásához távolítsa el a dokumentumtetőt.
- Ehhez nyissa ki a dokumentumtetőt, enyhén hátrafelé hajtva emelje meg. A tető visszahelyezéséhez tegye ugyanezt fordítva.
- Az RSPF-t nem lehet eltávolítani.

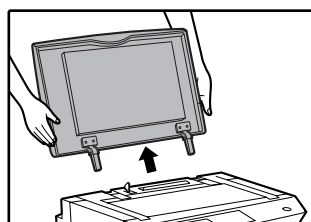

## Különböző hosszúságú eredetik másolása (Vegyes adagolás)

Az RSPF használatakor különböző hosszúságú eredeteket is adagolhatunk, ha a szélességük megegyezik. A különböző hosszúságú eredetik másolásához kövesse az alábbi lépéseket:

### 1 Nyomja meg az [EXTRA FUNKCIÓ] gombot.

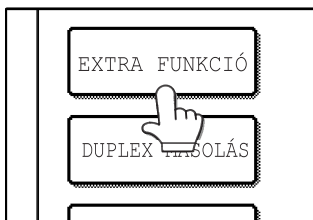

### 2 Nyomja meg az [↓] gombot, azután az [EREDETI MÉRET] gombot.

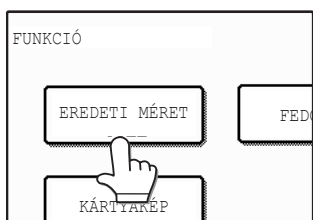

### 3 Válassza ki a "VEGYES MÉRETŰ EREDETI ADAGOLÁSI ÜZEMMÓD" cellát.

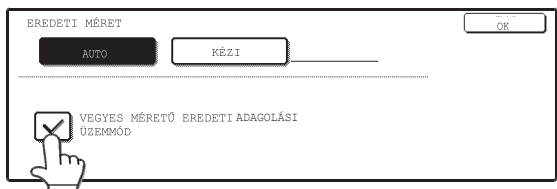

### 5 Nyomja meg az [OK] gombot.

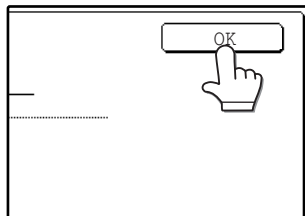

A beállítás megtörtént, visszatér a főképernyőhöz. Az eredeti méret ikonja (A4) -re változik, jelezve, hogy a vegyes adagolást választottuk.



A másolás vegyes adagolási módban való elkezdése esetén a gép minden eredetit beszkenyel a másolás elkezdése előtt.

## Automatikus másolási kép forgatás (Elforgatásos másolás)

Ha az eredetit a másolópapírtól eltérő helyzetben tesszük a gépbe, az a képet automatikusan elforgatja 90°-kal. (A kép elforgatásakor üzenet jelenik meg a kijelzőn.) Ha olyan funkciót választunk ki, amely nem működik az elforgatással együtt (például A4-nél (8-1/2" x 11") nagyobb méretű nagyítás), akkor az elforgatás nem lehetséges.

[Példa]

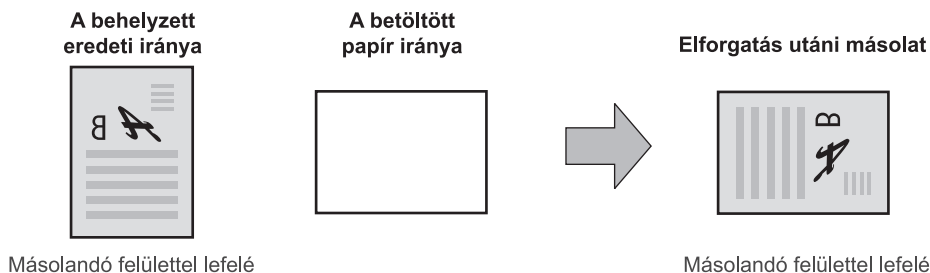

• Ez a funkció automatikus papírkiválasztás és automatikus kép módok esetén is működik. Az elforgatásos másolás kikapcsolható a rendszergazda beállításokban. (Lásd: "6. RENDSZERBEÁLLÍTÁSOK (RENDSZERGAZDA)".)

## OLDALSÓ TÁLCA (speciális papír)

Az oldalsó tálca használandó speciális papírok, mint például kivetítő fólia és címkék adagolásához, de normál papír adagolása is lehetséges.

**1** Helyezze be az eredeti dokumentumokat. (23., 24. o.)

**2** Tegye be a papírt (nyomtatási felülettel lefelé) az oldalsó tálcába, teljes terjedelmében.

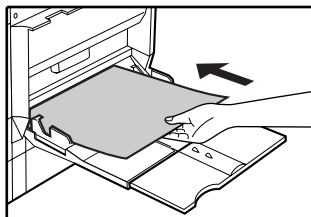

Az oldaltálcában használható papírok megtalálhatók a "PAPÍR" fejezetben. (16. o.) A papír betöltéséhez lsd. a "Papír adagolása az oldalsó tálcából" fejezetet. (19. o.)

**3** Nyomja meg a [PAPÍR FORRÁS] gombot vagy kijelző panelen lévő gép tálcáját, és válassza ki az oldalsó tálcát.



Állítsa be az oldalsó tálcába töltött papír típusát. (21. o.)

**4** Válassza ki a másolati példányszámot, illetve az egyéb kívánatos másolási beállításokat, azután nyomja meg a [START] gombot (⏻).

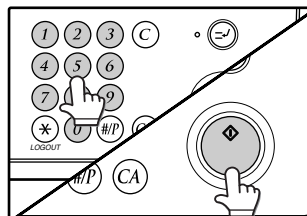

2

### A másolási kezdő helyzet eltolása

Ha speciális papírra másol az oldalsó tálcában, a nyomtatás kezdő pozíciója függőlegesen eltolható a képelhelyezés jobb minősége érdekében. A nyomtatás kezdési helyének módosításához kövesse az alábbi lépéseket. Ez a funkció kizárólag speciális papír oldalsó tálcából történő adagolásakor működik.

**1** Nyomja meg a [PAPÍR FORRÁS] gombot, majd nyomja meg a [EXTRA KÉP BEÁLLÍTÁS] gombot az oldalsó tálcához.

**2** Használja az ▼ gombot vagy az ▲ gombot a nyomtatási pozíció beállításához, azután nyomja meg az [OK] gombot.

- Az elhelyezés -10 mm-től +10 mm-ig állítható 0,5 mm léptetéssel (-0,5 inch-től +0,5 inchig 0,02 inch léptetéssel).
- Ha a beállítást -10 mm és -0,5 mm (-0,5 inch és -0,02 inch) között változtatjuk, a nyomtatás kezdési helye a normál pozíciótól előre mozdul. Ha a beállítást +0,5 mm és 10 mm (+0,02 inch és +0,5 inch) között állítjuk, a nyomtatás kezdési helye hátra mozdul.



# AUTOMATIKUS KÉTOLDALAS MÁSZOLÁS

Automatikusan két dokumentumot másolhatunk ugyanazon papír két oldalára. Ha az RSPF-t használjuk, kétoldalas eredeti dokumentumokról egyszerűen készíthetünk kétoldalas másolatot.

	Eredeti → Papír		
Dokumentumüveg	Egyoldalas eredeti → Két oldal (1 1+2)		
RSPF	Egyoldalas eredeti → Két oldal (1 1+2)	Kétoldalas eredeti → Két oldal (2+2)	Kétoldalas eredeti → Egy oldal (2+1 1)



- A használható papírméreték a következők: A5, B5, B5R, A4, A4R, B4 és A3 (8-1/2" x 11", 8-1/2" x 11"R, 8-1/2" x 13", 8-1/2" x 14" és 11" x 17").
- Fejléces papírra történő kétoldalas másolásnál a papírt a fejléces oldallal lefelé helyezze a tálcákba, illetve fejléces oldallal felfelé, ha az oldalsó tálcát használja. (Ez a normál ellentéte.)
- Automatikus kétoldalas másolás nem lehetséges vastag papírra, vékony papírra, címkékre, kivetítő fóliára, borítékokra, illetve más, speciális papírtípusokra.
- Az automatikus kétoldalas másolás kikapcsolható a rendszergazda beállításokban. (Lásd: "6. RENDSZERBEÁLLÍTÁSOK (RENDSZERGAZDA)".)
- Könyv másolás esetén (44. o.) a kétoldalas eredetiről két oldalra, illetve a kétoldalas eredetiről egy oldalra funkció nem használható.

## A DOKUMENTUMÜVEG HASZNÁLATA

**1** Helyezze az eredetit a dokumentumüvegre. (23. o.)

**2** Nyomja meg a [DUPLEX MÁSZOLÁS] gombot.

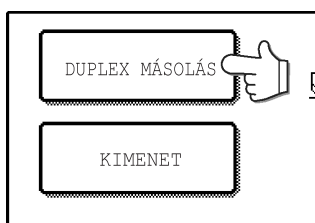

**3** Nyomja meg a [EGYOLDALASRÓL DUPLEX MÁSZOLÁS] gombot.

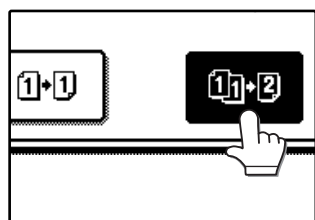

Nyomja meg a [KÖTÉS VÁLTÁS] gombot, ha táblás lefűzést készít, illetve, ha automatikus kétoldalas másolatot készít egyoldalas A3 (11" x 17") vagy B4 (8-1/2" x 14") méretű álló eredeti dokumentumokról.

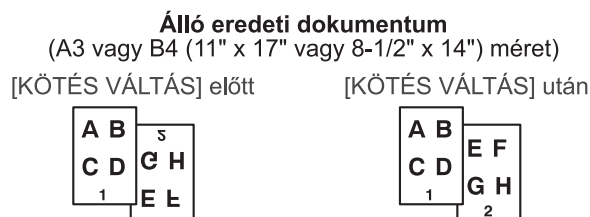

**4** Nyomja meg az [OK] gombot.

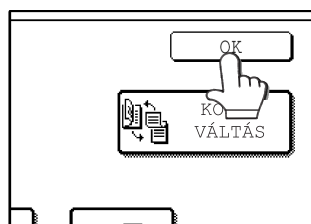

- 5** Győződjön meg arról, hogy a megfelelő papírméret automatikusan ki lett választva, illetve válasszon másik méretet a [PAPÍR FORRÁS] gomb megnyomásával.



- 6** Válassza ki a másolati példányszámot, illetve az egyéb másolási beállításokat, majd nyomja meg a [START] gombot (⊙).

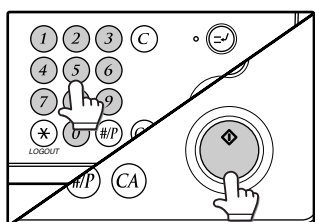

Az eredetit az első oldalra szkennelni a gép.

- 7** Vegye ki az első eredetit, tegye a következő dokumentumot a hátoldal szkenneléséhez a dokumentumüvegre. Zárja le a dokumentumtetőt/RSPF-t, majd nyomja meg a [START] gombot (⊙).

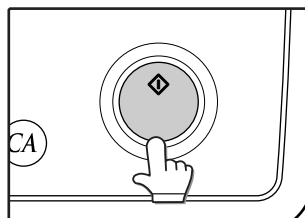

Az automatikus kétoldalas másolás törléséhez nyomja meg a [TÖRLÉS] gombot (⊙).



Páratlan számú eredetiről történő kétoldalas másolásakor nyomja meg a [OLVASÁS VÉGE] gombot az utolsó oldal beszkenelése után.

**2**

## AZ RSPF HASZNÁLATA

- 1** Helyezze az eredeti(ke)t a dokumentum adagoló tálcába. (24. o.)

- 2** Nyomja meg a [DUPLEX MÁSOLÁS] gombot.

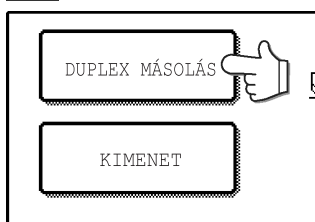

- 3** Válassza ki a kívánt másolási módot.

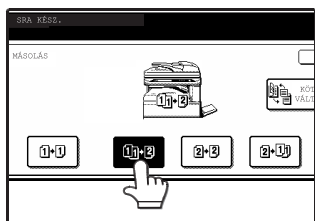

Nyomja meg a [KÖTÉS VÁLTÁS] gombot, ha táblás lefűzési módot szeretne, vagy ha automatikus kétoldalas másolatot készít egyoldalas A3 (11" x 17") vagy B4 (8-1/2" x 14") méretű álló eredeti dokumentumokról.

### Álló eredeti dokumentum

(A3 vagy B4 (11" x 17" vagy 8-1/2" x 14") méret)

[KÖTÉS VÁLTÁS] előtt

[KÖTÉS VÁLTÁS] után

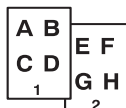
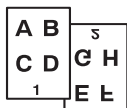

- 4** Nyomja meg az [OK] gombot.

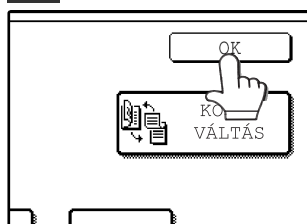

- 5** Győződjön meg arról, hogy a megfelelő papírméret automatikusan ki lett választva, illetve válasszon másik méretet a [PAPÍR FORRÁS] gomb megnyomásával.



- 6** Válassza ki a másolati példányszámot, illetve az egyéb másolási beállításokat, majd nyomja meg a [START] gombot (⊙).

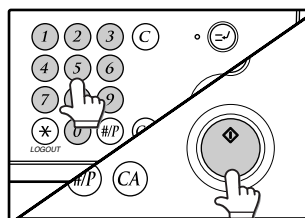

# MEGVILÁGÍTÁS BEÁLLÍTÁSA

## EREDETI KÉPTÍPUS KIVÁLASZTÁSA ÉS A MEGVILÁGÍTÁS KÉZI BEÁLLÍTÁSA

Alapbeállítás szerint az [AUTO] van kiválasztva az eredetinek megfelelő automatikus képbeállításhoz. Ha szeretné külön megjelölni az eredeti képtípust, illetve manuálisan beállítani a megvilágítást, akkor helyezze az eredeti dokumentumot az RSPF-be vagy a dokumentumüvegre, ellenőrizze a papírméretet, majd hajtja végre az alábbi utasításokat.

### 1 Nyomja meg a [MEGVILÁGÍTÁS] gombot.



### 2 Válassza ki a [SZÖVEG], [SZÖV./FOTÓ] vagy [FOTÓ] megjelölést az eredetinek megfelelően.

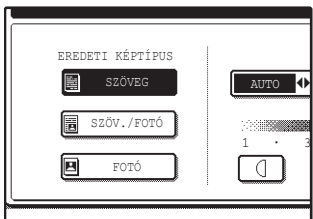

#### Az eredeti képtípus kiválasztása

- Három eredeti képtípus állítható be.

<b>SZÖVEG</b>	Használja normál szöveg, kéknymtat és halvány ceruzairás másolásához.
<b>SZÖV./FOTÓ</b>	Használja szöveg/kép és nyomtatott kép másolásához.
<b>FOTÓ</b>	Használja képek másolásához, ha kidolgozottabb tónusokat szeretne.

- Automatikus megvilágítási beállítás csak akkor választható, ha az eredeti képtípusnál a [SZÖVEG] lett kiválasztva.

### 3 Állítsa be manuálisan a másolat megvilágítását.

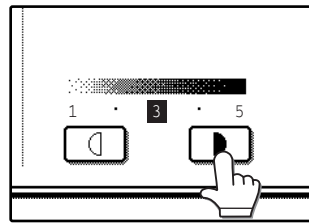

Ha eredeti képtípusként [SZÖVEG] lett kiválasztva, nyomja meg az [AUTO ◀ KÉZI] gombot a [KÉZI] kiválasztásához, majd állítsa be a másolat megvilágítását.

Nyomja meg az [▶] gombot sötétebb másolatok készítéséhez.

Nyomja meg az [◀] gombot világosabb másolatok készítéséhez.



#### Megvilágítási értékek

- 1 - 2 Újságsszerű sötét eredetik
- 3 Normál eredetik
- 4 - 5 Világos, vagy ceruzával írott szövegek

Az automatikus megvilágítási beállításhoz való visszatéréshez kövesse az alábbi lépéseket:

#### 1 Nyomja meg az [MEGVILÁGÍTÁS] gombot.

#### 2 Nyomja meg a [SZÖVEG] gombot.

A [SZÖVEG] gomb megnyomásakor megjeleink az [AUTO ◀ KÉZI] gomb.

#### 3 Nyomja meg az [AUTO ◀ KÉZI] gombot, hogy az [AUTO] gomb világítson.

#### 4 Nyomja meg az [OK] gombot.

### 4 Nyomja meg az [OK] gombot.

Visszatér a másolási mód főképzőjéhez.

### 5 Ellenőrizze a papírméretet, válassza ki a másolati példányszámot, illetve az egyéb másolási beállításokat, majd nyomja meg a [START] gombot (⊙).

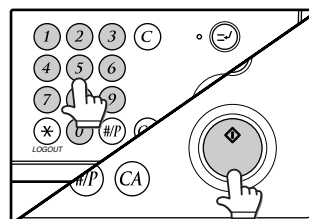



# KICSINYÍTÉS/NAGYÍTÁS/ZOOM

A másolatok nagyításának és kicsinyítésének három módja van:

- Papírméret szerinti automatikus arányválasztás ..... AUTOMATIKUS ARÁNYKIVÁLASZTÁS (lent)
- Arány meghatározása a kicsinyítés, nagyítás és zoom gombokkal ..... KÉZI ARÁNYKIVÁLASZTÁS (32. o.)
- A függőleges és vízszintes másolási arány külön beállítása ..... XY ZOOM másolás (33. o.)

A beállítható arányok függenek az alábbi feltételektől:

Eredeti helye	Választható arányok
Dokumentumüveg	25-től 400%-ig
RSPF	50-től 200%-ig

## AUTOMATIKUS ARÁNYKIVÁLASZTÁS

Az arányt automatikusan kiválasztja a gép az eredeti dokumentum mérete és a papírméret alapján.

2

### 1 Helyezze be az eredeti(ke)t. (23., 24. o.)

Az eredeti dokumentum mérete megjelenik a kijelző panelen.



- Ha nem jelenik meg az eredeti dokumentum mérete a kijelző panelen, állítsa be a méretet manuálisan (48. o.)
- Az automatikus arányválasztás nem lehetséges, ha az eredeti dokumentum nem standard méretű.

### 2 Nyomja meg a [PAPÍR FORRÁS] gombot, majd válassza ki a kívánt papírméretet.

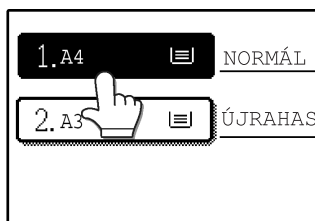

A kiválasztott gomb világítani kezd, és a papírkiválasztási képző bezáródik.



Ha az egyik tálcában sincs a kívánt méretű papír, tegyen a megfelelő méretű papírból valamelyik papírtálcába vagy az oldalsó tálcába. (19. o.)

### 3 Nyomja meg az [AUTO MÉRET] gombot.

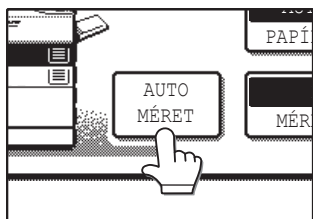

A gép kiválasztja a megfelelő arányt az eredeti dokumentum mérete és a papírméret alapján. (Az arány megjelenik a kijelző panelen.)



- Ha automatikus arányválasztást állítottunk be, az [AUTO MÉRET] gomb világítani kezd a főképezőn.
- Ha az eredeti dokumentum és a papír eltérő helyzetű, a képet automatikusan elforgatja a gép a papír irányának megfelelően (A4 (8-1/2" x 11") vagy kisebb méretek esetén).
- A képelforgatás funkciót ki lehet kapcsolni a rendszergazda beállításokban (Lásd: "6. RENDSZERBEÁLLÍTÁSOK (RENDSZERGAZDA)".)
- Ha "A KÉP NAGYOBB A MÁSOLÓPAPÍRNÁL." üzenet jelenik meg a kijelző panelen, a kép egy része lemarad a másolatról.

### 4 Válassza ki a másolati példányszámot, illetve az egyéb másolási beállításokat, majd nyomja meg a [START] gombot (☉).

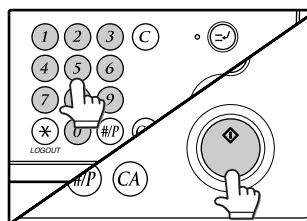

Az automatikus arányválasztás törléséhez nyomja meg az [AUTO MÉRET] gombot. Az automatikus arányválasztás szintén automatikusan kikapcsol, ha a nagyítás, kicsinyítés vagy [ZOOM] gombot (☰/☷) megnyomja az arány manuális kiválasztásához.

# KÉZI ARÁNYKIVÁLASZTÁS

A gép gyári beállításában öt (négy) kicsinyítési arány és öt (négy) nagyítási arány szerepel. Ezen kívül a [ZOOM] gombok (☰, ☷) használhatók 1%-os léptetésű aránykiválasztásra.

## 1 Helyezze be az eredeti(ke)t. (23., 24. o.)

## 2 Nyomja meg a [MÉRETARÁNY] gombot.



## 3 Használja a [MENÜ] gombot a menü [1] vagy menü [2] másolási arány kiválasztásához.

Menü 1

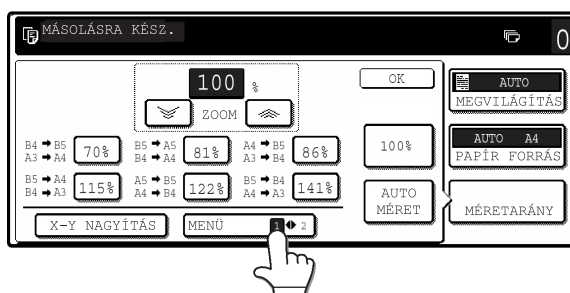

- Előre beállított kicsinyítő gombok:  
70%, 81%, 86% (64%, 77%)
- Előre beállított nagyító gombok:  
115%, 122%, 141% (121%, 129%),
- [100%] gomb: 100%

Menü 2

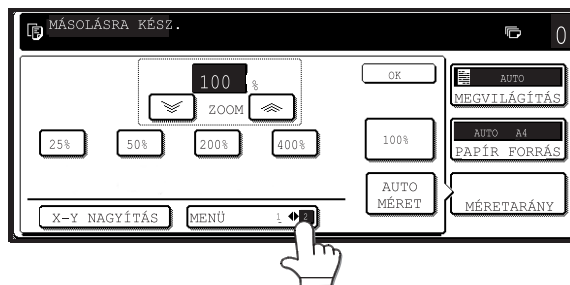

- Előre beállított kicsinyítő gombok: 25%, 50%
- Előre beállított nagyító gombok: 200%, 400%
- [100%] gomb: 100%

## 4 Használja a nagyítás, kicsinyítés vagy [ZOOM] gombokat (☰/☷) a kívánt másolási arány beállításához.

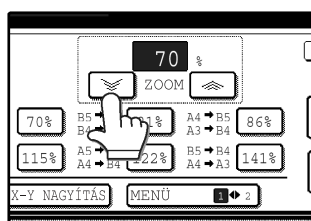
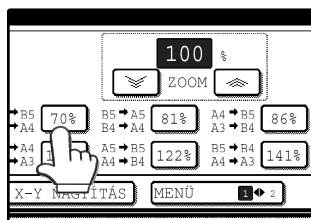

A [ZOOM] gombokkal (☰/☷) az arány 1%-os lépésekben változtatható. Nyomja meg a ☰ gombot az arány növeléséhez vagy a ☷ gombot az arány csökkentéséhez. A [ZOOM] gomb (☰/☷) folyamatos nyomvatartásával az arány változása gyorsabb.



- Nyomja meg a kicsinyítő vagy nagyító gombok egyikét a közelítőleges arány beállításához, majd nyomja meg az ☷ gombot az arány csökkentéséhez, vagy az ☰ gombot az arány növeléséhez.
- Ha "A KÉP NAGYOBB A MÁSOLÓPAPÍRNÁL." üzenet jelenik meg a kijelző panelen, a kiválasztott másolási arány túl nagy a papírmérethez. Ennek ellenére, ha megnyomja a [START] gombot (⊙), a gép elkészíti a másolatot.

## 5 Nyomja meg az [OK] gombot.

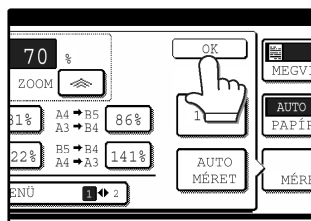

**6** Győződjön meg arról, hogy a megfelelő papírméret automatikusan ki lett választva, vagy válasszon másik méretet a [PAPÍR FORRÁS] gomb megnyomásával.



Ha az AUTOMATIKUS PAPÍRVÁLASZTÁS be van kapcsolva, a megfelelő másolópapír méretet a gép automatikusan kiválasztja az eredeti dokumentum mérete és a megjelölt másolási arányok alapján.

**7** Válassza ki a másolati példányszámot, illetve az egyéb másolási beállításokat, majd nyomja meg a [START] gombot (☺).

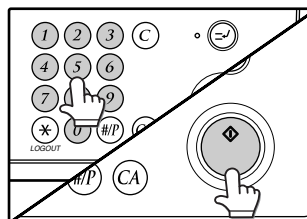

A másolási arány 100%-ra való visszaállításához nyomja meg a [MÉRETARÁNY] gombot, így megjelenik az arány menü, azután nyomja meg a [100%] gombot. (32. o., 3. lépés)

**2**

## A FÜGGŐLEGES ÉS VÍZSZINTES MÁSOLÁSI ARÁNYOK KÜLÖN BEÁLLÍTÁSA (XY ZOOM másolás)

Az XY ZOOM funkció lehetővé teszi a függőleges és vízszintes másolási arányok egymástól független beállítását.

Példa: A függőleges arány: 100%, a vízszintes arány: 50%.

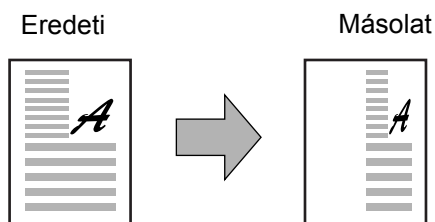

- Az AUTO KÉP/TÖRDELÉS/BROSÚRA MÁSOLÁS funkciók nem használhatók az XY ZOOM funkcióval kombinálva.
- Az XY ZOOM funkció KÖNYV MÁSOLÁS funkcióval használatához (44. o.), állítsa be először a KÖNYV MÁSOLÁS funkciót, azután az XY ZOOM funkciót.

**1** Helyezze be az eredeti(ke)t. (23., 24. o.)

**2** Nyomja meg a [MÉRETARÁNY] gombot.



**3** Nyomja meg az [X-Y NAGYÍTÁS] gombot.

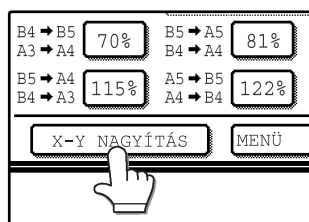

#### 4 Nyomja meg az [X] gombot.

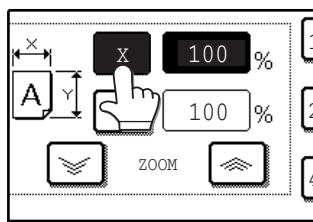

Az [X] gomb gyárilag be van állítva (világít), így alapvetően nincs szükség erre a lépésre. (Lépjen az 5. ponthoz.) Ha az [X] gomb nem világít, hajtsa végre ezt a lépést.

#### 5 Használja a kicsinyítés, nagyítás és [ZOOM] gombokat (☰/☲) a másolási arány vízszintes irányú (X) beállításához.

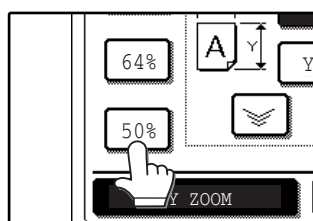

A fix méretarány gomb nem kezd világítani, ha megnyomjuk.

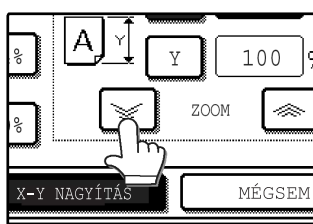

A [ZOOM] gombokat (☰/☲) az arány 1%-os léptetésű változtatásához használhatjuk. Nyomja meg a ☰ gombot ☲ az arány növeléséhez vagy csökkentéséhez. A [ZOOM] gomb (☰/☲) folyamatos nyomva tartásával az arány gyorsabban változik.



Nyomjon meg egy kicsinyítő vagy nagyító gombot a közelítőleges arány beállításához, majd a [☲] gombot az arány csökkentéséhez, illetve a [☰] gombot az arány növeléséhez.

#### 6 Nyomja meg az [Y] gombot.

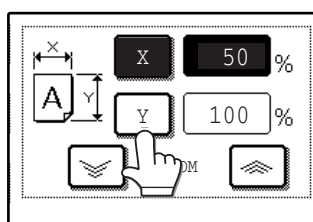

#### 7 Használja a kicsinyítés, nagyítás és [ZOOM] gombokat (☰/☲) a másolási arány függőleges irányú (Y) beállításához.

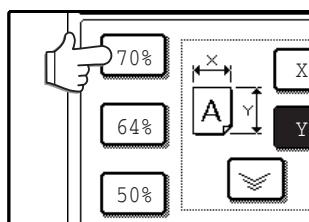

A fix méretarány gomb nem kezd világítani, ha megnyomjuk.

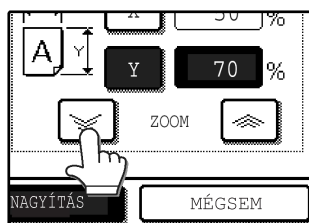

Ha újra be kell állítania a vízszintes arányt, ismét nyomja meg az [X] gombot.

#### 8 Nyomja meg az [OK] gombot.

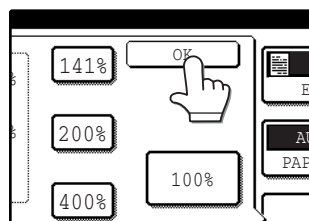

#### 9 Győződjön meg arról, hogy a megfelelő papírméret automatikusan ki lett választva, illetve válasszon másik méretet a [PAPÍR FORRÁS] gomb megnyomásával.



Ha az AUTOMATIKUS PAPÍRVÁLASZTÁS be van kapcsolva, a megfelelő másolópapír méretet a gép automatikusan kiválasztja az eredeti dokumentum mérete és a megjelölt másolási arányok alapján.

#### 10 Válassza ki a másolati példányszámot, illetve az egyéb másolási beállításokat, majd nyomja meg a [START] gombot (⊙).



Ezen funkció törléséhez nyomja meg a [MÉGSEM] gombot az X-Y NAGYÍTÁS képernyőn.

# A MÁSOLÁS MEGSZAKÍTÁSA

Egy másolási folyamatot időlegesen megszakíthatunk annak érdekében, hogy egy újabb másolási művelet lehetővé váljon. Ha befejeztük a másik feladatot, a másolás folytatódik az eredeti másolási beállításokkal.



Az automatikus kétoldalas másolás, leválogatás/csoportos leválogatás, tűzéses leválogatás, fedőlap másolás, broszúra másolás, vegyes adagolás, egyesítés, munkaprogramok és tördelés funkciók nem használhatók a megszakításos másoláshoz.

## 1 Nyomja meg az [MEGSZAKÍTÁS] gombot (⊖) a másolási folyamat megszakításához.

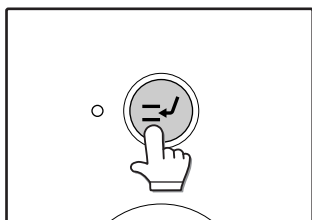

Az [MEGSZAKÍTÁS] gomb (⊖) villog, amíg a gép felkészül a másolás megszakítására, azután folyamatosan ég.

Ha úgy döntött, hogy törli a megszakításos műveletet a beállítás közben, nyomja meg a [MEGSZAKÍTÁS] gombot (⊖).



- Ha működik a kódos hozzáférési mód, megjelenik egy üzenet, hogy adja meg a kódját. Űsse be a kódot a számgombok segítségével. Az így elkészített másolatokat a gép hozzászámolja az Ön kódján másolt dokumentumok számához.
- Ha a gép egy eredeti dokumentumot szkennel a [MEGSZAKÍTÁS] gomb (⊖) megnyomásakor, a megszakításos művelet az eredeti szkennelése után kezdődik. Ha a gép épp másolatot nyomtat, a megszakításos művelet a nyomtatás után kezdődik.

## 2 Vegye ki az előző eredeti dokumentumo(ka)t, és tegye a gépbe a megszakításos művelet eredeti dokumentumait. (23., 24. o.)

## 3 Válassza ki a másolati példányszámot, illetve az egyéb másolási beállításokat, majd nyomja meg a [START] gombot (⊙).

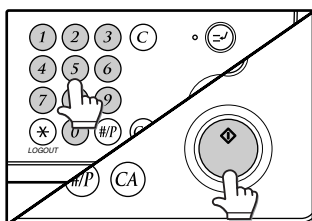

A megszakításos másolatokat a gép a többtől eltolva adja ki. (Eltolási funkció, 36. o.)

## 4 Ha a másolási művelet befejeződött, nyomja meg a [MEGSZAKÍTÁS] gombot (⊖) és vegye ki az eredeti dokumentumokat.

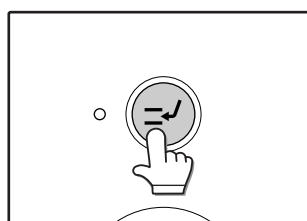

## 5 Helyezze vissza az előző eredeti dokumentumokat, majd nyomja meg a [START] gombot (⊙) a másolás folytatásához.

Csak azokat az eredetiket tegye vissza, amelyeket még nem szkennelt be a gép.

2

Ez a fejezet elmagyarázza a speciális befejező és kényelmi funkciókat.

## BEFEJEZŐ FUNKCIÓK

Ez a rész elmagyarázza a leválogatás, csoportos leválogatás és eltolás funkciókat, valamint a tűzéses leválogatás funkciót, amelyet a kimenő dokumentumok összetűzésére használhatunk a leválogatás funkcióval együtt, amennyiben finisher telepítve van.

### LEVÁLOGATÁS

Ezt a funkciót másolatsorok leválogatására használhatjuk. A másolatok kerülhetnek a feladat elválasztó tálcába, az eltolásos tálcába vagy a kiegészítő finisher jobb oldali tálcájába (kimeneti tálca egység).

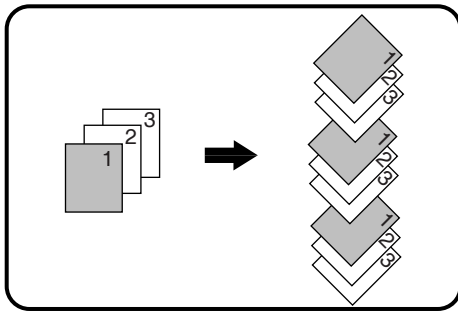

### CSOPORTOS LEVÁLOGATÁS

Ez a funkció a másolatsorozatok oldalankénti csoportos leválogatására használható. A másolatok kerülhetnek a feladat elválasztó tálcába, az eltolásos tálcába vagy a kiegészítő finisher jobb oldali tálcájába (kimeneti tálca egység).

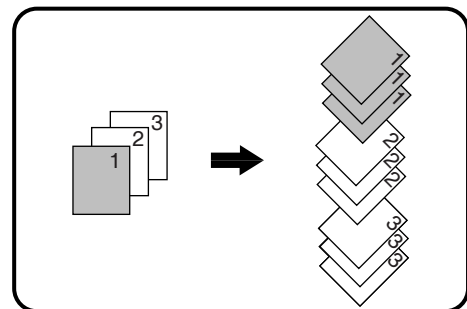

### ELTOLÁS

Minden egyes másolatsorozatot eltol az előzőhöz képest a kimeneti tálcában, ezáltal könnyebbé válik a sorozatok egymástól való elkülönítése.

Eltolási funkció "BE"

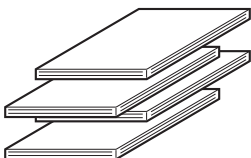

Eltolási funkció "KI"

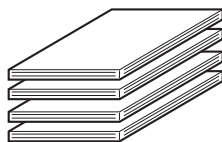

### Eltolási funkció bekapcsolása

Az eltolási funkció akkor működik, ha az [ELTOLÁS] ellenőrzőcella ki van pipálva, amely a [KIMENET] gomb megnyomásával jeleníthető meg. (Ha a pipa nem látható, érintse meg az ellenőrzőcellát.)

**1 Helyezze az eredetiket az RSPF-be, vagy a dokumentumüvegre. (23., 24. o.)**

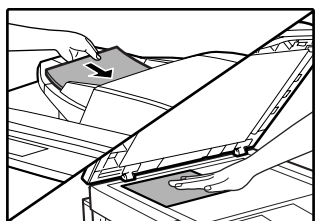

Ha eredetiket teszünk az RSPF-be, a leválogatás funkció automatikusan bekapcsol. (Ezen funkció kikapcsolásához lsd. "6. RENDSZERBEÁLLÍTÁSOK (RENDSZERGAZDA)".)

Példa: 5 másolatsorozat vagy 3 eredetiről oldalanként 5 másolat



**2 Nyomja meg a [KIMENET] gombot.**

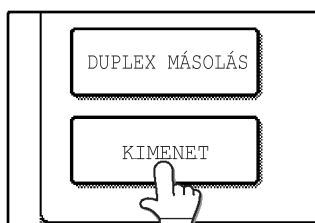

**3 Nyomja meg a [RENDEZÉS] vagy [CSOPORT] gombot.**

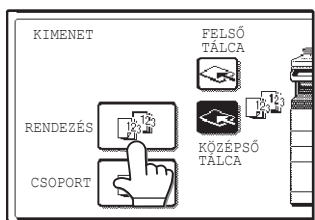

**4 Érintse meg a használni kívánt kimeneti tálcát.**

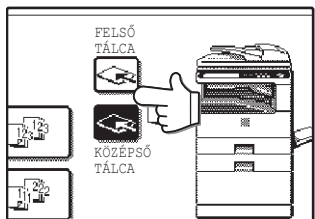

A kimeneti tálca akkor választható, ha feladat elválasztó tálca vagy finisher van a gépre telepítve.



Az etolási funkció bekapcsolásához (36. o.) nyomja meg az [ELTOLÁS] cellát, hogy a pipa megjelenjen. Az etolási funkció kikapcsolásához nyomja meg újra az [ELTOLÁS] cellát, így eltűnik a pipa.

**5 Nyomja meg az [OK] gombot.**

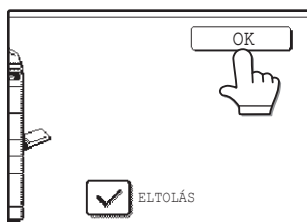

**6 Válassza ki a másolati példányszámot, illetve az egyéb kívánt másolási beállításokat, majd nyomja meg a [START] gombot (⊙).**

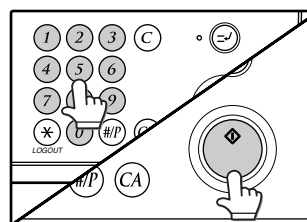

**7 [RSPF használatakor:]**

A másolás az eredetiek beszkennelése után indul. **[Dokumentumüveg használatakor:]** Cserélje ki az eredetit a következő dokumentummal, majd nyomja meg a [START] gombot (⊙). Ismételje ezt a lépést, míg minden eredeti dokumentumot be nem szkennel a gép, azután nyomja meg az [OLVASÁS VÉGE] gombot.

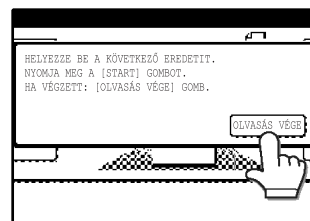

A másolatok csoportjai a következők:

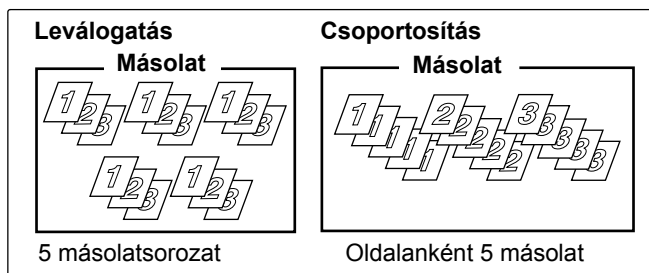

Ha a memória megtelik az eredetiek szkennelése közben, "A MEMÓRIA MEGTELT. KEZDÉSHEZ: [START] GOMB V. VISSZALÉPÉSHEZ: [CA] GOMB." üzenet jelenik meg. Az addig beszkennelt eredetiek másolásához nyomja meg a [START] gombot (⊙). A feladat törléséhez nyomja meg a [TÖRÖL MINDENT] gombot (⊙).



A memóriába szkennelhető dokumentumok száma növelhető a memóriahely rendszergazda beállításokban való növelésével, illetve nagyobb memória telepítésével (Lásd: "6. RENDSZERBEÁLLÍTÁSOK (RENDSZERGAZDA)".)

# TŐZŐGÉPES SZORTÍROZÁS (ha a finisher (MX-FN13) telepítve van)

Ez a funkció összegyűjti a másolatokat, minden sorozatot összetűz, és az eltolásos tálcába továbbítja azokat. A tűzéses funkció csak akkor használható, ha finisher van telepítve a gépre.

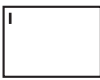
Tűzés helye	Álló helyzet	Fekvő helyzet
Bal felső sarok	 <p>Használható papírméretetek: A4, B5 (8-1/2" x 11") Tűzési kapacitás: Mindkét méretnél max. 50 oldal tűzhető össze.</p>	 <p>Használható papírméretetek: A3, B4, A4R, B5R (11" x 17", 8-1/2" x 14", 8-1/2" x 13", 8-1/2" x 11" R) Tűzési kapacitás: A3, B4 (11" x 17", 8-1/2" x 14", 8-1/2" x 13") Minden méretnél max. 30 oldal tűzhető össze. A4R, B5R (8-1/2" x 11"R) Minden méretnél max. 50 oldal tűzhető össze.</p>

## AZ EREDETI DOKUMENTUM HELYZETE ÉS A TŐZÉS HELYE

### RSPF használatakor

Tegye be az eredetiket a másolandó felülettel felfelé.

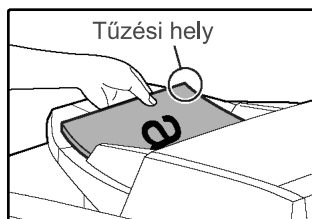

### Dokumentumüveg használatakor

Tegyen minden egyes dokumentumot az üvegre a másolandó felülettel lefelé.

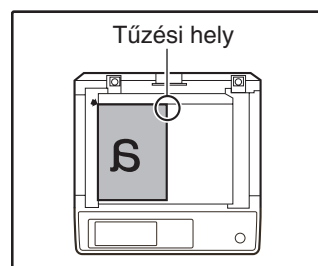

B4 vagy A3 (8-1/2" x 14" or 11" x 17") méretű álló eredetiek másolásakor a másolatok az alábbiaknak megfelelően lesznek tűzve.

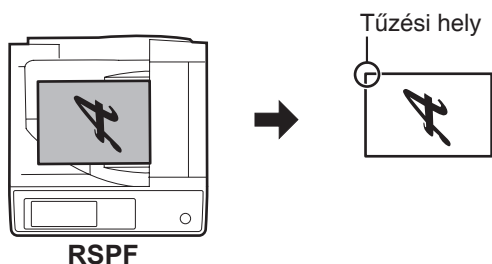

RSPF

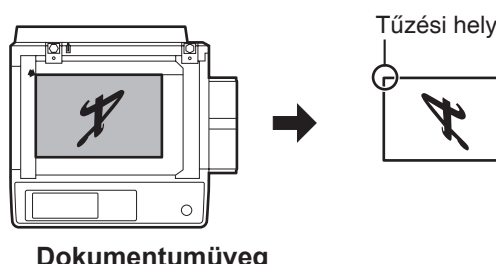

Dokumentumüveg



- Fejléces papír használata esetén tűzéses szortírozáskor helyezze a papírt fejléccel előre vagy jobbfelé, ahogyan az ábra mutatja.

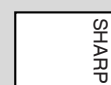

- A tűzött rendezés funkció használatakor az automatikus eredeti kép elforgatás funkció nem működik.
- Különböző méretű eredeti dokumentumok nem másolhatók az eredetivel egyező méretű papírokra.
- A tűzőgépes szortírozás funkció nem használható, ha a rendszergazda beállításokban ki lett kapcsolva. (Lásd: "6. RENDSZERBEÁLLÍTÁSOK (RENDSZERGAZDA)".)
- Az eltolási funkció (36. o.) nem használható.



**1** Helyezze be az eredeti dokumentumokat. (23., 24. o.)

**2** Nyomja meg a [KIMENET] gombot.

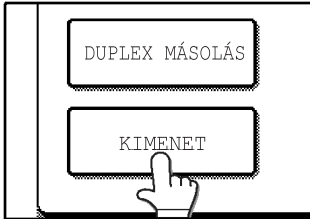

**3** Nyomja meg a [TÚZÖTT RENDEZÉS] gombot.

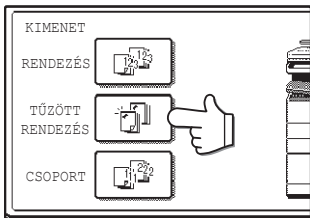

Ha a [TÚZÖTT RENDEZÉS] gomb van nyomva, a gép automatikusan az eltolásos tálcát választja kimeneti tálcának. A felső és a középső tálcá nem használható.

**4** Nyomja meg az [OK] gombot.

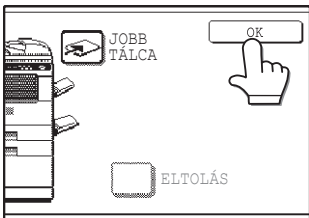

**5** Válassza ki a másolati példányszámot, illetve az egyéb másolási beállításokat, majd nyomja meg a [START] gombot (☉).

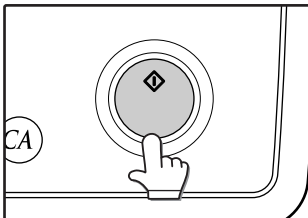

**6** [RSPF használatakor:]

A másolás az eredeti beszkennelése után indul. [Dokumentumüveg használatakor:]

Cserélje ki az eredetit a következő dokumentummal, majd nyomja meg a [START] gombot (☉). Ismétlje ezt a lépést, míg minden eredeti dokumentumot be nem szkennel a gép, azután nyomja meg a [OLVASÁS VÉGE] gombot.



Ha a memória megtelik az eredeti szkennelése közben, "A MEMÓRIA MEGTELT. KEZDÉSHEZ: [START] GOMB V. VISSZALÉPÉSHEZ: [CA] GOMB." üzenet jelenik meg. Az addig beszkennelt eredeti lemásolásához nyomja meg a [START] gombot (☉). A feladat törléséhez nyomja meg a [TÖRÖL MINDENT] gombot (☉).



A memóriába szkennelhető dokumentumok száma növelhető a memóriahely rendszergazda beállításokban való növelésével, illetve nagyobb memória telepítésével (Lásd: "6. RENDSZERBEÁLLÍTÁSOK (RENDSZERGAZDA)").

**3**

# EXTRA FUNKCIÓK

Ha megnyomja az [EXTRA FUNKCIÓ] gombot a másolási mód főképzőjén, a speciális módok képzője jelenik meg. Ez a képző az alábbi speciális funkció gombokat tartalmazza.

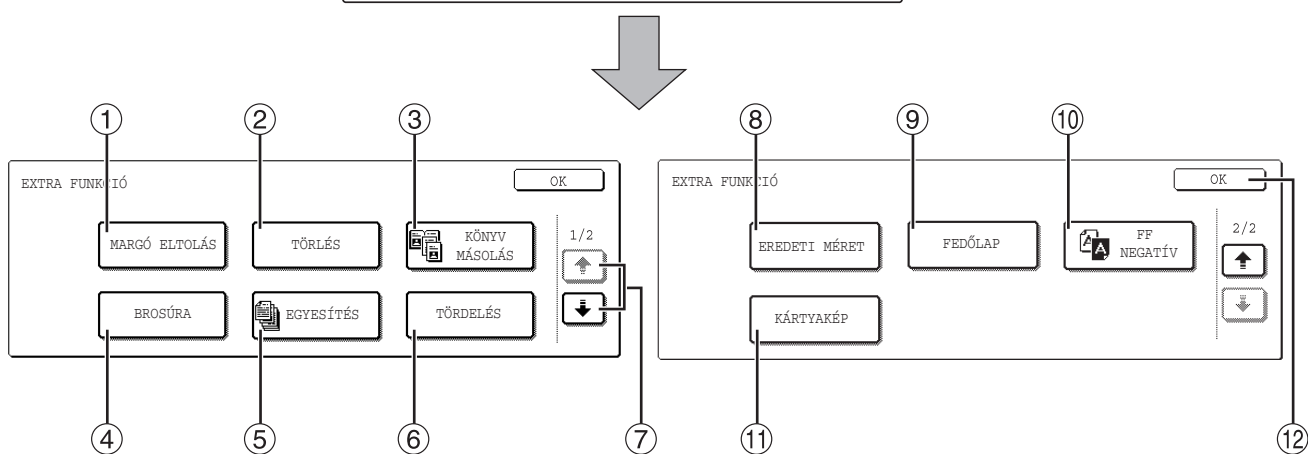
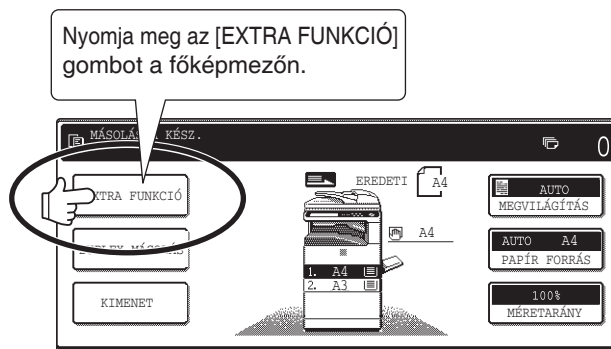

- ① **[MARGÓ ELTOLÁS] gomb (42. o.)**  
Használja ezt a gombot, ha el szeretné tolni a képet a másolaton, hogy lefűzéshez szegélyt hozhasson létre.
- ② **[TÖRLÉS] gomb (43. o.)**  
Használja ezt a gombot a könyvek és más vastag dokumentumok másolásakor szokásos oldalsó árnyékcsíkok törlésére.
- ③ **[KÖNYV MÁSOLÁS] gomb (44. o.)**  
Használja ezt a gombot, ha egy összefűzött dokumentum (pl. könyv) jobb és bal oldaláról külön másolatot szeretne készíteni.
- ④ **[BROSÚRA] gomb (45. o.)**  
A brosúra másolás funkció a másolatok megfelelő sorrendű elrendezésére szolgál, középen történő, fűzetszerű lefűzéshez. Két eredeti dokumentumot másol a gép a papír mindkét oldalára, így négy eredeti dokumentum kerül egy lapra.
- ⑤ **[EGYESÍTÉS] gomb (46. o.)**  
Használja ezt a funkciót, ha több eredeti példányt kell másolnia, mint ami egyszerre az RSPF-be tehető. Ez lehetővé teszi, hogy az eredeti dokumentumokat megosszuk, és az RSPF-ben ezeket egymás után szkenneljük.
- ⑥ **[TÖRDELÉS] gomb (47. o.)**  
A tördelés funkció két vagy négy dokumentum egy oldalra történő másolására használható, négyféle elrendezésben.
- ⑦ **(↓) gomb, (↑) gomb**  
Használja ezeket a gombokat a speciális funkciók képzőjében való lapozáshoz.
- ⑧ **[EREDETI MÉRET] gomb (48. o.)**  
Használja ezt a gombot az eredeti dokumentum méretének kézi beállításához. Ha kiválasztotta az eredeti méretét, az automatikus aránykiválasztás funkció automatikusan kiválaszt egy megfelelő arányt a papírméret alapján.
- ⑨ **[FEDŐLAP] gomb (49. o.)**  
Nyomja meg ezt a gombot az előlap és a hátlap eltérő papírtípusának beállításához. (Ha az RSPF telepítve van.)
- ⑩ **[FF NEGATÍV] gomb (51. o.)**  
Használja ezt a gombot negatív fekete-fehér kép készítéséhez.
- ⑪ **[KÁRTYAKÉP] gomb (52. o.)**  
Egy kártya előlő és hátoldala egy oldalra másolható.
- ⑫ **[OK] gomb**  
Nyomja meg ezt a gombot a másolási mód főképzőjéhez való visszatéréshez.



Néhány funkció nem használható egymással. Ha egy nem megfelelő kombinációt választottunk ki, a kijelző panelen hibaüzenet jelenik meg.

# ÁLTALÁNOS ELJÁRÁS AZ EXTRA FUNKCIÓK HASZNÁLATÁKOR

**1** Nyomja meg az [EXTRA FUNKCIÓ] gombot.

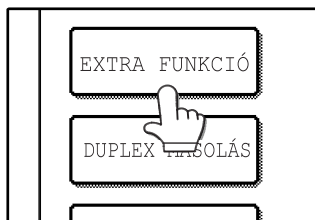

**2** Nyomja meg a kívánt speciális mód gombját.



Példa:  
Szegélyeltolás funkció  
kiválasztása

A további beállításokat kívánó eljárások leírását megtalálja a következő oldaltól kezdődően.

**3**

# MARGÓ ELTOLÁS

A szegélyeltolás funkció a szöveg vagy kép automatikus eltolására szolgál, alapbeállításban az eredeti dokumentumhoz képest körülbelül 10 mm-rel (1/2").

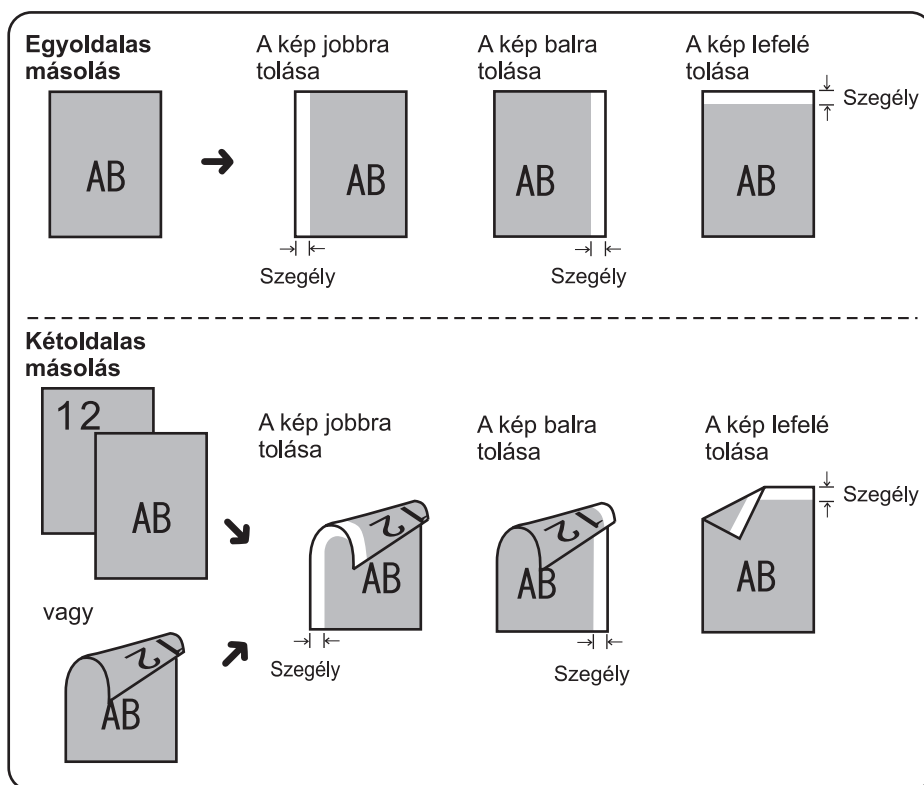

- Jobb, bal vagy lefelé választható az eltolás irányaként az ábrának megfelelően.
- Az eltolás szélessége (szegély) 0-tól 20 mm-ig állítható be 1 mm-es léptetéssel. (0"-tól 1"-ig 1/8"-es léptetéssel).
- Ha a [LE] gombot megnyomta, az eredetit úgy állítsa be, hogy az eltolandó szegély nézzen az RSPF vagy a dokumentumüveg hátsó része felé.

## 1 Nyomja meg a [MARGÓ ELTOLÁS] gombot a speciális módok képműzében.

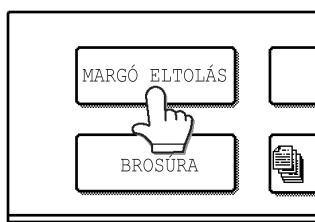

Megjelenik a szegélyeltolás beállításra képműz. A szegélyeltolás ikon ( [ikon] , stb.) szintén megjelenik a képműzön, jelezve, hogy a funkció be van kapcsolva.

## 3 Módosítsa az eltolási szélességet szükség szerint, majd nyomja meg az [OK] gombot.

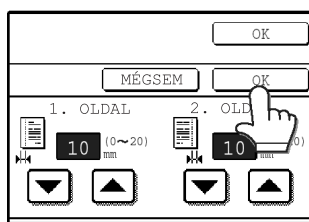

Használja a [lefelé] és [felé] gombokat az eltolási szélesség beállításához. Az eltolás szélessége (szegély) 0-tól 20 mm-ig állítható be 1 mm-es léptetéssel. (0"-tól 1"-ig 1/8"-es léptetéssel).

## 2 Válassza ki az eltolás irányát.

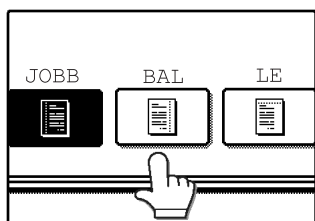

Nyomja meg a [JOBBI], [BALI] vagy [LE] gombot. A kiválasztott gomb világitani kezd.

## 4 Nyomja meg az [OK] gombot a speciális módok képműzében.

Visszatér a másolási mód főképműzjéhez.

### Az ezt követő lépésekről:

Ha a dokumentumüveget használja, lapozzon a 23. oldalra. Ha RSPF-t használ, lapozzon a 24. oldalra.



- Szegélyeltolásnál az elforgatásos másolási funkció nem működik.
- Ez a funkció csak standard méretű papír esetén használható.
- A szegélyeltolás törléséhez nyomja meg a [MÉGSEM] gombot a szegélyeltolás beállításra képműzön. (Lsd.: a 3. lépés képműzje.)

# TÖRLÉS

A szegélytörles funkció vastag dokumentumok vagy könyvek másolásakor szokásos oldalsó árnyékcsíkok törlésére szolgál. A választható törlési módok az alábbiakban láthatók. A törlési szélesség alapbeállításban 10 mm (1/2").

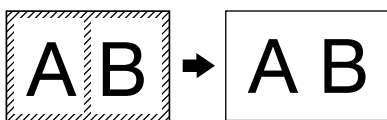
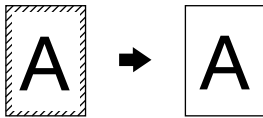

## OLDALSÓ TÖRLÉS

A szélek mentén eltünteti a vastag papír vagy könyv másolásakor megjelenő árnycsíkokat.

## KÖZÉPSŐ TÖRLÉS

Eltünteti az összefűzött dokumentumok esetében a kötés mentén megjelenő sötét csíkot.

## OLDAL + KÖZÉP TÖRLÉS

Eltünteti mind a szél körüli, mind a belső árnycsíkokat.

### 1 Nyomja meg a [TÖRLÉS] gombot a speciális módok képmezőn.

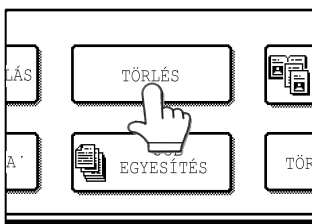

Megjelenik a törlés beállítása képmező. A törlés ikon (🗑️, stb.) szintén megjelenik a képmezőn, jelezve, hogy a törlés funkció be van kapcsolva.

### 2 Válassza ki a kívánt törlési módot.

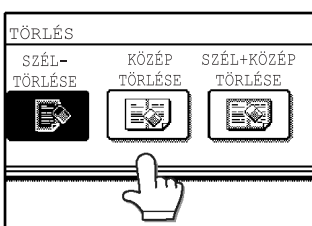

Válassza ki a három törlési mód valamelyikét. A kiválasztott gomb világtítani kezd.

### 3 Szükség szerint módosítsa a törlés szélességét, majd nyomja meg az [OK] gombot.

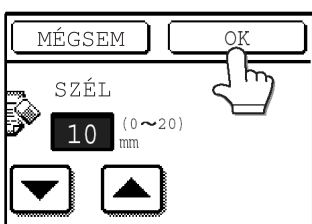

Használja a ▼ és ▲ gombokat a törlés szélesség beállításához. A törlés szélessége 0-tól 20 mm-ig állítható be 1 mm-es léptetéssel. (0"-tól 1"-ig 1/8"-es léptetéssel).

### 4 Nyomja meg az [OK] gombot a speciális módok képmezőn.

Visszatér a másolási mód főképmezőjéhez.

#### Az ezt követő lépésekről:

Ha a dokumentumüveget használja, lapozzon a 23. oldalra. Ha RSPF-t használ, lapozzon a 24. oldalra.



- Ez a funkció csak standard méretű papír esetén használható.
- Ez a funkció nem választható vegyes adagolás esetén. (26. o.)
- A szegélytörles funkció kikapcsolásához nyomja meg a [MÉGSEM] gombot a törlés beállítása képmezőn. (Lsd.: a 3. lépés képmezője.)

# KÖNYV MÁSZOLÁS

A könyvmásolás funkcióval két kapcsolódó oldalról két külön másolatot készíthetünk a dokumentumüvegen. Ez különösen hasznos könyvek, illetve egyéb összefűzött dokumentumok másolásakor.

[Példa] Egy könyv jobb és bal oldalának másolása

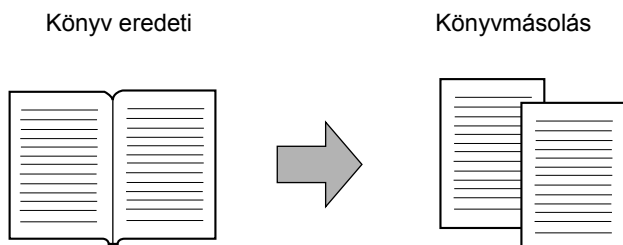

- Könyvmásolásakor kicsinyítő funkciót igen, nagyítást viszont nem lehet beállítani.
- A könyvmásolás funkció csak a dokumentumüvegről való másolással használható. Az RSPF nem használható.
- B5 és A4 (8-1/2" x 11") méretű papírok használhatók.

## 1 Nyomja meg a [KÖNYV MÁSZOLÁS] gombot a speciális módok képmzőn.

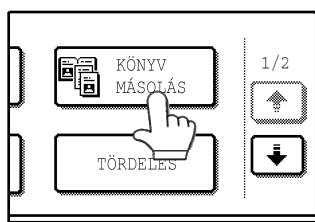

A [KÖNYV MÁSZOLÁS] gomb világítani kezd, mely jelzi, hogy a funkció be van kapcsolva, valamint a könyvmásolás ikon (📖) is megjelenik a képmzőn.

## 2 Nyomja meg az [OK] gombot a speciális módok képmzőn.

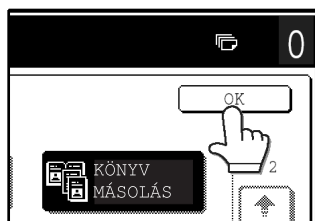

Visszatér a másolási mód főképmzőjéhez.

## 3 Helyezze az eredetiket a dokumentumüvegre. (23. o.)

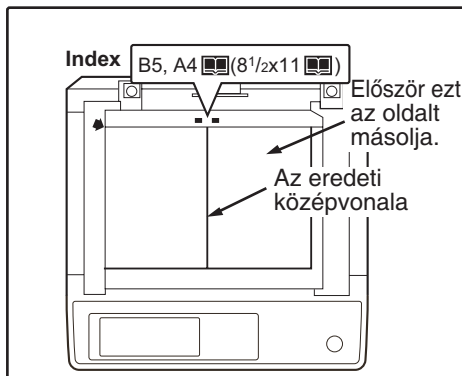

## Könyv eredeti másolásakor:

Vastag könyv másolásakor enyhén nyomja le a könyvet, hogy a dokumentumüveghez lapítsa.

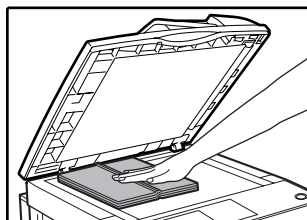

## 4 Győződjön meg róla, hogy B5 vagy A4 (8-1/2" x 11") méretű papírméret lett kiválasztva.



Ha nem B5 vagy A4 (8-1/2" x 11") méretű papír van kiválasztva, nyomja meg a [PAPÍR FORRÁS] gombot a B5 vagy A4 (8-1/2" x 11") méretű papír kiválasztásához.

## 5 Válassza ki a másolati példányszámot, illetve az egyéb másolási beállításokat, majd nyomja meg a [START] gombot (⊙).

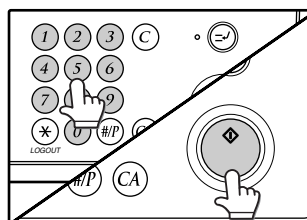

- A könyvmásolás funkció törléséhez nyomja meg a [KÖNYV MÁSZOLÁS] gombot a speciális módok képmzőjében. (A gomb tovább nem világít.) (Lsd.: az 1. lépés képmzője.)
- A dokumentum lefűzése okozta árnyvonalak eltüntetéséhez használja a szegélytörlés funkciót. (43. o.) (Középső Törlés és Oldal + Közép Törlés nem használható a könyvmásolás funkcióval.)

# BROSÚRA MÁSZOLÁS

A broszúra másolás funkció a másolatok megfelelő sorrendű elrendezésére szolgál, középen történő, füzetszerű lefűzéshez. Két eredeti dokumentumot másol a gép a papír mindkét oldalára, így négy eredeti dokumentum kerül egy lapra. Ez a funkció kényelmes a másolatok vonzó füzetté vagy broszúrává való összerendezéséhez.

[Példa]: 8 eredeti dokumentum másolása broszúra másolással

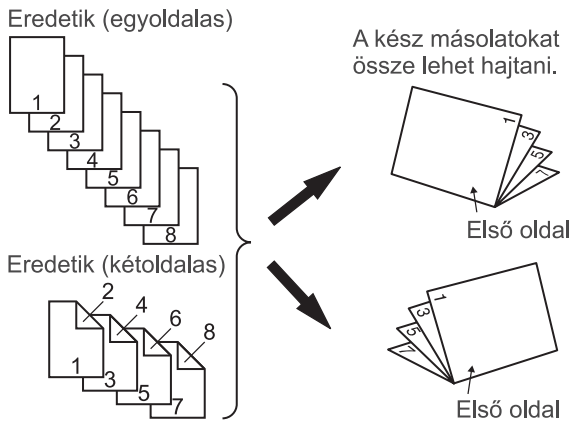

- Szkennelje be az eredetiket az elsőtől az utolsó oldalig. A másolás sorrendjét a gép automatikusan beállítja.
- Balos (jobbról balra nyíló) vagy jobbos (balról jobbra nyíló) lefűzés is választható.
- Egy lapra négy eredeti másolat kerül. A lefűzés végéhez automatikusan üres lapokat is hozzá lehet adni, az eredetik számától függően.

## 1 Nyomja meg a [BROSÚRA] gombot a speciális módok menü képmozójén.

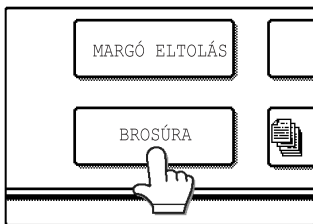

Megjelenik a broszúra másolás beállítás képmozó. A broszúra másolás ikon (📄, stb.) szintén megjelenik a képmozó bal felső sarkában, jelezve, hogy a funkció be van kapcsolva.

## 2 Határozza meg, hogy egyoldalas vagy kétoldalas eredetiket fog-e másolni.

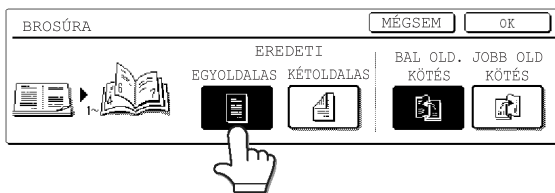

## 3 Válassza ki az összefűzés helyét ([BAL OLD. KÖTÉS] vagy [JOBBO OLD. KÖTÉS]), majd nyomja meg az [OK] gombot a broszúra másolás beállítás képmozójén.

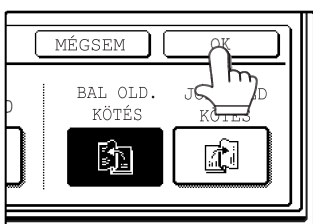

Visszatér a speciális módok menü képmozójéhez.

## 4 Nyomja meg az [OK] gombot a speciális módok képmozójében.

Visszatér a másolási mód főképmozójéhez.

## 5 Helyezze be az eredetiket. (23., 24. o.)

## 6 Győződjön meg arról, hogy a megfelelő papírméret lett automatikusan kiválasztva.



Ha nem a kívánt papírméret van kiválasztva, használja a [PAPÍR FORRÁS] gombot a papírméret meghatározásához. A papírméret kiválasztása után nyomja meg az [AUTO. MÉRET] gombot. A gép automatikusan kiválasztja a megfelelő méretarányt.

## 7 Válassza ki a másolati példányszámot, illetve az egyéb másolási beállításokat, majd nyomja meg a [START] gombot (⏻).

## 8 [RSPF használatok:]

A másolás az eredetik beszkenelése után indul.

### [Dokumentumüveg használatok:]

Cserélje ki az eredetit a következő dokumentumra, majd nyomja meg a [START] gombot (⏻). Ismétlje ezt a lépést, míg minden eredeti dokumentumot be nem szkennel a gép, azután nyomja meg a [OLVASÁS VÉGE] gombot.

A broszúra másolás kiválasztásakor a kétoldalas másolás funkció automatikusan bekapcsol.



A broszúra másolás funkció törléséhez nyomja meg a [MÉGSEM] gombot a broszúra másolás beállítás képmozójében. (Lásd: a 2. lépés képmozója.)

# EGYESÍTÉS

Használja ezt a funkciót, ha több eredeti példányt kell másolnia, mint ami egyszerre az RSPF-be tehető. (Az RSPF-be egyszerre betehető eredeti dokumentumok száma max. 100 lehet.)



- Ha a memória megtelik az eredeti szkennelés közben, "A MEMÓRIA MEGTELT. KEZDÉSHEZ: [START] GOMB V. VISSZALÉPÉSHEZ: [CA] GOMB." üzenet jelenik meg. Az addig beszkenelt eredeti lemásolásához nyomja meg a [START] gombot (☉). A feladat törléséhez nyomja meg a [TÖRÖL MINDENT] gombot (☹).
- Az eredeti tartalmától függően a memória megtelhet, mielőtt a szkennelés elérné a 100 oldalt. Ez esetben nyomja meg a [START] gombot (☉) az addig beszkenelt eredeti lemásolásához, majd helyezze az RSPF-be a maradék dokumentumokat, és ismétlje meg a másolási műveletet.
- A memóriába szkennelhető dokumentumok száma növelhető nagyobb memória telepítésével, illetve a memóriahely rendszergazda beállításokban való növelésével. (Lásd: "6. RENDSZERBEÁLLÍTÁSOK (RENDSZERGAZDA)".)

Példa: 130 (A4 méretű (8-1/2" x 11")) eredeti oldal másolása

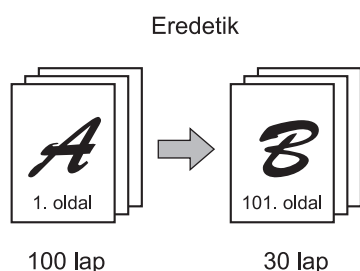

\* Össza az eredetiket csoportokba, hogy egyik se haladja meg a 100 példányt. Szkennelje be mindkét dokumentum sorozatot az A csoport első oldalával kezdve.

## 1 Nyomja meg az [EGYESÍTÉS] gombot a speciális módok menü képzmezőjében.

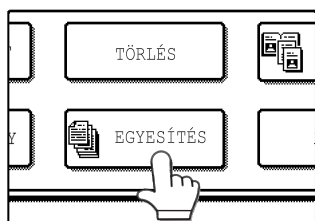

A gomb világítani kezd. Az egyesítés ikon (☹) szintén megjelenik a képzmezőn, jelezve, hogy a funkció be van kapcsolva.

## 2 Nyomja meg az [OK] gombot a speciális módok képzmezőjében.

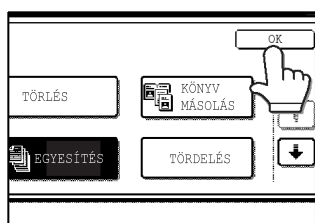

Visszatér a másolási mód főképzmezőjéhez.

## 3 Helyezze az eredetiket az RSPF-be. (24. o.)

## 4 Győződjön meg arról, hogy a megfelelő papírméret lett automatikusan kiválasztva, válassza ki a másolati példányszámot, illetve az egyéb másolási beállításokat, majd nyomja meg a [START] gombot (☉).

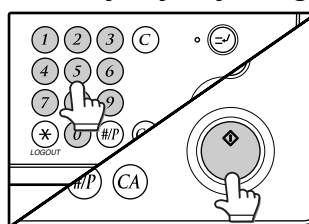

Elkezdődik a szkennelés. Ha az első sorozat eredeti szkennelése befejeződött (Az előbbi példában), tegye be a második sorozatot, és nyomja meg a [START] gombot (☉).

Ismétlje ezt a lépést, míg a maradék eredetiket is beszkenneli a gép (a fenti példában B sorozat). Vegyen ki minden beszkenelt eredeti sorozatot mielőtt a következőt beteszi.

## 5 Nyomja meg az [OLVASÁS VÉGE] gombot.

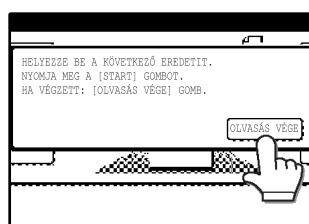

Elkezdődik a másolás.



Az egyesítés mód funkció törléséhez nyomja meg az [EGYESÍTÉS] gombot a speciális módok képzmezőjén, amíg már nem világít. (Lsd.: az 1. lépés képzmezője.)



# TÖRDELÉS

A tördelés funkció két vagy négy dokumentum egy oldalra történő másolására használható, meghatározott elrendezésben.

Példa: Négy eredeti egy lapra történő másolása (Oldalszám: 4 oldal 1 oldalon ( $\frac{1|2}{3|4}$ ), sorrend: ( $\frac{1|2}{3|4}$ ))

Egyoldalas másolat egyoldalas eredetiről

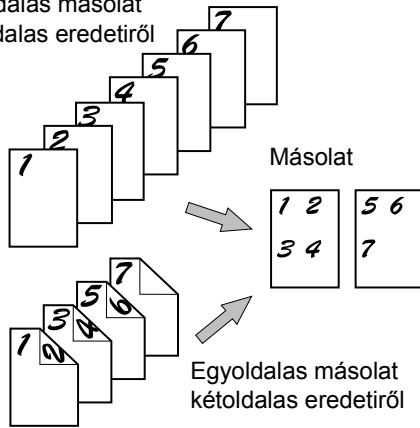

- A tördelés funkció használatakor helyezze be az eredetiket, válassza ki a kívánt papírméretet, válasszon másolási módot mielőtt a tördelési mód funkciót kiválasztaná a speciális módok képmzőn.
- A tördelés funkció használatakor a megfelelő másolási arányt a gép automatikusan beállítja az eredeti dokumentum mérete, a papírméret, illetve az egy oldalra másolandó oldalak száma szerint. A legkisebb kicsinyítési arány 25%. (A legkisebb arány 50%, ha az eredeti képtípus megvilágítási beállításánál illetve, ha RSPF-t használ.) Az eredeti dokumentum méretétől, a papírmérettől és az egy oldalra másolandó eredetik számától függően az eredeti kép bizonyos részei lemaradhatnak.

## 1 Nyomja meg a [TÖRDELÉS] gombot a EXTRA FUNKCIÓ menü képmzőjében.

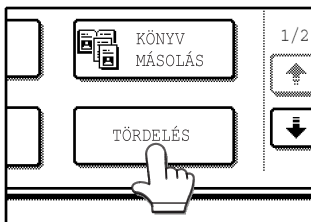

Megjelenik a tördelés beállítás képmző. A tördelés ikon ( $\frac{1|2}{3|4}$ , stb.) szintén megjelenik a képmzőn, jelezve, hogy a funkció be van kapcsolva.

## 2 Válassza ki az egy oldalra másolandó oldalak számát a tördelés beállítás képmzőn.

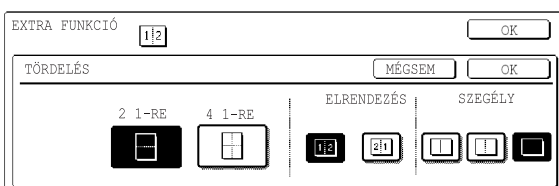

## 3 Válassza ki az elrendezést.

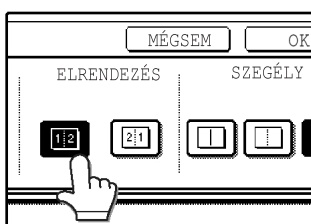

Válassza ki a másolaton megjelenítendő eredetik sorrendjét.

## 4 Válasszon keretkezési beállítást.

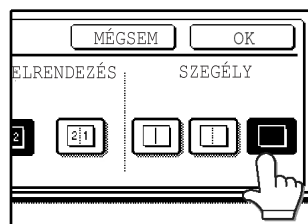

Válasszon [ $\frac{1|2}{3|4}$ ], [ $\frac{1|2}{3|4}$ ], és [ $\frac{1|2}{3|4}$ ] közül.

## 5 Nyomja meg az [OK] gombot a tördelés beállítás képmzőn.

Visszatér a speciális módok menü képmzőjéhez.

## 6 Nyomja meg az [OK] gombot a speciális módok menü képmzőn.

Visszatér a másolási mód főképmzőjéhez.

## 7 Válassza ki a másolati példányszámot, illetve az egyéb másolási beállításokat, majd nyomja meg a [START] gombot (☉).

## 8 [RSPF használatakor:]

A másolás az eredetik beszkennelése után indul.

### [Dokumentumüveg használatakor:]

Cserélje ki az eredetit a következő dokumentummal, majd nyomja meg a [START] gombot (☉). Ismétlje ezt a lépést, míg minden eredeti dokumentumot be nem szkennel a gép, azután nyomja meg a [OLVASÁS VÉGE] gombot.



- Az eredetik számától, irányától, valamint a másolópapírtól függően a képek elfordulhatnak.
- A tördelés funkció törléséhez nyomja meg a [MÉGSEM] gombot a tördelés beállítás képmzőn (a 2. lépés képmzője).

# EREDETI MÉRET

Ha szeretne más papírméretet használni, mint az automatikusan kiválasztott eredeti dokumentum mérete, megteheti a speciális módokban leírt eredeti méret beállítása szerint. A vegyes adagolás beállítását (26. o.) szintén itt kell kiválasztani.

- 1** Nyomja meg a  gombot, majd az [EREDETI MÉRET] gombot a speciális módok menü képzőjén.

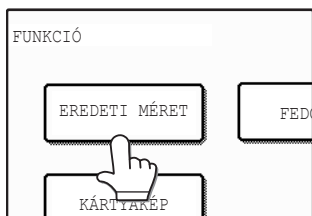

Megjelenik az eredeti méret beállítása képző.

- 5** Nyomja meg az [OK] gombot a speciális módok menü képzőjén.

Visszatér a másolási mód főképzőjéhez.



A vegyes adagoláshoz válassza a "VEGYES MÉRETŰ EREDETI-ADAGOLÁSI ÜZEMMÓD" cellát. A vegyes adagolás leírása a 26. oldalon található.

- 2** Nyomja meg a [KÉZI] gombot.

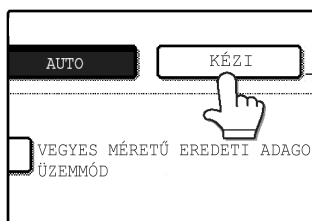

- 3** Válassza ki az eredeti méretét.

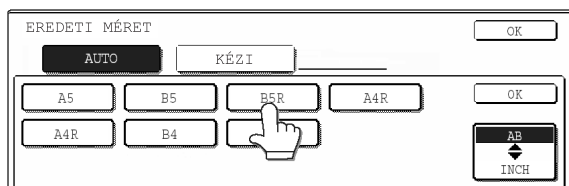

A [KÉZI] gomb világítani kezd, és a kiválasztott papírméret megjelenik



Ha INCH méretezésű eredetit szeretne választani, nyomja meg az [AB ◀ INCH] gombot. INCH méretezés jelenik meg.

- 4** Nyomja meg a belső [OK] gombot.

Visszatér a speciális módok menü képzőjéhez.

# FEDŐLAPOS MÁSQLÁS

A fedőlapos másolás mód előlap vagy hátlap, illetve mindkettő hozzáadására szolgál többoldalas dokumentum másolásakor. A fedőlapos másoláshoz RSPF-t kell használnunk.

## Fedélre másolással

**Egyoldalas masolatok egyoldalas vagy kétoldalas eredetiről**

Egyoldalas eredetik → Egyoldalas masolatok (fedélre másolással)

Fedél eredeti → Előlap (másolhat az első oldalára) / Hátlap (nincs másolás)

Kétoldalas eredetik → Előlap (másolhat az első oldalára) / Hátlap (nincs másolás)

**Kétoldalas masolatok egyoldalas vagy kétoldalas eredetiről**

Egyoldalas eredetik → Kétoldalas masolatok (fedélre másolással)

Fedél eredeti → Előlap (másolhat az első oldalára) / Hátlap (nincs másolás)

Kétoldalas eredetik → Előlap (másolhat az első oldalára) / Hátlap (nincs másolás)

(A fedél hátoldala üres)

- Csak előlap, csak hátlap, vagy mindkettő választható.
- Meghatározhatja, hogy a gép másoljon-e az előlapra.
- A hátlapnak egyik oldalára sem másolhatunk.

## Fedélre másolás nélkül

**Egyoldalas masolatok egyoldalas vagy kétoldalas eredetiről**

Egyoldalas eredetik → Egyoldalas masolatok (fedélre másolás nélkül)

Fedél eredeti → Előlap (fedélre másolás nélkül) / Hátlap

Kétoldalas eredetik → Előlap (fedélre másolás nélkül) / Hátlap

**Kétoldalas masolatok egyoldalas vagy kétoldalas eredetiről**

Egyoldalas eredetik → Egyoldalas masolatok (fedélre másolás nélkül)

Fedél eredeti → Előlap / Hátlap

Kétoldalas eredetik → Előlap / Hátlap

- Csak előlap, csak hátlap, vagy mindkettő választható.

3

**1** Nyomja meg az **[+]** majd a **[FEDŐLAP]** gombot a speciális módok menü képmmezőjén.

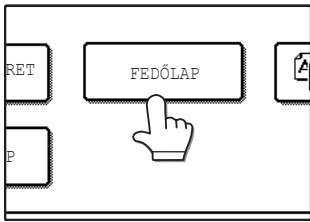

Megjelenik a fedőlap másolás beállításá képmmező. A fedőlap másolás ikon ( , stb.) szintén megjelenik a képmmezőn, jelezve, hogy a funkció be van kapcsolva.

**2** Válassza ki a hozzáadni kívánt fedőlapo(ka)t.

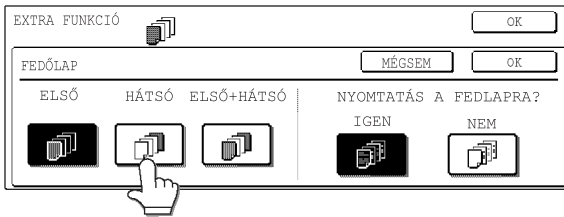

Csak előlap hozzáadásához nyomja meg az **[ELSŐ]** gombot. Csak hátlap hozzáadásához nyomja meg a **[HÁTSÓ]** gombot. Elő- és hátlap hozzáadásához nyomja meg az **[ELSŐ+HÁTSÓ]** gombot.

**3** Határozza meg, hogy másoljon-e a gép a fedőlapra.

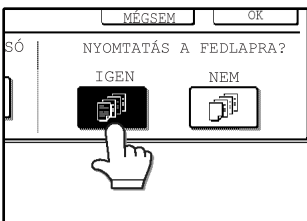

Válassza ki az **[IGEN]** vagy a **[NEM]** gombot a kijelző panelen. Ha az **[IGEN]** gombot választotta, a dokumentum első oldalát a fedőlapra másolja a gép.

**4** Nyomja meg az **[OK]** gombot a fedőlap beállítás képmmezőn.

Visszatér a speciális módok képmmezőhöz.

**5** Nyomja meg az **[OK]** gombot a speciális módok menü képmmezőjén.

Visszatér a másolási mód főképmmezőjéhez.

**6** Tegye be a használandó fedőlapot az oldalsó tálcába.

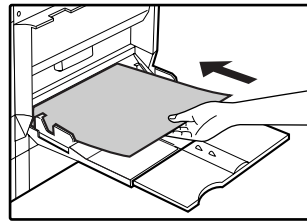

Tegyen be ugyanolyan méretű papírt, mint amit a másoláshoz használ.

**További lépésekről:**

Lsd. 24. o.



- Nem lehetséges másolni az előlap belső, illetve a hátlap egyik oldalára sem.
- Győződjön meg arról, hogy az eredeti dokumentumokat az RSPF-be tette. A dokumentumüveget nem lehet ezzel a funkcióval használni.
- A fedőlap másolási funkció alatt a folyamatos adagolási üzemmód nem működik még akkor sem, ha a rendszergazda beállításokban be lett kapcsolva. (Lsd.: "6. RENDSZERBEÁLLÍTÁSOK (RENDSZERGAZDA)".)
- A fedőlap másolás funkció törléséhez válassza újra a fedőlap másolás funkció, majd nyomja meg **[MÉGSEM]** gombot. (Lsd.: a 2. lépés képmmezője.)

# FF NEGATÍV MÁSZOLÁS

A FF NEGATÍV másolás funkció a fekete és fehér fordított másolására használható negatív kép készítése céljából.

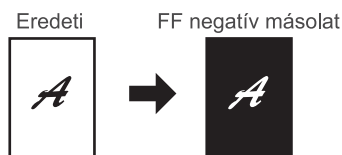

- A FF negatív funkció kiválasztásával a megvilágítási mód automatikusan SZÖVEG módra áll. Más megvilágítási mód nem választható. Ha a FF negatív funkciót töröljük, a SZÖVEG mód nem törlődik automatikusan.

## 1 Nyomja meg a gombot, majd nyomja meg a [FF NEGATÍV] gombot a speciális módok menü képzmezőjében.

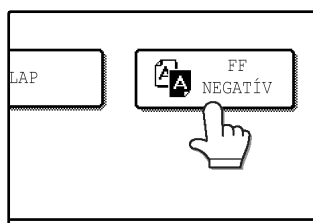

A [FF NEGATÍV] gomb világitani kezd. A FF negatív másolás ikon () szintén megjelenik a képzmezőn, jelezve, hogy a funkció be van kapcsolva.

## 2 Nyomja meg az [OK] gombot a speciális módok menü képzmezőjében.

Visszatér a másolási mód főképzmezőjéhez.

### A további lépésekről

A dokumentumüveg használatához lsd. 23. o.  
Az RSPF használatához lsd. 24. o.



A FF negatív másolás funkció törléséhez nyomja meg a [FF NEGATÍV] gombot a speciális módok menü képzmezőjében. (A gomb nem világit tovább.) (Lsd.: az 1. lépés képzmezője.)

# KÁRTYAKÉP

Egy kártya elülső és hátoldala egy oldalra másolható.

Ez a funkció hasznos lehet, ha másolatokat készít hitelesítés céljából, mivel így takarékoskodhat a papírral.

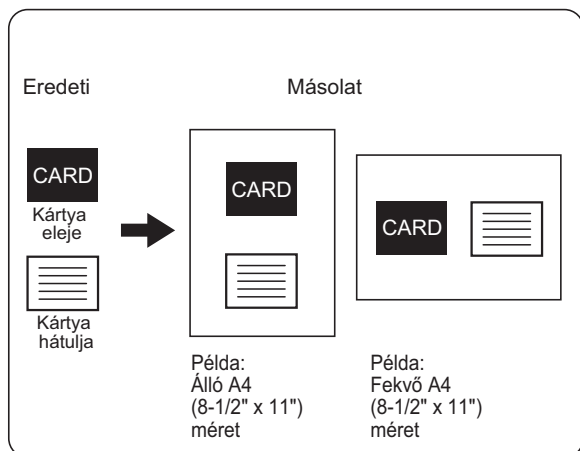

- A másolás csak normál méretű papírra lehetséges.
- Ha ezt a funkciót használja, a képet nem lehet elforgatni.

**1 Ellenőrizze, hogy megfelelő papírméret lett-e kiválasztva, vagy válasszon más méretet a [PAPÍR FORRÁS] gomb segítségével.**



**2 Nyomja meg a [↓] gombot, majd nyomja meg a [KÁRTYAKÉP] gombot az extra funkció képernyőn.**

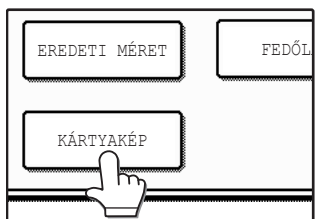

Megjelenik a KÁRTYAKÉP beállítási képernyő. Megjelenik egy kártyakép ikon is ( ) a képernyő bal felső sarkában annak jelzésére, hogy a funkció be van kapcsolva.

**3 Adja meg az eredeti kártya X méretét (szélesség) és Y méretét (hosszúság) a [↓] [↑] gombokkal.**



- Először az X (szélesség) méretet kell kiválasztani. Adja meg az X méretet, majd nyomja meg az Y ( ) gombot az Y méret megadásához.
- Az X vagy Y érték visszaállításához az alapértelmezett értékre nyomja meg a [MÉRET VISSZAÁLLÍTÁSA] gombot. Az alapértelmezett értékek a rendszergazda beállításokban módosíthatók. (Lásd: "6. RENDSZERBEÁLLÍTÁSOK (RENDSZERGAZDA)".)
- A képeknek a megadott eredeti méret szerinti megfelelő arányú nagyításához vagy kicsinyítéséhez, úgy hogy az elülső és a hátoldal a kiválasztott papírméretre férjen, nyomja meg az [OLDALHOZ IGAZÍTÁS] gombot.

**4 Nyomja meg a külső [OK] gombot.**

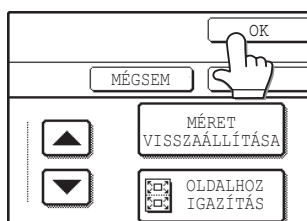

Visszatér a másolási üzemmód főképernyőjére.

## 5 Tegye az eredetit a dokumentumüvegre.

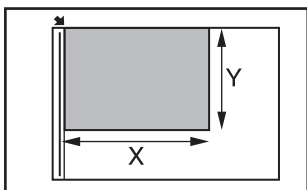

Az eredetit elülső oldalával lefelé tegye az üvegre, és zárja le a dokumentumtetőt/RSPF-et.

## 6 Válassza ki a másolatszámot és az egyéb másolási beállításokat, majd nyomja meg a [START] gombot (☉).

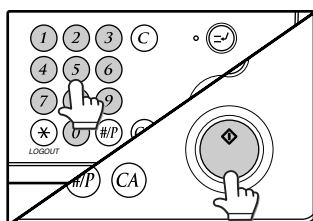

Beolvassódik a kártya elülső oldala.

## 7 Tegye az eredetit hátoldalával lefelé a dokumentumüvegre.

## 8 Nyomja meg a [START] gombot (☉).

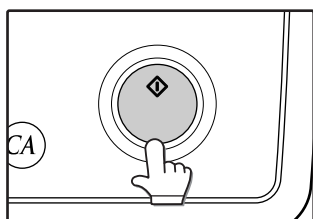

A gép beolvassa a kártya hátoldalát, és elkezd a másolást.



- Az eredetit a dokumentumüvegre kell tenni. Az RSPF nem használható.
- Még akkor is, ha az [OLDALHOZ IGAZÍTÁS] ki lett választva, használhatja a [MÉRETARÁNY] gombot a másolási üzemmód főképernyőjén az arány manuális kiválasztásához.
- A kártyakép funkció törléséhez nyomja meg a [MÉGSEM] gombot a kártyakép beállítások képernyőn (a 4. lépés képernyője).

---

---

## BEVEZETŐ

A hálózati szkennert bővítő kit segítségével hálózati lapolvasóként működtetheti a gépet.

- A hálózati lapolvasó funkció engedélyezéséhez termékkulcsot kell megadnia a rendszergazda beállítások segítségével. Ezt a műveletet csak egyszer kell végrehajtania. A "TERMÉKKULCS" program segítségével adja meg a termékkulcsot. Amennyiben nem ismeri a kulcsot, forduljon a termék forgalmazójához. (A rendszergazda beállítások használatával kapcsolatban olvassa el a "6. RENDSZERBEÁLLÍTÁSOK (RENDSZERGAZDA)" fejezetet.)
- A hálózati lapolvasó funkció működéséhez szükség van az MX-PB12 bővítő készletre, valamint legalább 128 MB memóriára\*.
- A szoftverek használatával kapcsolatban olvassa el a CD-ROM-on található felhasználói kézikönyveket.

\* Memóriabővítést a kereskedelemben kapható 128 MB-os vagy 256 MB-os memóriamodullal (144-pin SDRAM SODIMM) hajthat végre. További információkért forduljon a termék forgalmazójához.



# HÁLÓZATI LAPOLVASÓ FUNKCIÓ

Ha a gép hálózati lapolvasó funkcióval bővül, dokumentumokat vagy fotókat olvashat be, és képi fájlokat készíthet belőlük, amelyeket egy hálózaton vagy az interneten keresztül elküldhet egy fájlserverre, egy e-mail címre vagy a saját számítógépére. A beolvasott képet a következő típusú rendeltetési helyekre küldheti el:

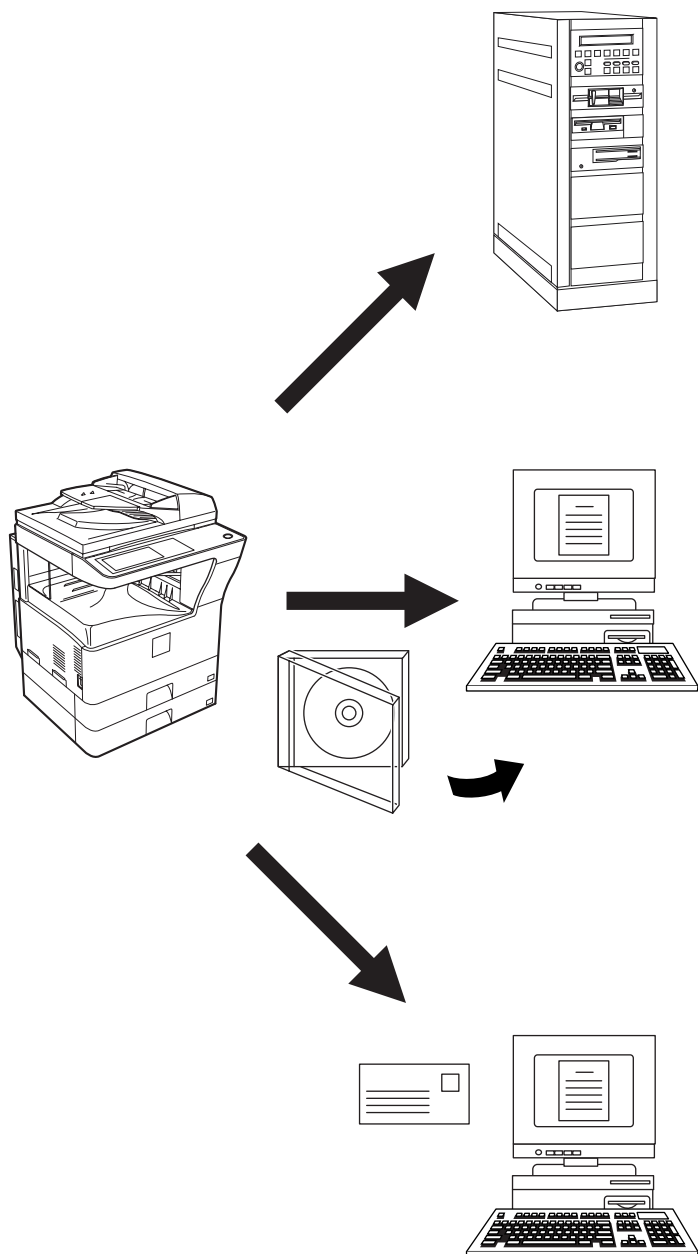

1. A beszkenelt anyagot elküldheti egy hálózati állomány-kiszolgálóra (egy FTP kiszolgáló kijelölt könyvtárba). (Ezt a műveletet **"Lapolvasás FTP-re"** névvel jelöltük a felhasználói kézikönyvben.)  
Beszkenelt kép FTP-re küldésekor lehetőség van egy üzenet küldésére is előre meghatározott e-mail címre, értesítve a címzettet a beszkenelt képi adat elérési helyéről. (Ezt a műveletet **"Lapolvasás FTP-re (hiperhivatkozás)"** névvel jelöltük a felhasználói kézikönyvben.)

2. A beszkenelt képet elküldheti egy a készülékkel azonos hálózatra csatlakoztatott számítógépre is. (Ezt a műveletet **"Lapolvasás az Asztalra"** névvel jelöltük a felhasználói kézikönyvben.)

\* A Lapolvasás az Asztalra funkció használatát megelőzően telepítenie kell az MX-NSX1 hálózati szkennert bővítő kit-hez mellékelt CD-ROM-on található "Network Scanner Tool" szoftvert. A Lapolvasás az Asztalra funkció rendszerkövetelményeire, a Network Scanner Tool és a Rendeltetési hely tárolására vonatkozó információkhoz olvassa el a Hálózati szkennert eszköz felhasználói útmutatóját a hálózati szkennert bővítő készlethez tartozó CD-ROM-on.

3. A beszkenelt képet elküldheti egy e-mail címzettjének is. (Ezt a műveletet **"Lapolvasás E-mail-be"** névvel jelöltük a felhasználói kézikönyvben.)

\* A web-oldalon korlátozták a Lapolvasás E-mail-be funkcióval küldhető képi adatfájlok méretét (58. o.).

# A HÁLÓZATI LAPOLVASÓ FUNKCIÓHOZ SZÜKSÉGES BEÁLLÍTÁSOK ÉS PROGRAMOZÁSI MŰVELETEK

A hálózati lapolvasó funkció használatához különböző beállításokat kell alkalmaznia az SMTP kiszolgálóra, a DNS kiszolgálóra és a rendeltetési helyekre vonatkozóan.

A beállítások megadásához használjon egy a készülékkal azonos hálózatra csatlakoztatott számítógépet, ily módon hozzá tud férni a készülék web-oldalához. A web-oldalt a böngészője (Internet Explorer 6.0 vagy annál magasabb verzió, Netscape Navigator 7.0 vagy annál magasabb verzió, vagy Safari 1.2 vagy annál magasabb verzió) segítségével jelenítheti meg.

## A HÁLÓZATI LAPOLVASÓ FUNKCIÓHOZ SZÜKSÉGES BEÁLLÍTÁSOK

A hálózati lapolvasó képek átvitele funkció használatához konfigurálja a következő beállításokat a web-oldalon:

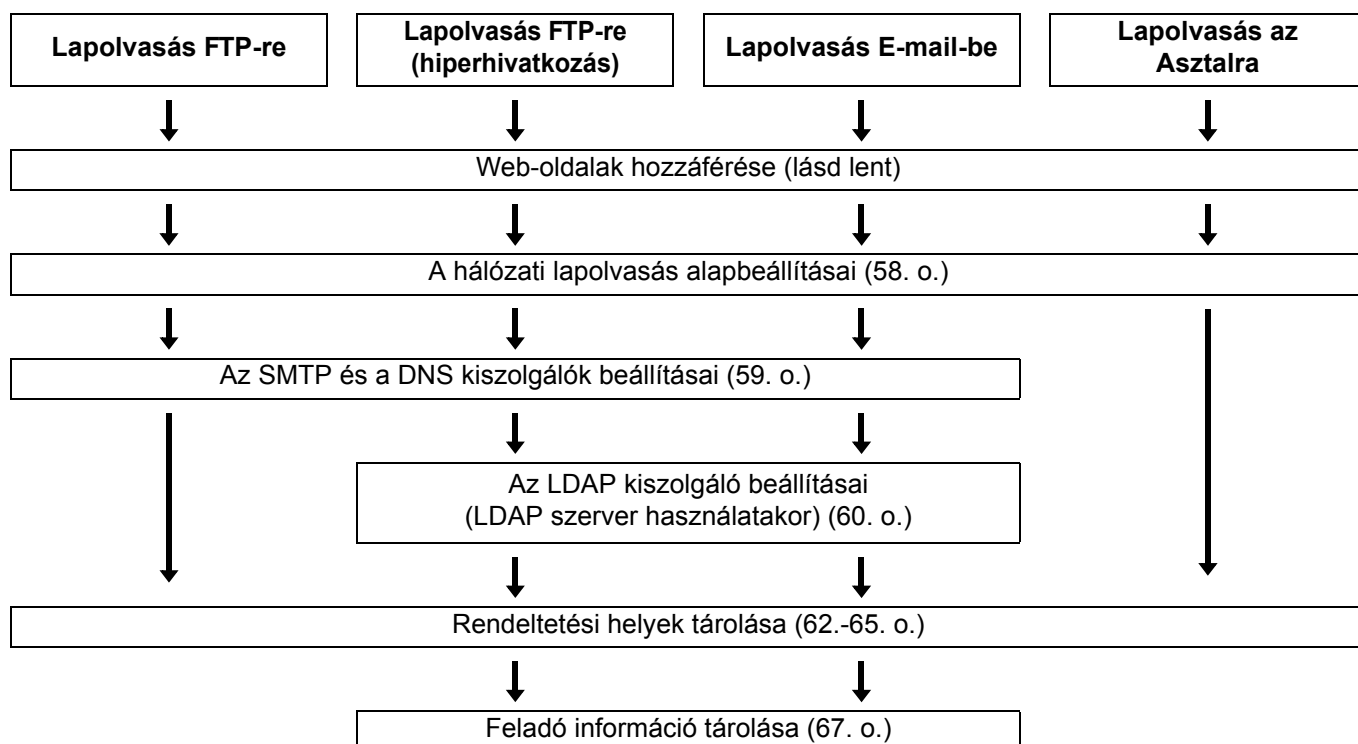

A hálózati lapolvasó kényelmes használata érdekében a következő beállítások konfigurálására is lehetősége van:

- Egyedi jegyzéknevek programozása. (61. o.)
- Jelszók beállítása. (68. o.)

## WEB-OLDALAK HOZZÁFÉRÉSE

A Web oldalak eléréséhez használja a következő eljárást.

### 1 Nyissa meg a Web böngészőt a számítógépén.

Támogatott böngészők:

- Internet Explorer: 6.0 vagy magasabb (Windows®)
- Netscape Navigator: 9 vagy magasabb (Windows®)
- Firefox: 2.0 vagy magasabb (Windows®)
- Safari: 1.5 vagy magasabb (Macintosh)

### 2 A web-böngészője "Cím" mezőjébe írja be URL-ként a gép IP-címét.

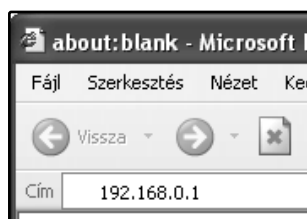

Írja be a termékben előzőleg megadott IP-címet. Amennyiben nem ismeri az IP-címet, lapozzon a(z) 89. oldalra.

A kapcsolat sikeres létrehozását követően megjelenik a böngészőjén a kívánt web-oldal. (57. o.)

## A WEB-OLDAL

A gépben lévő Web oldalra történő belépéskor a böngészőben a következő oldal jelenik meg. Az oldalon balra egy menükeret látható. A menü egyik adatelemére kattintva a jobboldali keretben megjelenik egy képernyőábra, amelyben beállíthatja az adott adatelem paramétereit. A beállítások részletes magyarázatához kattintson a menüben a "Súgó" opcióra.

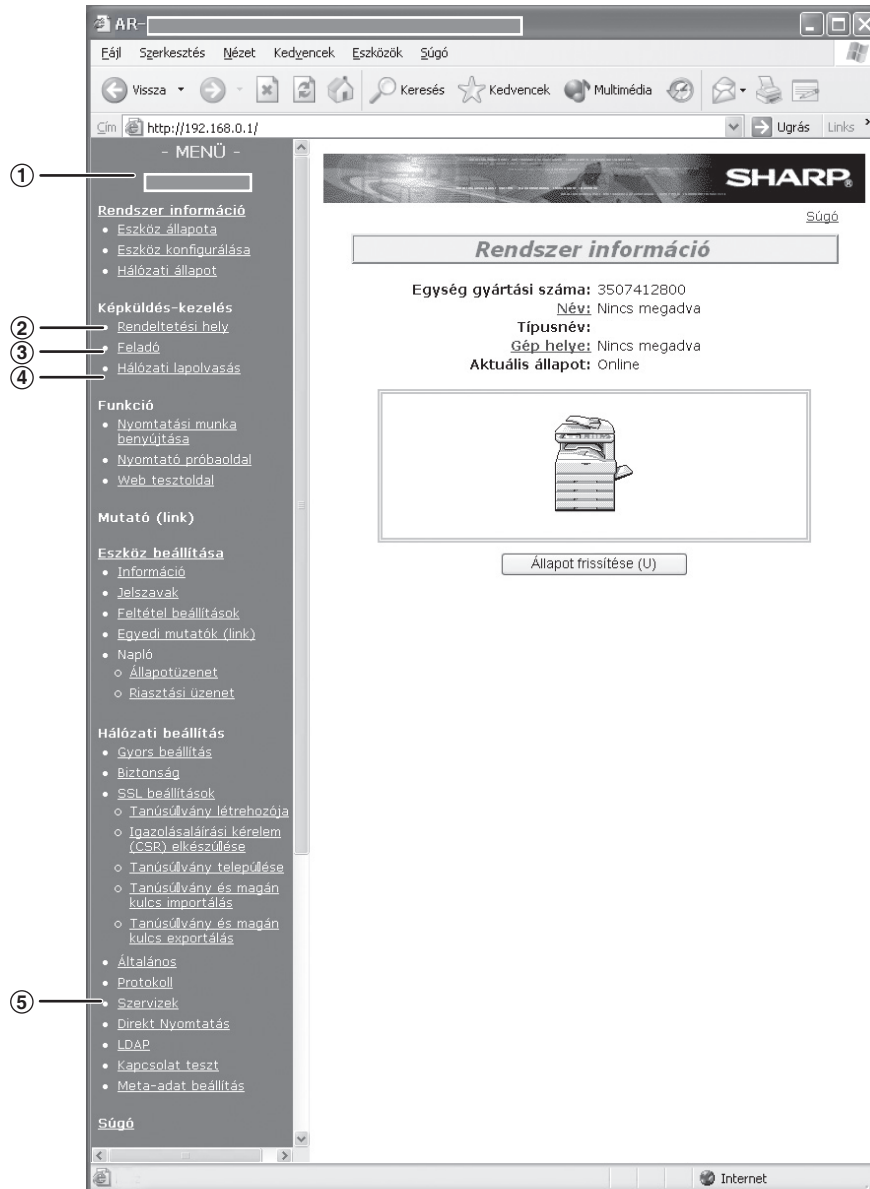

### ① Menü

A megfelelő beállítások konfigurálásához kattintson az itt látható menüpontokra.

### ② Rendeltetési hely (62. o.)

Adja meg a Lapolvasás FTP-re, Lapolvasás FTP-re (hiperhivatkozás), a Lapolvasás Asztra és Lapolvasás E-mail-be rendeltetési helyeit. Az előzőleg megadott rendeltetési helyeket is módosíthatja vagy törölheti.

### ③ Feladó (67. o.)

A Lapolvasás E-mail-be funkció használatakor adja meg a címzett e-mail programjában megjelenő feladó információt (feladó neve és e-mail címe).

Amennyiben a rendszer felhasználó-hitelesítést alkalmaz, adja meg a bejelentkezési nevét.

### ④ Hálózati lapolvasás (58. o.)

Ennek segítségével választhatja ki a hálózati lapolvasás funkció átviteli módját, konfigurálhatja a Lapolvasás E-mail-be beállításait, valamint végezheti el a csoportjegyzékek programozását.

### ⑤ Szervizek (59. o.)

Ezen a helyen megadhatja az SMTP kiszolgáló, a DNS és WINS kiszolgáló beállításait a Lapolvasás E-mail-be (hiperhivatkozás) funkcióhoz, illetve átviteli rendeltetési hely tárolásakor megadhat gazdagép-nevet az IP-cím helyett. LDAP kiszolgáló használatkor adja meg az LDAP kiszolgáló beállításait.

# A HÁLÓZATI LAPOLVASÁS ALAPBEÁLLÍTÁSAI

Kattintson a "Hálózati lapolvasás" pontra a menüben, és adja meg a kívánt beállításokat. A beállításokat kizárólag a rendszergazda adhatja meg. A beállítások részletes magyarázatához kattintson a menüben a "Súgó" opcióra.

## 1 Kattintson a "Hálózati lapolvasás" pontra a menüben.

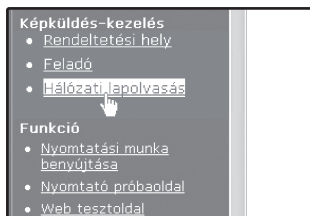

Megjelenik a Hálózati lapolvasás beállításai oldal.

## 2 Jelölje ki a használni kívánt átviteli módot.

Válassza ki a használni kívánt kézbesítési módszert. A "Lapolvasás engedélyezése a következő helyre:" mezőben kattintással jelölje be a használni kívánt módszer melletti bejelölő négyzetet, mire ott megjelenik egy pipa. Valamennyi átviteli módszerhez tartozik alapértelmezett beállítás (gyári beállítás).

**Hálózati lapolvasás**  
[Beállítás] [Egyéni index]

**Lapolvasás engedélyezése a következő helyre:**

Lapolvasás ad-hoc e-mailbe  Lapolvasás előre definiált e-mailbe.

Lapolvasás FTP-re és az Asztalra.

**Haladó szintű beállítás**

Felhasználó hitelesítésének engedélyezése

Felhasználó Azonosító Szerver: LDAP

Válassza ki az azonosítási adatokat.

Bejelentkezési név / Jelszó / E-mail cím

Bejelentkezési név / Jelszó

Feladó kiválasztásának letiltása.

Bcc (Titkos másolat): e-mail cím lapolvasóból e-mailbe munkákhoz

**E-mail csatolt állományainak maximális mérete**

Felső korlát: 2 MB

Korlátlan

**Fájl elnevezés**

Feladó neve  Dátum & Időpont

## 3 Konfigurálja a Haladó szintű beállításokat.

Jelölje ki a Lapolvasás E-mail-be funkcióhoz használható haladó szintű beállításokat. Jelölje be a használni kívánt funkciókhoz tartozó jelölőnégyzeteket.

- A "Felhasználó hitelesítésének engedélyezése" jelölőnégyzet aktiválásával a hálózati lapolvasás funkciót a jogosult felhasználókra korlátozhatja. (69. o.) A beállítás kiválasztását követően jelölje ki a hitelesítéshez használandó elemeket.
- Annak érdekében, hogy egy feladó kijelölhető legyen képek küldésekor a Lapolvasás E-mail-be funkcióval, ügyeljen arra, hogy "A feladó Feladólistánál való kiválasztásának letiltása" opció ne legyen bejelölve. (82. o.)
- Amennyiben titkos másolatot (Bcc-t) szeretne küldeni egy Lapolvasás E-mail-be átvitelről egy e-mail címre, jelölje be a "Bcc (Titkos másolat):" jelölőnégyzetet és írja be az e-mail címet.

## 4 Korlátozza a képi fájlok méretét.

A korlát beállításával elkerülheti a túlságosan nagyméretű fájlok küldését a Lapolvasás e-mail-be funkcióval. Amennyiben a beszkenelt képből létrehozott fájl mérete meghaladja a beállított korlátot, a képfájl a rendszer nem veszi figyelembe. A korlátozás 1 MB-tól 10 MB-ig terjedhet, 1 MB-os osztásokkal. Alapértelmezés szerint a beállítás "Korlátlan". Amennyiben korlátozást szeretne beállítani, szüntesse meg a "Korlátlan" jelölőnégyzet kijelölését, és adja meg a kívánt "Felső korlát"-ot.

## 5 Válasszon módszert és rendeljen fájlnevet a beszkenelt képhez.

Válasszon módszert és rendeljen fájlnevet a beszkenelt képhez. A "Fájl elnevezés" opcióban kattintson a használni kívánt elemekre. A "Feladó neve" és a "Dátum & Időpont" alapértelmezett beállítások.



- Amennyiben ugyanazon címzettnek többször is szeretne anyagokat küldeni, akkor célszerű kiválasztani a "Tevékenység lapszámláló" vagy az "Egyedi azonosító" opciót annak elkerülésére, nehogy több azonos nevű fájl is küldjön. Ez utóbbi ugyanis az előző fájl felülírását jelentené.
- Amennyiben az átvitel során írja be a fájlnevet, akkor az ezen a helyen megadott nevet a rendszer nem veszi figyelembe.

## 6 E-mail tárgyának kiválasztása (csak Lapolvasás E-mail-be funkció használata során).

A beállítás segítségével megadhatja a címzett levelezőprogramjában megjelenő tárgysort a Lapolvasás E-mail-be funkció használatakor. (Ezt a beállítást nem kell megadnia, ha nem a Lapolvasás E-mail-be funkciót szeretné használni.)

A Lapolvasás E-mail-be funkció használata esetén legfeljebb 80 karakteres tárgyat adhat meg. Csak egy tárgyat lehet megadni. Ha semmit sem ír be, a tárgy rubrikában a "Beolvasott kép forrása <Eszköznév>" fog megjelenni.

- \* Az a név, ami megjelenik az <Eszköznév> sorban, azonos a képernyőn a "Név" sorban tárolt névvel, amely akkor jelenik meg, ha rákattint a menüben a "Rendszer információ" opcióra. Amennyiben nem tárolt el nevet, megjelenik a terméknév.



Amennyiben az átvitel során írja be a tárgysort, akkor az ezen a helyen megadott tárgyat a rendszer nem veszi figyelembe.

## 7 Kattintson a "Benyújtás" gombra.

**Fájl elnevezés**

Feladó neve

Tevékenység lapszámláló

**Üzenet tárgya alapértelmezésbe**

Beolvasott kép forrása AR-XXXX

Benyújtás (S)

A beállítások megadását követően feltétlenül kattintson a "Benyújtás" gombra a beállítások tárolásához.

# AZ SMTP KISZOLGÁLÓ ÉS A DNS KISZOLGÁLÓ BEÁLLÍTÁSAI

Az SMTP kiszolgáló e-mail-ek átvételére szolgál a Lapolvasás E-mail-be vagy Lapolvasás FTP-re (hiperhivatkozás) funkció használatakor. Az említett átviteli módszerek használatához az SMTP kiszolgáló beállításait előzetesen konfigurálnia kell.

## Az SMTP kiszolgáló beállításainak konfigurálása

### 1 Kattintson az "Szervizek" pontra a menüben.

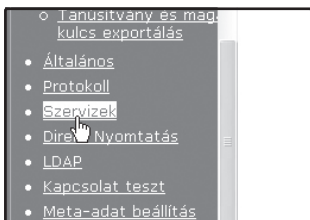

### 2 Kattintson az "SMTP" opcióra.



### 3 Az "SMTP beállítás" alá írja be a kért információt.

A beállítások részletes magyarázatához kattintson a menüben a "Súgó" opcióra.

### 4 Az elemek megadását követően kattintson a "Benyújtás" gombra.

A rendszer eltárolja a bejegyzéseket.

4

## A DNS kiszolgáló beállításainak konfigurálása

Amennyiben az "Elsődleges SMTP kiszolgáló" vagy a "Másodlagos SMTP kiszolgáló" vagy az "SMTP beállítás" alatt gazdagép-nevet adott meg, akkor a DNS kiszolgáló beállításait is konfigurálnia kell.

Amennyiben rendeltetési hely tárolásához Lapolvasás FTP-re (Lapolvasás FTP-re (hiperhivatkozás)) vagy Lapolvasás az Asztra funkció használatakor gazdagép-nevet írt be a "Gazdagép neve vagy IP cím" alatt, akkor a DNS kiszolgáló beállításait is meg kell adnia.

### 1 Kattintson az "Szervizek" pontra a menüben.

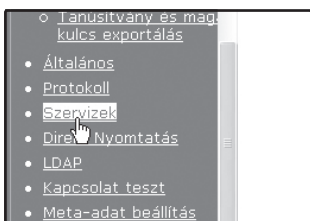

### 2 Kattintson a "DNS" opcióra.



### 3 A "DNS beállítása" alatt írja be a kért információt.

A beállítások részletes magyarázatához kattintson a menüben a "Súgó" opcióra.

### 4 Az elemek megadását követően kattintson a "Benyújtás" gombra.

A rendszer eltárolja a bejegyzéseket.

# LDAP KISZOLGÁLÓ BEÁLLÍTÁSOK KONFIGURÁLÁSA (LDAP KISZOLGÁLÓ HASZNÁLATAKOR)

Amennyiben LDAP kiszolgáló kezeli az üzenetcímeket a hálózaton, akkor az LDAP kiszolgálón tárolt címek a Lapolvasás E-mail-be funkcióhoz is használhatók.

A felhasználó-hitelesítés a hálózati lapolvasás funkció használatának korlátozására is alkalmassá tehető az LDAP kiszolgálón tárolt jelszavak segítségével. (69. o.)

Annak engedélyezéséhez, hogy a készülék használhassa az LDAP kiszolgálón tárolt címeket, konfigurálnia kell az LDAP kiszolgáló beállításait a web-oldalon.

## 1 Kattintson az "LDAP" pontra a menüben.

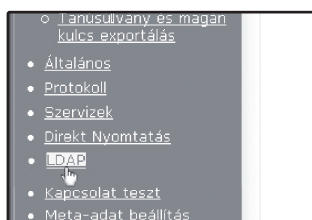

## 2 Válassza az "Engedélyezés" pontot az "LDAP telepítés" menüben.



## 3 Kattintson a "Benyújtás" gombra.

## 4 Konfigurálja a beállításokat a "Globális címtár lista" alatt.

A beállítások részletes magyarázatához kattintson a menüben a "Súgó" opcióra.

## 5 Az elemek megadását követően kattintson a "Benyújtás" gombra.

A rendszer eltárolja a bejegyzéseket.

# EGYEDI JEGYZÉKNEVEK PROGRAMOZÁSA

A tárolt rendeltetési helyek egyérintős billentyűként jelennek meg az érintőképernyő Címtár képernyőjén (71. o.). Minden egyes tárolt rendeltetési hely megjelenik az ABC jegyzékben, és a hat egyedi jegyzék (amelyeket az érintőképernyőn "csoportjegyzéknek" nevezünk) egyike is tartalmazhatja azt. Ahhoz hogy neveket programozhasson az egyedi jegyzékekhez, járjon el az alábbiak szerint.



- Az előzőleg már beprogramozott egyedi jegyzéknév módosításához egyszerűen írja felül a régi elnevezést.
- Az ABC jegyzék és a Címtár képernyő egyedi jegyzékei közötti váltásról lásd a 71. oldalt.

## 1 Kattintson a "Hálózati lapolvasás" pontra a menüben.

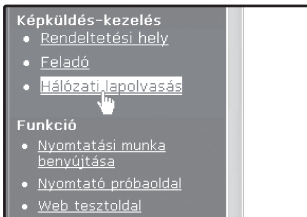

## 2 Kattintson az "Egyéni index" opcióra.



## 3 Adja meg az 1-6. csoporthoz tartozó neveket.

6 csoportjegyzék érhető el, mindegyikhez max. 6 karakterből álló nevet rendelhet hozzá.

Az "USER 1" -től a "USER 6"-ig beírt nevek előzetes beállítások. Módosítsa a neveket, ha szükséges.

Hálózati lapolvasás Súgó

[Beállítás] [Egyéni index]

Egyedi indexnév megváltoztatása

1	USER 1	2	USER 2	3	USER 3
4	USER 4	5	USER 5	6	USER 6

Benyújtás (S)

## 4 Az elemek megadását követően kattintson a "Benyújtás" gombra.

A rendszer eltárolja a bejegyzéseket.

# RENDELTETÉSI HELY INFORMÁCIÓ BEÁLLÍTÁSA

A rendeltetési hely nevének és címének egyérintős billentyűben való tárolásához kattintson a web-oldal menüjében a "Rendeltetési hely" opcióra. A "Rendeltetési hely" opció segítségével szerkesztheti vagy törölheti az eltárolt rendeltetési helyeket. (66. o.)

Legfeljebb 200 rendeltetési helyet tárolhat, E-mail, FTP, Asztal és Csoport rendeltetési helyekhez.

A tárolt rendeltetési helyeket a gép érintőképernyőjén választhatja ki az átvitel során.

\* Több (legfeljebb 100) e-mail címet csoportok formájában tárolhat. Figyelem: ez a tárolható rendeltetési helyek maximális számát (normál esetben 200) is korlátozhatja

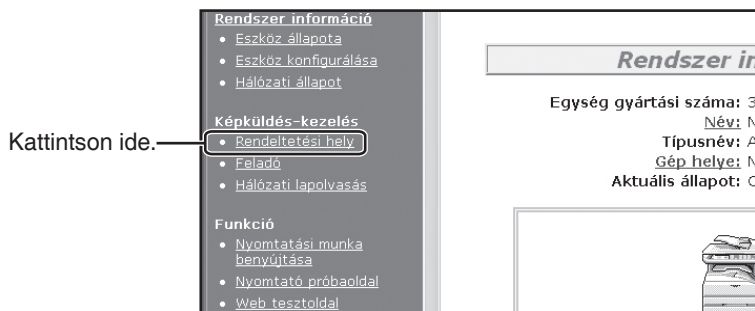

E-mail: Lásd lent.  
 FTP: Lásd 63 oldal.  
 Asztal: Lásd 64 oldal.  
 Csoport: Lásd 65 oldal.



Ügyeljen arra, hogy a címtár képernyő (71. o.) ne jelenjen meg a gép érintőképernyőjén a rendeltetési helyek tárolásakor, szerkesztésekor vagy törlésekor. Rendeltetési helyeket nem tud szerkeszteni vagy törölni, ha látható a címtár képernyő.

## Rendeltetési helyek tárolása Lapolvasás E-mail-be funkció esetén

### 1 Kattintson a "Rendeltetési hely" pontra a menüben.



### 2 Kattintson az "E-mail" opcióra.

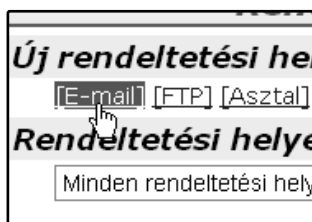

### 3 Írja be a rendeltetési hely információt.

A beállítások részletes magyarázatához kattintson a menüben a "Súgó" opcióra.

**Rendeltetési hely meghatározása**  
 [E-mail] [FTP] [Asztal] [Csoport]

**E-mail rendeltetési hely meghatározása**

Név (szükséges)

Kezdőbetű (választható)

Kijelzett név (Választható)

Egyéni index   Gyakran használtak listája

E-mail cím (szükséges)

Ez a Feladólísthöz is hozzáadódik.  
 Bejelentkezési név (Választható)



Amennyiben aktív a felhasználó-hitelesítés, és engedélyezni szeretné a bejelentkezést a fent tárolt információk segítségével, jelölje ki a "Hozzáadás a feladólísthöz is" jelölőnégyzetet és írja be a "Bejelentkezési név" (max. 32 karakter). A bejelentkezési névnek meg kell egyeznie az LDAP kiszolgálón tárolt bejelentkezési névvel.

### 4 Az elemek megadását követően kattintson a "Benyújtás" gombra.

A rendszer eltárolja a bejegyzéseket.



A Lapolvasás E-mail-be funkció használatához először meg kell adnia az SMTP kiszolgáló beállításait. A web-oldalon kattintson az "Alkalmazás" opcióra, majd a megjelenő képernyőn az "SMTP"-re, majd adja meg a beállításokat az "SMTP beállítás" alatt (59.o.).



## Rendeltetési helyek tárolása Lapolvasás FTP-re funkcióhoz

### 1 Kattintson a "Rendeltetési hely" pontra a menüben.



### 2 Kattintson az "FTP" opcióra.



### 3 Írja be a rendeltetési hely információt.

A beállítások részletes magyarázatához kattintson a menüben a "Súgó" opcióra.

A screenshot of the 'Rendeltetési hely meghatározása' dialog box. It has tabs for [E-mail], FTP (selected), [Asztal], and [Csoport]. The main section is titled 'FTP rendeltetési hely meghatározása'. It contains several input fields: Név (Szükséges), Kezdőbetű (választható), Kijelzett név (Választható), Egyéni index (with a dropdown menu showing 'USER 1' and a checkbox for 'Gyakran használtak listája'), Gazdagép neve vagy IP cím (Szükséges), Felhasználónév (Választható), Jelszó (Választható), and Könyvtár (Választható). There is a checkbox for 'FTP kiszolgálóra mutató hivatkozás e-mailben való elküldésének engedélyezése'. Below these fields is an 'E-mail rendeltetési hely' section with a text input field and a 'Globális címkérésés(G)' button. At the bottom, there is a 'Benyújtás (S)' button.



Amennyiben bejelöli az "FTP kiszolgálóra mutató hivatkozás e-mailben való elküldésének engedélyezése" jelölőnégyzetet és kiválaszt egy előzőleg már eltárolt címet (62. o.) az "E-mail rendeltetési hely" mezőből, lehetősége van e-mail küldésére a címzettnek, értesítvén őt a beszkenelt képi adat fájlformátumáról és elérési helyéről. Az e-mail-ben megjelenik egy hivatkozás a beszkenelt képi adatot tartalmazó fájlserverre, amelyre ha a címzett rákattint, közvetlenül eljuthat a tárolt képi adatot tartalmazó helyre.

### 4 Az elemek megadását követően kattintson a "Benyújtás" gombra.

A rendszer eltárolja a bejegyzéseket.

4



Amennyiben a "Gazdagép neve vagy IP cím" sorban gazdagép-nevet írt be, akkor meg kell adnia a DNS vagy a WINS kiszolgáló beállításait is. A megjelenő oldalon kattintson az "Alkalmazás" opcióra a menüben és konfigurálja a megfelelő beállításokat.

A Lapolvasás FTP-re (hiperhivatkozás) használatához is kattintson az "SMTP" opcióra, majd az "SMTP beállítás" alatt adja meg az SMTP kiszolgáló beállításait (59. o.).

## Rendeltetési helyek tárolása Lapolvasás az Asztalra funkcióhoz

Amennyiben telepítette a számítógépére a "Network Scanner Tool"-t, a Lapolvasás az Asztalra funkció rendeltetési helyét a Sharp Network Scanner Tool Telepítő Varázsló tárolja. Ily módon nem kell a Lapolvasás az Asztalra funkció rendeltetési helyét a web-oldalon tárolnia (a Network Scanner Tool-t a Hálózati Szkenner Bővítő Kit-hez tartozó CD-ROM tartalmazza).

A Lapolvasás az Asztalra funkció rendszerkövetelményeire, a Network Scanner Tool és a Rendeltetési hely tárolására vonatkozó információkhoz olvassa el a Hálózati szkenner eszköz felhasználói útmutatóját a hálózati szkenner bővítő készlethez tartozó CD-ROM-on.

Általában a számítógépe tárolása rendeltetési helyként a fent leírt módon történik.

Amikor a menüben kijelölte a "Rendeltetési hely"-et, amelyet az "Asztal" opció követ, majd megjelenik a Lapolvasás az Asztalra rendeltetési hely információ tárolására a következő oldalon. Az oldalt elsősorban a rendszergazda használja a következő esetekben.

- Ha egy másik, hálózati lapolvasó funkcióval rendelkező gépet iktattak be ugyanabba a hálózatba és a Lapolvasás az Asztalra funkciót az újonnan beiktatott gépből kívánja végrehajtani egy korábbi gépről programozott rendeltetési helyre.

Lásd erről a "Programozott átviteli rendeltetési helyek szerkesztése és törlése" (66. o.) részt, és válassza ki az új gépre átvinni kívánt Lapolvasás az Asztalra rendeltetési hely információt. A megjelenő információt írja be az új gép azonos beállításokat tartalmazó képernyőjére. (Az összes információ megadását követően kattintson a "Benyújtás" gombra.)

Amennyiben több rendeltetési helyet szeretne átvinni az új gépre, ismételje meg a fenti műveletet minden egyes rendeltetési hely esetében.

Ügyeljen arra, hogy ha ellentmondás van az újonnan programozott információ és a gazdagépen levő információ között, az átvitel és a fogadás lehetetlenné válhat.



- A beállítások részletes magyarázatához kattintson a menüben a "Súgó" opcióra.
- Amennyiben a "Gazdagép neve vagy IP cím" mezőben gazdagép-nevet adott meg, akkor meg kell adnia a DNS- vagy a WINS kiszolgáló beállításait is. Kattintson az "Alkalmazás" pontra a menüben, majd a megfelelő beállítások konfigurálásához megjelenő oldalon kattintson a "DNS" vagy a "WINS" opcióra.

## Csoportok tárolása (Lapolvasás E-mail-be funkció esetén)

A Lapolvasás E-mail-be funkció használatával, egy művelettel több rendeltetési helyre is küldhet adatot.



Egy csoportban legfeljebb 100 rendeltetési helyet tárolhat.

### 1 Kattintson a "Rendeltetési hely" pontra a menüben.

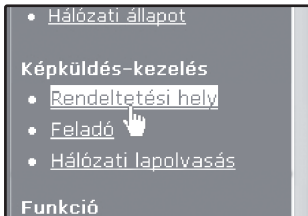

### 2 Kattintson a "Csoport" opcióra.



### 3 Írja be a rendeltetési hely információt.

A beállítások részletes magyarázatához kattintson a menüben a "Súgó" opcióra.

A screenshot of a form titled 'Rendeltetési hely meghatározása' with a 'Súgó' link in the top right. The form has tabs for '[E-mail]', '[FTP]', '[Asztal]', and '[Csoport]'. The main section is 'Csoportos rendeltetési hely meghatározása'. It contains the following fields and options:
 

- Név (Szükséges): text input field
- Kezdőbetű (választható): text input field
- Kijelzett név (Választható): text input field
- Egyéni index: dropdown menu showing 'USER 1' and a checkbox for 'Gyakran használtak listája'
- Cím(ek) (Szükséges): text input field with a 'Globális címkérésés(G)' button below it
- E-mail: list box showing 'AAA' and 'BBB'

 A 'Benyújtás (S)' button is at the bottom left.

### 4 Az elemek megadását követően kattintson a "Benyújtás" gombra.

A rendszer eltárolja a bejegyzéseket.

## Programozott átviteli rendeltetési helyek szerkesztése és törlése

A programozott rendeltetési helyek szerkesztéséhez vagy törléséhez kattintson a "Rendeltetési hely" pontra a web-oldal menüjében.

### 1 Kattintson a "Rendeltetési hely" pontra a web-oldal menüjében.



### 2 A Rendeltetési hely listában kattintson a szerkeszteni vagy törölni kívánt rendeltetési hely jelölőnégyzetére.



### 3 A kiválasztott rendeltetési hely szerkesztéséhez kattintson a Rendeltetési helyek listája alatti "Szerkesztés" gombra.

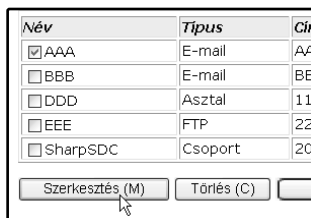

Megjelenik a 2 lépésben kiválasztott rendeltetési hely programozó képernyője. Végezze el az információ szerkesztését a tárolásával megegyező módon.

A művelet befejeztével feltétlenül kattintson a "Benyújtás" gombra a módosítások elmentéséhez.

### A kijelölt rendeltetési hely törléséhez kattintson a Rendeltetési hely lista alatti "Törölés" gombra.

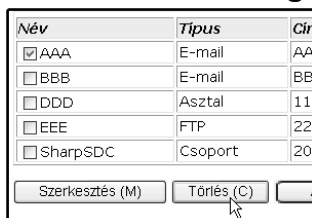

Megjelenik egy a törlés megerősítését kérő üzenet. A törléshez kattintson az "Igen"-re.



Ha az alábbi esetek bármelyikében megpróbál szerkeszteni majd törölni egy beprogramozott rendeltetési helyet, egy figyelmeztető üzenet fog megjelenni és a szerkesztést/törlést nem lehet végrehajtani.

- A módosítani vagy törölni kívánt rendeltetési helyet a rendszer jelenleg az átvitelhez használja.
- A rendeltetési hely szerepel egy csoportban.

Amennyiben a rendeltetési helyet a rendszer éppen egy aktuális átvitelhez használja, vonja vissza az átvitelt, vagy várjon annak befejeztéig. Ezt követően szerkesztheti vagy törölheti a rendeltetési helyet. Amennyiben a rendeltetési helyet egy csoport tartalmazza, törölje a rendeltetési helyet a csoportból, majd szerkessze vagy törölje azt.

# A FELADÓ INFORMÁCIÓ TÁROLÁSA (Lapolvasás E-mail-be funkció esetén)

Járjon el az alábbi módszer szerint a Lapolvasás E-mail-be funkció során megjelenő feladó információ (feladó neve és e-mail címe) tárolásához. Legfeljebb 200 feladót tárolhat (egy átvitelhez csak egy feladót választhat). A feladó neve megjelenik a címzett levelezőprogramjában.

## 1 Kattintson a "Feladó" pontra a menüben.

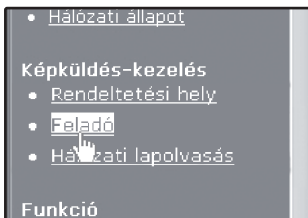

## 2 Kattintson a "Hozzáadás" gombra.

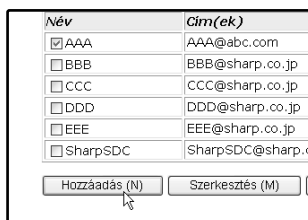

Megjelenik a feladó-programozó képernyő.

## 3 Írja be a feladó információt.

A beállítások részletes magyarázatához kattintson a menüben a "Súgó" opcióra.

A screenshot of a form titled 'Feladó-kezelés'. It contains several input fields and a 'Súgó' button in the top right corner. The fields are: 'Név (Szükséges)', 'Kezdőbetű (választható)', 'Kijelzett név (Választható)', 'Egyéni index' (with a dropdown menu showing 'USER 1'), 'E-mail cím (Szükséges)' (with a 'Globális címkérésés(G)' button), and 'Bejelentkezési név (Választható)'. There is also a 'Benyújtás (S)' button at the bottom.

Amennyiben aktív a felhasználó-hitelesítés, és engedélyezni szeretné a bejelentkezést a fenti tárolt információk segítségével, adja meg az adott információhoz tartozó bejelentkezési nevet a "Bejelentkezési név" mezőben (max. 32 karakter). A bejelentkezési névnek meg kell egyeznie az LDAP kiszolgálón tárolt bejelentkezési névvel.

## 4 Az elemek megadását követően kattintson a "Benyújtás" gombra.

A rendszer eltárolja a bejegyzéseket.

## Feladó beprogramozott adatainak szerkesztése és törlése

### 1 Kattintson a "Feladó" pontra a menüben.

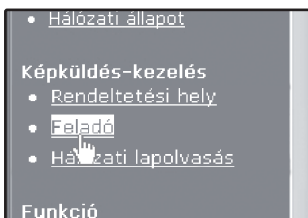

### 2 Kattintson a "Szerkesztés" vagy "Törlés" gombra.

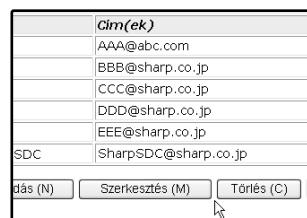

Amennyiben a "Szerkesztés"-re kattintott, végezze el az információ szerkesztését a programozásával megegyező módon, majd kattintson a "Hozzáadás" gombra a módosítások mentéséhez. Amennyiben a "Törlés"-re kattintott, megjelenik egy a törlés megerősítését kérő üzenet. A törléshez kattintson az "Igen"-re.

# A WEB-OLDALON PROGRAMOZOTT INFORMÁCIÓ VÉDELME ("Jelszavak")

A web-oldalon tárolt beállítások és információk védelmére jelszókat állíthat be. Fontos: a jelszók használata nem kötelező. A hálózati lapolvasó jelszó nélkül is használható.

A rendszergazda és a felhasználók számára jelszót állíthat be. Amennyiben felhasználói jelszó megadásával lép be a web-oldalra, az "Eszköz beállítása" és a "Hálózati beállítás" beállítások nem konfigurálhatók.

## 1 Kattintson a "Jelszavak" pontra a menüben.



## 2 Aktiválja az "E weboldal jelszavas védelmének bekapcsolása" jelölőnégyzetet.

## 3 Írja be az aktuális jelszót a "Rendszergazda jelszó" mezőbe.

Amikor első ízben állít be jelszót, írja be a "Rendszergazda jelszó" mezőbe, hogy "Sharp".



Ügyeljen arra, hogy az "S" betű nagybetűs, míg a "harp" kisbetűs legyen (a jelszók esetében fontos a kis- és nagybetűk megkülönböztetése).

## 4 Írja be a jelszókat a "Felhasználói jelszó" és a "Rendszergazda jelszó" mezőbe.

A jelszók max. 7 karaktert és/vagy számokat tartalmazhatnak (jelszók esetében ez fontos).  
Ügyeljen arra, hogy ugyanazt a jelszót adja meg az "Új jelszó" alatt mint a "Jelszó megerősítése" alatt.

## 5 Az elemek megadását követően kattintson a "Benyújtás" gombra.

A megadott jelszót a rendszer tárolja.

A jelszó megadását követően kapcsolja ki, majd újra be a gépet.

Jelszó beállításakor a védett web-oldalra lépéskor a rendszer kéri a jelszó megadását.

A "Felhasználónév"-hez írja be, hogy "user", ha felhasználóként lép a web-oldalra, vagy "admin" ha rendszergazdaként. A jelszók beállításával kapcsolatos részletekért lásd a "Súgó" opciót.

# A HÁLÓZATI LAPOLVASÓ FUNKCIÓ HASZNÁLATÁNAK KORLÁTOZÁSA (FELHASZNÁLÓ-HITELESÍTÉS)

A hálózati lapolvasó funkció használatát korlátozhatja az LDAP kiszolgálón tárolt jelszók segítségével.

## A felhasználó-hitelesítéshez szükséges beállítások:

A felhasználó-hitelesítés létrehozásához a következő lépések szükségesek:

- Felhasználó-hitelesítés engedélyezése (3 lépés a 58. oldalon).
- Végezze el az LDAP kiszolgáló beállításainak konfigurálását (60. o.).
- Tárolja a bejelentkezési neveket (67. o.)

## Bejelentkezés a felhasználó-hitelesítés engedélyezése esetén:

A hálózati lapolvasó funkció használatához felhasználó-hitelesítés mellett először be kell jelentkeznie az alábbi lépések szerint:

### 1 Nyomja meg a [LAPOLVASÁS] billentyűt a kezelőtableán.

Az érintőképernyőn megjelenik a bejelentkezés képernyő.

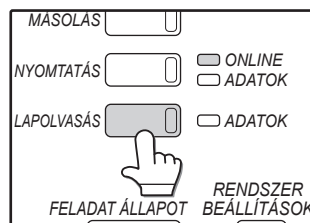

Ha a [KIVÁLASZTÁS A KÜLDŐLISTÁRÓL] gombot használja, ugorjon a 3. lépésre.

### 2 Nyomja meg a [BEJEL. NÉV] gombot, és az [E-MAIL CÍM] gombot.

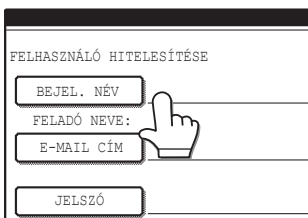

Ha bármelyik gombot megnyomja, megjelenik egy szöveg beviteli képernyő. Adja meg a BEJEL. NÉV, FELADÓ NEVE és E-MAIL CÍM adatokat. (Ugorjon a 4. lépésre.)

### 3 Nyomja meg a [KIVÁLASZTÁS A KÜLDŐLISTÁRÓL] gombot.



Megjelenik a küldőlista képernyője. Ha kiválasztja a bejelentkezési nevet, a feladó neve és az e-mail cím beíródik.

### 4 Adja meg a jelszót.

A jelszóhoz írja be a kiszolgálón tárolt felhasználói jelszót.

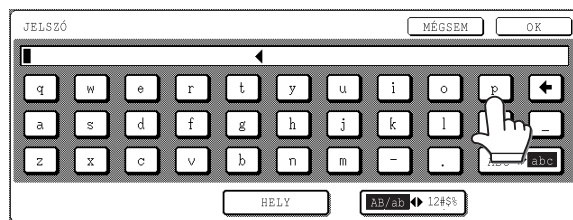

### 5 Érintse meg a [OK] billentyűt.

Ha érvényes bejelentkezési nevet és jelszót adott meg, megjelenik a hálózati lapolvasó üzemmód képernyője (70. o.).



- Kilépéshez nyomja meg a [LOGOUT] gombot (⊗). Ha a kódos hozzáférés engedélyezve lett, a személyi kódból is kijelentkezik.
- Ha a hálózati lapolvasó üzemmódtól eltérő üzemmódba szeretne kapcsolni, előbb ki kell jelentkeznie.

# LAPOLVASÓ ÜZEMMÓD ELSŐDLEGES KÉPERNYŐJE

A [LAPOLVASÁS] billentyűre kattintva megjelenik a lapolvasó üzemmód opcióbeállító képernyője (lásd a másológép felhasználói kézikönyvet). A másoló és a nyomtató üzemmód képernyője vagy az állapot-képernyő az érintőképernyőn látható. Amennyiben a felhasználó-hitelesítés aktív, a hitelesítést követően megjelenik az elsődleges képernyő. (69. o.) Az elkövetkező magyarázat során feltételezzük, hogy a [LAPOLVASÁS] billentyű megnyomását követően megjelenő képernyő az opcióbeállító képernyő (lásd lent). Amennyiben úgy állította be a kijelzőt, hogy azon a [LAPOLVASÁS] billentyű megnyomását követően a címtár képernyő (következő oldal) jelenjen meg, az opcióbeállító képernyő megjelenítéséhez nyomja meg a [FELTÉTEL BEÁLLÍTÁSOK] gombot a címtár képernyőjén.



- A "ALAPÉRTELMEZETT KIJELEZŐ BEÁLLÍTÁS" (alapértelmezett kijelző beállítások) rendszergazda beállítások segítségével beállíthatja a kijelzőt úgy, hogy azon vagy az opcióbeállító képernyő (lásd lent) vagy a címtár képernyő (következő oldal) jelenjen meg a [LAPOLVASÁS] billentyű megnyomásakor (lásd a "6. RENDSZERBEÁLLÍTÁSOK (RENDSZERGAZDA)").
- A gép részeivel és a hálózati lapolvasáshoz használt kezelőtablettával kapcsolatos információkat a másológép felhasználói kézikönyvben találja meg.

## Opcióbeállító képernyő

Alapértelmezés (gyári beállítás) szerint kezdőképernyőként a kijelzőn a következő képernyőre jelenik meg.

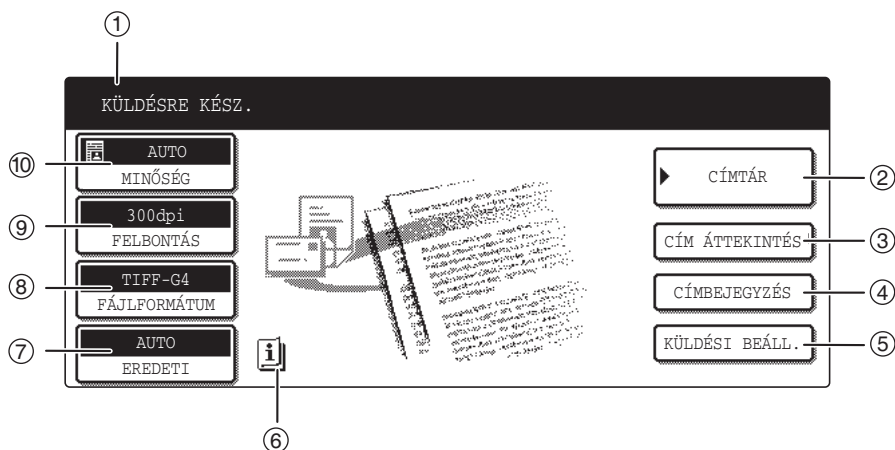

### ① Üzenatkijelző

Az itt megjelenő üzenetek a gép aktuális állapotát jelzik.

### ② [CÍMTÁR] billentyű (71. o.)

Ennek segítségével megjelenítheti a címtár képernyőt (következő oldal). A billentyűt abban az esetben érintse meg, ha rendeltetési helyet (vagy csoportot) tartalmazó billentyűt szeretne használni.

### ③ [CÍM ÁTTEKINTÉS] billentyű (74. o.)

A Lapolvasás E-mail-be funkció során érintse meg ezt a billentyűt és ellenőrizze a kiválasztott rendeltetési helyeket. Megjelenik a rendeltetési helyek listája, amelyről törölheti a nem megfelelő rendeltetési helyeket.

### ④ [CÍMBEJEGYZÉS] billentyű (74. o.)

A Lapolvasás E-mail-be funkció végrehajtásakor érintse meg ezt a billentyűt, ha a címzett E-mail címét egyérintős billentyű helyett manuálisan kívánja bevinni.

### ⑤ [KÜLDÉSI BEÁLL.] billentyű (82. o.)

Ennek a billentyűnek a segítségével módosíthatja a tárgysort\*, a fájlnevet vagy a feladót\* beszkenelt kép küldésekor.

\* Lapolvasás E-mail-be funkció esetén

### ⑥ [INFORMÁCIÓ] ikon (79. o.)

Az [INFORMÁCIÓ] ikon akkor jelenik meg az alapképernyőn, ha egy vagy több extra funkció ki lett választva.

### ⑦ [EREDETI] billentyű (76., 77., 78. o.)

A billentyű segítségével manuálisan állíthatja be az eredeti méretet, kiválaszthatja a kétoldalas lapolvasást vagy a munkafelépítést (amennyiben a gépe kétoldalas dokumentumadagolóval felszerelt).

### ⑧ [FÁJLFORMÁTUM] billentyű (81. o.)

Ennek a billentyűnek a segítségével módosíthatja a küldeni kívánt anyag formátumát, vagy a fájlankénti oldalak számát. A billentyű tetején kiemeléssel láthatja a kiválasztott formátumot.

### ⑨ [FELBONTÁS] billentyű (80. o.)

Ennek a billentyűnek a segítségével módosíthatja a szkennelésre váró eredeti dokumentum felbontását. A billentyű fölött kiemeléssel látható a kiválasztott felbontás.

### ⑩ [MINŐSÉG] billentyű (79. o.)

Ennek a billentyűnek a segítségével módosíthatja a képminőséget és a színtelítettséget a lapolvasás során. A billentyű tetején látható a kiválasztott képminőség és színtelítettség.



## Címtár képernyő

Érintse meg a [CÍMTÁR] billentyűt az opcióbeállító képernyőn (előző oldal) a jobb oldalt lent látható képernyő megjelenítéséhez.

A web-oldal segítségével tárolt rendeltetési helyek jegyzékekbe vannak csoportosítva (⑥) a(z) "Kezdőbetű" -ben az egyes rendeltetési helyekhez beírt betűnek megfelelően. A "Kijelzett név" alatt megadott név pedig egy egyérintős billentyű (①) formájában jelenik meg.

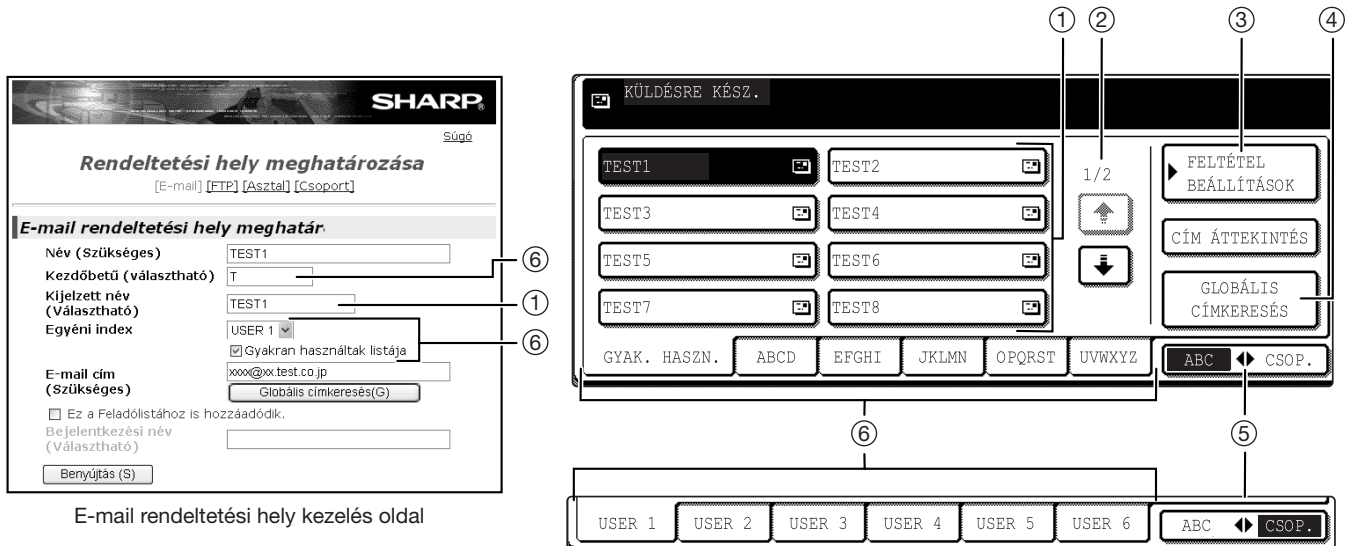

E-mail rendeltetési hely kezelés oldal

### ① Egyérintős billentyű kijelző

A kiválasztott "jegyzékkártyán" eltárolt egyérintős billentyűket mutatja. A billentyű típusát a jobboldali ikon mutatja.

:Lapolvasás E-mail-be

:Lapolvasás FTP-re

:Lapolvasás az Asztalra

A kezelői programok "A MEGJELÉNÍTETT KÖZVETLEN CÍMKÓDOK SZÁMÁNAK BEÁLLÍTÁSA" billentyűjének segítségével 6-ra, 8-ra vagy 12-re módosíthatja az egy képernyőn megjelenő egyérintős billentyűk számát.

### ② Kijelzőváltó gombok

Ha az egyérintős billentyűket nem lehet megjeleníteni egy képernyőoldalon, ez az opció mutatja, hogy még hány képernyőoldal maradt vissza. A képernyőábrák között a "" "" billentyűk megérintésével mozoghat.

### ③ [FELTÉTEL BEÁLLÍTÁSOK] gomb

Megjeleníti az opcióbeállító képernyőt (70. o.), amelyet különböző opciók megadására használhat.

### ④ [GLOBÁLIS CÍMKERESÉS] gomb (75. o.)

Amennyiben LDAP kiszolgálót használ, ennek a gombnak a segítségével választhat Lapolvasás E-mail-be rendeltetési helyet az LDAP kiszolgálóról. Amennyiben nem használ LDAP kiszolgálót, a gomb "beszürkül", azaz nem kijelölhető.

### ⑤ [ABC ◀ CSOP.] gomb

A gomb segítségével ugorhat a betűrendes jegyzékről a csoportjegyzékre. A kiválasztott jegyzéktípus a kijelzőn látható.

### ⑥ Jegyzék billentyűk

Ezekben az jegyzékkártyákban (betűrendes vagy csoportjegyzék) egyérintős billentyű rendeltetési helyek vannak eltárolva. Érintsen meg egy jegyzékbillentyűt a kártya megjelenítéséhez. A könnyebb keresés érdekében, a csoportjegyzékek segítségével csoportonként tárolhatja az egyérintős billentyűket a hozzájuk rendelt névvel együtt. Ehhez a következő egyedi beállítások szükségesek: (61. o.). A könnyebb hozzáférés kedvéért a gyakran használt egyérintős billentyűket a [GYAK. HASZN.] kártyán tárolhatja.



- Amennyiben a rendszergazda beállításokban az elsődleges képernyőt a címtár képernyőre állították be, a fenti képernyő lesz az elsődleges.
- A "ALAPÉRTELMEZETT KIJELEZŐ BEÁLLÍTÁS" (alapértelmezett kijelző beállítások) rendszergazda beállítások segítségével alapértelmezett képernyőnek állíthatja be a csoportjegyzéket. (Erről lásd a "6. RENDSZERBEÁLLÍTÁSOK (RENDSZERGAZDA)".)

# KÉP KÜLDÉSE

## ALAPVETŐ ÁTVITELI MÓDSZER

### 1 A gépet állítsa lapolvasó üzemmódba.

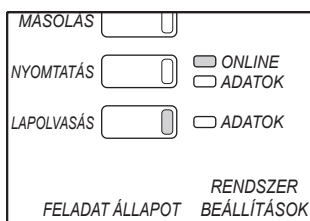

Amennyiben a [LAPOLVASÁS] billentyű fénye villog, a gép lapolvasó üzemmódban van. Ha nem, nyomja meg a [LAPOLVASÁS] billentyűt. Amennyiben a felhasználó-hitelesítés aktív, be kell jelentkeznie. (69. o.)

### 2 Tegye be az eredetit.

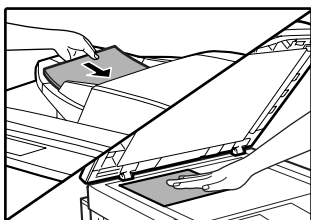

Az eredeti behelyezésének részleteit lásd a másológép felhasználói kézikönyvében.



Egyetlen átvitel során nem használhatja a kétoldalas automata dokumentumadagolót is és a dokumentum üveget is dokumentumok egyidejű küldésére. Amennyiben a kétoldalas automata dokumentumadagolóba és a dokumentum üvegre is helyez dokumentumot, akkor csak az előbbiben levő dokumentumot olvassa be és küldi el a gép.

### 3 Ellenőrizze a [EREDETI] billentyű tetején megjelenő eredeti méretét.

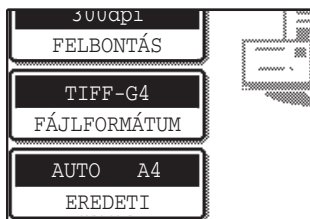

A gép automatikusan érzékeli az eredeti méretét. Amennyiben nem szabványméretű dokumentumot helyezett a gépbe, vagy meg szeretné változtatni a szkennelési méretet, érintse meg az [EREDETI] billentyűt és állítsa be a megfelelő méretet. (Lásd erről a 78. oldalt.)



- Kétoldalas eredeti beolvasásáról (kétoldalas automata dokumentumadagoló esetében) lásd a 76. oldalt.
- Amennyiben számos eredetit szeretne beolvasni (és a gép tartalmaz kétoldalas automata dokumentumadagolót), járjon el a 77. oldalon leírtak szerint.
- Arról, hogyan lehet a dokumentumot 90°-kal elforgatni az átvitelt megelőzően lásd a 78. oldalt.

### 4 Állítsa be a kívánt minőséget. (79. o.)

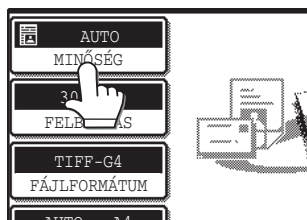

Az alapértelmezett beállítások a következők:

- Képmínőség: SZÖV./FOTÓ
- Színtelítettség: AUTO

### 5 Állítsa be a kívánt felbontást. (80. o.)

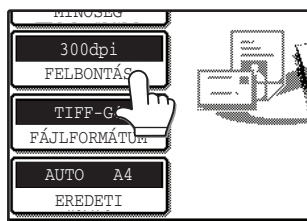

Az alapértelmezett érték "300dpi".

### 6 Válassza ki a fájlformátumot. (81. o.)

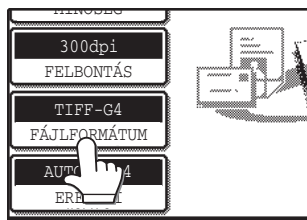

Az alapértelmezett beállítások a következők:

- Fájl típus: TIFF
- Tömörítési mód: MMR (G4)
- FÁJLONKÉNTI OLDALSZÁM: MIND

### 7 Érintse meg a [CÍMTÁR] billentyűt.



Megjelenik a címtár-képernyő.

## 8 Érintse meg a kívánt rendeltetési helyhez tartozó egyérintős gombot.

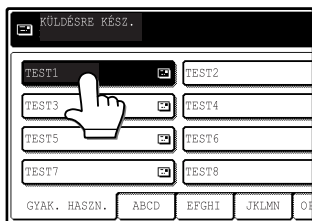

A megérintett billentyű ki van jelölve. Ha rossz billentyűt nyomott meg, érintse meg ismét a billentyűt és törölje a kiválasztást. A billentyű kijelzője visszaáll normál állapotba.



- Az egyérintős billentyűk rendeltetési helyeinek programozásáról lásd a 62-65. oldalakat.
- Az egyérintős billentyűk megérintésekor az üzenatkijelzőn megjelenik a megfelelő információ az e-mail rendeltetési hely képernyőről. A beírt karakterek számától függetlenül, az üzenatkijelző legfeljebb 40 karakter megjelenítésére alkalmas.
- A Lapolvasás e-mail-be rendeltetési e-mail címét manuálisan is beírhatja, de a hálózaton levő LDAP kiszolgálón is rákereshet a rendeltetési helyre (74.-75. o.)
- A Lapolvasás E-mail-be típusú átvitelhez több rendeltetési helyet adhat meg (74. o.).

## 9 Írjon be nevet a beszkenelt képhez. (p.82)

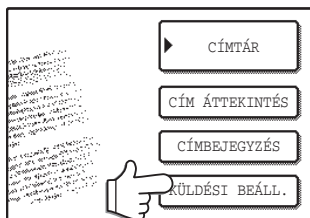

Amennyiben nem módosítja a küldés beállításait, a web-oldalon található elemek alapján a rendszer fájlnevet rendel hozzá a dokumentumhoz.



Ha a Lapolvasás E-mail-be funkcióval küld képet, tárgyat és feladót adhat meg. Általában a tárgysort és a feladót a rendszer a web-oldalon található "SMTP beállítás" alatti "Válasz e-mail címe" -ben tárolt információ alapján választja ki automatikusan. Amennyiben aktív a felhasználó-hitelesítés, a bejelentkezett felhasználó e-mail címe kerül a feladó sorba.



- Amennyiben törölni szeretné az átvitelt miközben az "EREDETI BESZKENNELÉSE." felirat látható a kijelzőn vagy mielőtt megnyomta volna a [OLVASÁS VÉGE] billentyűt, nyomja meg a [TÖRLÉS] (⊖) billentyűt vagy a [TÖRLÉS MINDENT] (⊕) billentyűt. Ha megnyomta a [TÖRLÉS] billentyűt (⊖), a rendszer menti a rendeltetési hely és a szkennelés beállításait. Az átvitel törléséhez nyomja meg az [FELADAT ÁLLAPOT] billentyűt és törölje a munkát. (83. o.)
- Amennyiben az eredeti beolvasása közben megtelik a memória, az érintőképernyőn megjelenik "A MEMÓRIA MEGTELIK" felirat. A beolvasott adatok elküldéséhez nyomja meg a [KÜLDÉS] billentyűt. Az átvitel törléséhez nyomja meg a [MÉGSEM] billentyűt.
- Amennyiben adagolási hiba lép fel az eredeti beolvasása közben, távolítsa el az eredetit az érintőképernyőn bemutatottak szerint. A hiba megszüntetését követően nyomja meg a [START] gombot (⊙) a beolvasás folytatásához.

## A kétoldalas dokumentumadagoló használata

### 10 Nyomja meg a [START] billentyűt (⊙).

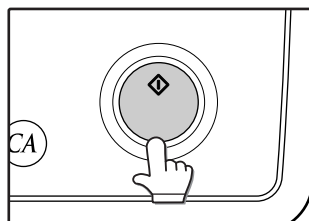

Megkezdődik a lap beolvasása. A beolvasás végeztével "KÜLDÉS. AZ ÉRVÉNYTELENÍTÉSHEZ NYOMJON [C]-T." felirat és megkezdődik az átvitel. Az átvitel végeztével az érintőképernyőn megjelenik a "KÜLDÉS BEFEJEZVE." felirat.

## A lapolvasó üveg használata

### 10 Nyomja meg a [START] billentyűt (⊙).

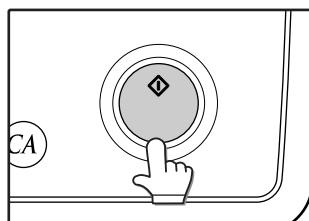

Megtörténik az eredeti beolvasása és megjelenik az [OLVASÁS VÉGE] billentyű.

### 11 Amennyiben még több oldalt is be szeretne olvasni, cserélje ki az oldalakat és nyomja meg a [START] gombot (⊙).

Ismételje meg ezeket a lépéseket, amíg megtörténik az összes lap beolvasása.



A beolvasás automatikusan befejeződik és megtörténik az átvitel, ha 1 percig nem hajtanak végre újabb műveletet.

### 12 Az utolsó oldal beolvasását követően érintse meg az [OLVASÁS VÉGE] billentyűt.



"KÜLDÉS. AZ ÉRVÉNYTELENÍTÉSHEZ NYOMJON [C]-T." felirat jelenik meg az érintőképernyőn és megkezdődik az átvitel. Az átvitel végeztével az érintőképernyőn megjelenik a "KÜLDÉS BEFEJEZVE." felirat.

# ÁTVITELI MÓDSZEREK A LAPOLVASÁS E-MAIL-BE FUNKCIÓHOZ

A Lapolvasás E-mail-be funkcióval történő átvitel rendeltetési helyét a címtárból választhatja ki vagy beírhatja manuálisan is. Az LDAP kiszolgálón tárolt e-mail címeket is használhatja.

Több rendeltetési helyet is választhat a Lapolvasás E-mail-be funkcióval történő átvitelhez, kombinálva a bemutatott módszereket. Járjon el az alábbiak szerint, ha manuálisan szeretné megadni az e-mail címet, vagy egy LDAP kiszolgálón tárolt címet szeretne használni.

## Kép küldése az e-mail cím manuális beírásával

**1** Hajtsa végre az 1-6 lépéseket az "ALAPVETŐ ÁTVITELI MÓDSZER" részben. (72. o.)

**2** Érintse meg a [CÍMBEJEGYZÉS] billentyűt.

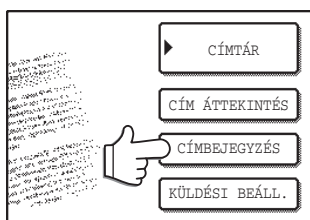

Megjelenik az e-mail cím bejegyzés képernyő.

**3** A billentyűzet használatával írja be az e-mail címet.

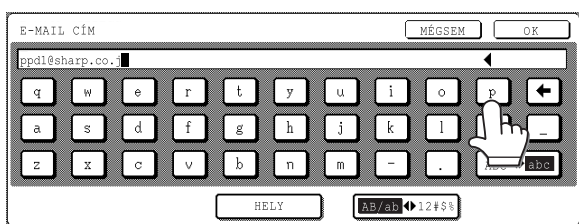

- Ha hibát vét a beírás során, nyomja meg a(z) [↩] billentyűt és mozgassa a kurzort (█) a hibás helyre, majd végezze el a javítást.
- Számjegy beírásához nyomja meg a(z) [AB/ab 12#\$%] billentyűt. A képernyő átvált a számbejegyzés képernyőre. A szövegbejegyzés képernyőre való visszatéréshez nyomja meg ismét a(z) [AB/ab 12#\$%] billentyűt.

**4** Érintse meg a [OK] billentyűt.

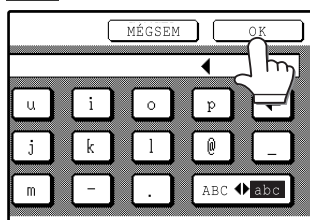

### Figyelem

- Fontos tudnivalók a Lapolvasás E-mail-be funkció használatához  
Ügyeljen arra, hogy ne küldjön túlságosan nagyméretű képi adatfájlokat. A levelező kiszolgáló rendszergazdája esetleg korlátozta az egy átvitel során elküldhető adatok mennyiségét. Amennyiben túllépi a határt, a címzett nem kapja meg az üzenetet. Ha nincs beállítva korlátozás, és a címzett megkapja az üzenetet, a nagyméretű fájlok átvitele akkor is hosszabb időt vesz igénybe, és a címzett Internet-kapcsolatának függvényében nagyban megterheli annak hálózatát. Amennyiben többször küld nagyméretű képi adatfájlokat, az ebből fakadó terhelés nagyban lelassítja az egyéb adatok átvitelét, és előfordulhat, hogy a kiszolgáló vagy a hálózat összeomlásához vezet. Amikor több dokumentumot kell elküldenie egyszerre, próbáljon állítani például a felbontáson.
- A web-oldalon található "E-mail csatolt állományainak maximális mérete" (58. o.) opció segítségével korlátozhatja a Lapolvasás E-mail-be funkcióval küldött anyagok méretét.

**5** Újabb e-mail cím beírásához ismételje meg a 2 lépéseket a 4 -től kezdődően.

Amennyiben a címtár képernyőről szeretne e-mail címet választani, járjon el az "ALAPVETŐ ÁTVITELI MÓDSZER" (72-73.o.) 7-8 lépései szerint.

Amennyiben az LDAP kiszolgálóról szeretne e-mail címet választani, járjon el a(z) "Adatküldés az LDAP kiszolgálóról választott e-mail cím segítségével" (75. o.) alatt bemutatott lépések szerint.



Amennyiben gyakran végez átvitelt fix rendeltetési helyekre, azokat csoport formájában is tárolhatja (65. o.).

**6** Nyomja meg a [CÍM ÁTTEKINTÉS] billentyűt és ellenőrizze a rendeltetési helyeket.

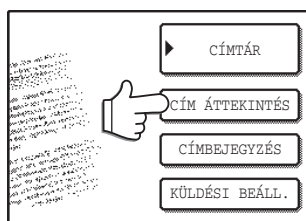

A [CÍM ÁTTEKINTÉS] billentyű megnyomásával csak a beírt rendeltetési helyek jelennek meg. Rendeltetési hely törléséhez nyomja meg a hozzá tartozó gombot. Nyomja meg az [OK] billentyűt az elsődleges képernyőre való visszatéréshez.



A beírt vagy kiválasztott rendeltetési helyek egyérintős billentyűként megjelennek a cím-áttekintés képernyőn. Billentyűként legfeljebb 18 karakter jelenik meg a névből vagy az e-mail címből.

**7** Folytassa a 9 lépéstől az "ALAPVETŐ ÁTVITELI MÓDSZER" (73. o.) részben.



Rendeltetési helyek kiválasztása során nyomja meg a [TÖRLÉS MINDENT] (☹) billentyűt a művelet törléséhez.

## Adatküldés az LDAP kiszolgálóról választott e-mail cím segítségével

Az LDAP kiszolgáló használatához konfigurálnia kell az LDAP kiszolgáló beállításokat a web-oldalon.

### 1 Hajtsa végre az 1-6 lépéseket az "ALAPVETŐ ÁTVITELI MÓDSZER" részben. (72. o.)

### 2 Érintse meg a [CÍMTÁR] billentyűt.

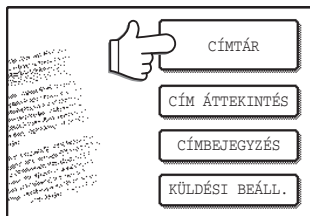

Megjelenik a címtár-képernyő.

### 3 Érintse meg a [GLOBÁLIS CÍMKERESÉS] billentyűt.

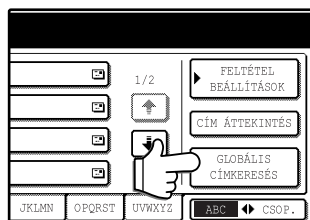

Megjelenik a globális címtár keresés képernyő.



Amennyiben több LDAP kiszolgálót konfigurált, megjelenik a kiszolgáló kiválasztása képernyő. Nyomja meg annak a kiszolgálónak a gombját, amelyiken keresni szeretne, majd nyomja meg a [OK] billentyűt.

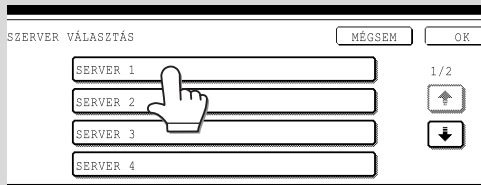

Kiemeléssel megjelenik a kiválasztott kiszolgáló.

### 4 Nyomja meg annak a kiszolgálónak a billentyűjét, amelyiken keresni szeretne, majd nyomja meg a [OK] billentyűt.

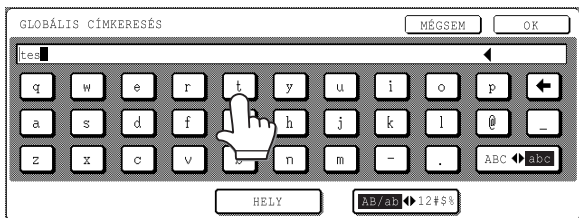

- Ha hibát vét a beírás során, nyomja meg a(z) [↩] billentyűt és mozgassa a kurzort (█) a hibás helyre, majd végezze el a javítást.
- Számjegy beírásához nyomja meg a(z) [AB/ab ◀ 12#\$%] billentyűt. A képernyő átvált a számbejegyzés képernyőre. A szövegbejegyzés képernyőre való visszatéréshez nyomja meg ismét a(z) [AB/ab ◀ 12#\$%] billentyűt.

### 5 Érintse meg az [OK] billentyűt.

Elindul a keresés a kiszolgálón. A keresés befejeztével megjelennek az e-mail cím találatok.



Ha nincs találat, nyomja meg a [OK] billentyűt a megjelenő üzenetképernyőn. Nyomja meg a [ÚJ KERESÉS] billentyűt és ismételje meg a lépéseket a(z) 4 lépéstől kezdődően.

### 6 Érintse meg a kívánt rendeltetési helyhez tartozó egyérintős billentyűt.



Ha rossz billentyűt nyomott meg, keresse meg a jót.

### 7 Érintse meg a [HOZZÁAD] billentyűt.

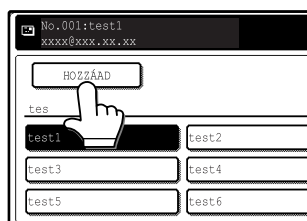

A 6 lépésben kiválasztott rendeltetési hely lesz az átvitel kijelölt rendeltetési helye.

### 8 Újabb e-mail cím beírásához ismételje meg a 6 lépéseket a 7 -től kezdődően.

Amennyiben több LDAP kiszolgálót konfigurált, és egy másik kiszolgálót szeretne választani, nyomja meg a [CÍMTÁR], majd a [GLOBÁLIS CÍMKERESÉS] billentyűt.

### 9 Nyomja meg a [CÍM ÁTTEKINTÉS] billentyűt és ellenőrizze a rendeltetési helyeket.

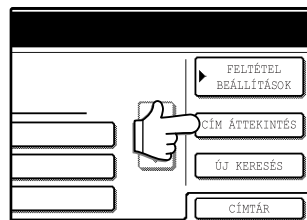

A [CÍM ÁTTEKINTÉS] billentyű megnyomásával csak a beírt rendeltetési helyek jelennek meg. Rendeltetési hely törléséhez nyomja meg a hozzá tartozó gombot. Nyomja meg az [OK] billentyűt az elsődleges képernyőre való visszatéréshez.

### 10 Folytassa a 9 lépéstől az "ALAPVETŐ ÁTVITELI MÓDSZER" (73. o.) részben.



Rendeltetési helyek kiválasztása során nyomja meg a [TÖRLÉS MINDENT] (Ⓢ) billentyűt a művelet törléséhez.

4

# KÉTOLDALAS EREDETI BEOLVASÁSA ÉS ÁTVITELE (kétoldalas automata dokumentumadagoló esetében)

Kétoldalas eredeti automatikus beolvasásához tegye az alábbiakat:

**1** Állítsa lapolvasó üzemmódba a gépet, majd helyezze be a dokumentumot a kétoldalas automata dokumentumadagolóba. (72. o.)

**2** Érintse meg az [EREDETI] billentyűt.

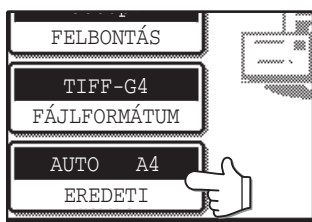

**3** Az eredetinek megfelelő módon nyomja meg a [KÉTOLDALAS KÖNYV] vagy a [KÉTOLDALAS TABLÓ] billentyűt.



Amennyiben képek esetében el szeretné fordítani az eredetit 90°-kal, érintse meg a [KÉP ELFORGATÁSA 90 FOKKAL] jelölőnégyzetet (megjelenik egy pipa).



Amennyiben a 2. lépés képernyőjén nem jelenik meg az eredeti valós mérete, érintse meg a [KÉZI] billentyűt és adja meg a helyes méretet (78. o.).



- Könyv és tabló  
Az oldalán összetűzött kétoldalas eredetit nevezzük könyvnek, a lap tetején összetűzöttet pedig tablónak.
- A kétoldalas lapolvasás üzemmód kikapcsol, ha az átvitel befejeződött. A [TÖRLÉS MINDENT] (Ⓢ) billentyű megnyomásával kikapcsolhatja a kétoldalas lapolvasás üzemmódot.

Könyv



Tabló



**4** Érintse meg az [OK] billentyűt.



Ismét megjelenik az elsődleges képernyő.

**5** Folytassa a 4 lépéstől az "ALAPVETŐ ÁTVITELI MÓDSZER" (72-73. o.) részben.

# TÖBB KÉTOLDALAS EREDETI BEOLVASÁSA (kétoldalas automata dokumentumadagoló esetében)

Több eredeti esetén a kétoldalas automata dokumentumadagoló segítségével kötegenként olvashatja be azokat.

- 1** Állítsa lapolvasó üzemmódba a gépet, majd helyezze be a dokumentumot a kétoldalas automata dokumentumadagolóba. (72. o.)

- 2** Érintse meg az [EREDETI] billentyűt.

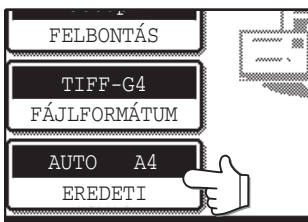

- 3** Érintse meg az [EGYESÍTÉS] billentyűt.



Amennyiben képek esetében el szeretné fordítani az eredetit 90°-kal, érintse meg a(z) [KÉP ELFORGATÁSA 90 FOKKAL] jelölőnégyzetet (megjelenik egy pipa).



Amennyiben a 2 lépés képernyőjén nem jelenik meg az eredeti tényleges mérete, érintse meg a [KÉZI] billentyűt és adja meg a helyes méretet (78. o.).

- 4** Érintse meg az [OK] billentyűt.

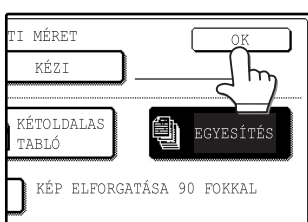

Ismét megjelenik az elsődleges képernyő.

- 5** Hajtsa végre a 4-9 lépéseket az "ALAPVETŐ ÁTVITELI MÓDSZER" részben (72-73. o.).

- 6** Nyomja meg a [START] billentyűt (☉).

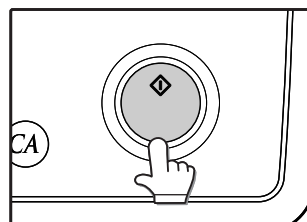

Megkezdődik az eredetik beolvasása. Az érintőképernyőn megjelenik egy üzenet.

- 7** Amikor befejeződött valamennyi eredeti beolvasása, helyezze be a következő köteget és nyomja meg a [START] (☉) billentyűt.

Ismételje meg ezeket a lépéseket, amíg megtörténik az összes lap beolvasása.



A beolvasás automatikusan befejeződik és megtörténik az átvitel, ha 1 percgig nem hajtanak végre újabb műveletet.

- 8** Az összes eredeti beolvasását követően nyomja meg a(z) [OLVASÁS VÉGE] billentyűt.



"KÜLDÉS. AZ ÉRVÉNYTELENÍTÉSHEZ NYOMJON [C]-T." felirat jelenik meg az érintőképernyőn és megkezdődik az átvitel. Az átvitel végeztével az érintőképernyőn megjelenik a "KÜLDÉS BEFEJEZVE." felirat.



- A munkafelépítés üzemmód kikapcsol, ha az átvitel befejeződött. A [TÖRLÉS MINDENT] (☉) billentyű megnyomásával kikapcsolhatja a munkafelépítés üzemmódot is.
- Lapolvasás E-mail-be funkció esetén lásd a megjegyzéseket a(z) 74. oldalon.

# SZKENNELÉSI BEÁLLÍTÁSOK (EREDETI MÉRETE, MINŐSÉGE, FELBONTÁSA, FÁJLFORMÁTUMA, VALAMINT KÜLDÉS BEÁLLÍTÁSAI)

Kép küldésekor módosíthatja az eredeti szkennelési méretét, minőségét, felbontását, fájlformátumát és fájl nevét.

## SZKENNELÉSI MÉRET MANUÁLIS BEÁLLÍTÁSA

Amennyiben nem szabvány méretű eredetit szeretne beolvasni, vagy meg kívánja változtatni a szkennelési méretet, nyomja meg a [EREDETI] billentyűt és állítsa be manuálisan a méretet.

Helyezze a dokumentumot a kétoldalas automata dokumentumadagolóba vagy a dokumentum üvegre és tegye az alábbiakat:



### \*Szabvány méretek:

A gép az alábbi eredeti méreteket ismeri fel megfelelően:

- Országok/régiók, ahol az AB szabvány méreteket használják: A3, A4, A4R, A5, A5R\*, B4, B5, B5R.
- Országok/régiók, ahol a coll-alapú szabvány méreteket használják: 11"x17", 8-1/2"x14", 8-1/2"x11", 8-1/2"x11"R, 5-1/2"x8-1/2", 5-1/2"x8-1/2"R\*.

\* A méretek csak a kétoldalas automata dokumentumadagoló (RSPF) használata során kerülnek automatikusan felismerésre.

Ha a szabványostól eltérő méretű eredeti dokumentumot raknak a gépbe (beleértve a speciális méretűeket is), akkor a gép vagy a legközelebbi szabványos méretet jeleníti meg a kijelzőn vagy az eredeti méret egyáltalán nem jelenik meg.

### 1 Érintse meg az [EREDETI] billentyűt.

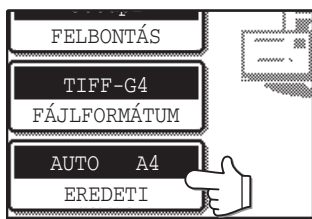

### 2 Érintse meg a [KÉZI] billentyűt.

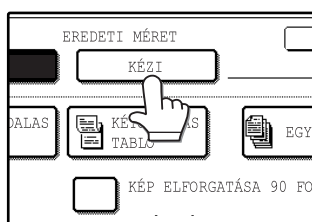

Megjelennek a választható méretek.



- Amennyiben képfájlok létrehozásakor el szeretné fordítani az eredetit 90° -kal, érintse meg a [KÉP ELFORGATÁSA 90 FOKKAL] jelölőnégyzetet (megjelenik egy pipa).
- A [KÉTOLDALAS] billentyű és az [EGYESÍTÉS] billentyű nem jelenik meg a kétoldalas automata dokumentumadagolóval nem rendelkező típusokon.

### 3 Érintse meg a kívánt eredeti méretnek megfelelő billentyűt.

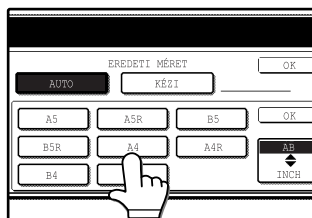

Az [AUTO] nem aktív. Kiemeléssel megjelenik a [KÉZI] és az eredeti méret megérintett billentyű.

Amennyiben inch-ben megadott méretet szeretne kijelölni, nyomja meg az [AB ⇄ INCH], majd az eredeti méret gombot.

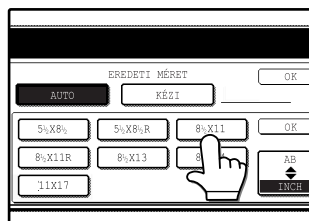

Az [INCH] gomb aktív, és megjelennek az INCH méretet tartalmazó gombok. Az AB mérethez való visszatéréshez nyomja meg ismét a [AB ⇄ INCH] billentyűt.

### 4 Érintse meg a külső [OK] billentyűt.

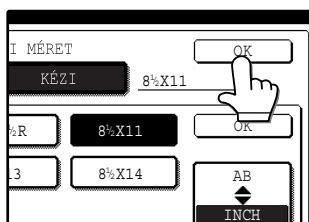

Ismét megjelenik az elsődleges képernyő. Ha a fenti lépés során a belső [OK] billentyűt érinti meg, visszatér a(z) 2 lépéshez.

### 5 A kijelölt méret megjelenik az [EREDETI] billentyű felső részében.

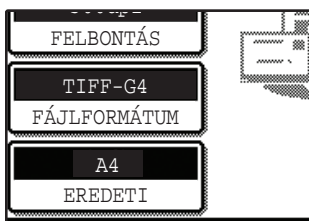

A [TÖRLÉS MINDENT] billentyű (Ⓢ) megnyomásával visszatérhet az automata méretfelismeréshez.



# A MINŐSÉG KIVÁLASZTÁSA

Manuálisan beállíthatja az eredetinek megfelelő minőséget. Miután lapolvasó üzemmódban behelyezte az eredetit, tegye az alábbiakat: A képminőség alapértelmezett beállítása a "SZÖV./FOTÓ", a színtelítettsége az "AUTO".

## 1 Érintse meg a [MINŐSÉG] billentyűt.

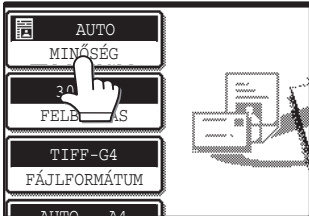

## 2 Az eredeti típusának kiválasztása

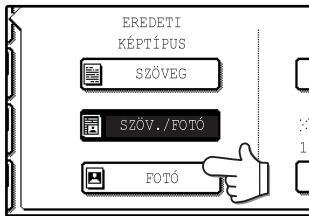

Nyomja meg a beolvasni kívánt eredeti típusának megfelelő billentyűt. A kijelölt típusnak megfelelően megtörténik a dokumentum feldolgozása. Az eredeti típusát a "SZÖVEG", "SZÖV./FOTÓ" vagy "FOTÓ" opciók közül választhatja ki.

SZÖVEG (☰): Szövegeredeti

SZÖV./FOTÓ (☰): Az eredeti szöveget és képet egyaránt tartalmaz.

FOTÓ (☒): Az eredeti fénykép vagy illusztráció.



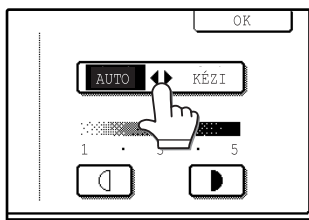

## 3 Érintse meg az [AUTO ↔ KÉZI] billentyűt.

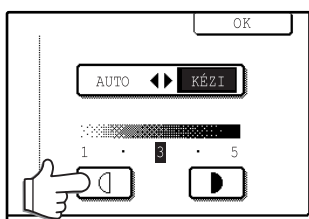

A "[KÉZI]" aktív.

## 4 Állítsa be a színtelítettséget.



Érintse meg a(z)  vagy a(z)  billentyűt a színtelítettség beállításához. (Sötétebb árnyalatokért érintse meg a(z) , világosabb árnyalatokért a(z)  billentyűt.)

## 5 Érintse meg az [OK] billentyűt.

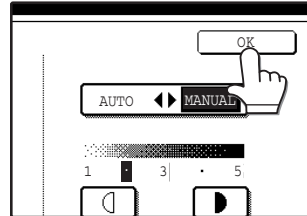

Ismét megjelenik az elsődleges képernyő.

# A FELBONTÁS KIVÁLASZTÁSA

Az eredeti beolvasásához beállíthatja a felbontást. Miután lapolvasó üzemmódban behelyezte az eredetit, tegye az alábbiakat: A felbontás gyári beállítása "300dpi".

## A felbontás módosítása

### 1 Érintse meg a [FELBONTÁS] billentyűt.

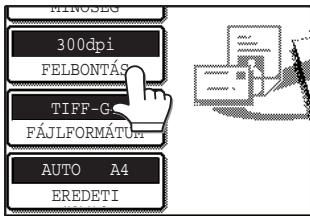

### 2 Érintse meg a kívánt felbontásnak megfelelő billentyűt.

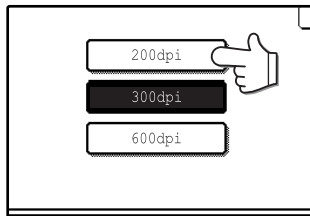

Érintse meg az eredetinek leginkább megfelelő felbontáshoz tartozó billentyűt. A kijelölt billentyű aktív.

### 3 Érintse meg az [OK] billentyűt.

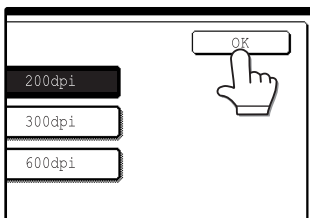

Ismét megjelenik az elsődleges képernyő.



- A gyári beállítás 300 dpi (alapértelmezett beállítás). Normál szövegeredeti esetében a 200-300 dpi felbontás tökéletesen tiszta képi adatot eredményez. A 600 dpi beállítást csak nagy tisztaságú képek, például fényképek vagy illusztrációk reprodukálásához használja. Figyelem: a nagy felbontás nagyméretű fájlokat eredményez, és a címzett kiszolgálójának kis tárolókapacitása esetén meghiúsítja az átvitelt (de a kiszolgáló rendszergazdája is korlátozhatja a fájl méretét). Sikertelen átvitelkor próbáljon meg kevesebb oldalból álló fájlt létrehozni és beolvasni, csökkenteni az eredeti szkennelési méretét ("SZKENNELÉSI MÉRET MANUÁLIS BEÁLLÍTÁSA" (78. o.)).
- A rendszergazda beállításokban megváltoztathatja az alapértelmezett gyári beállítást. (Lásd erről a "6. RENDSZERBEÁLLÍTÁSOK (RENDSZERGAZDA)" "KEZDETI FELBONTÁSI BEÁLLÍTÁS" c. fejezetét.
- A felbontást a lapolvasás megkezdését követően már nem módosíthatja.

# A FÁJLFORMÁTUM KIVÁLASZTÁSA

A létrehozni kívánt fájl formátumát kiválaszthatja (fájltípus, tömörítési mód, fájlankénti oldalak száma). A fájl típus gyári beállítása "TIFF", a tömörítésé "MMR (G4)", és a fájlankénti oldalszámé pedig "MIND".

## 1 Érintse meg a [FÁJLFORMÁTUM] billentyűt.

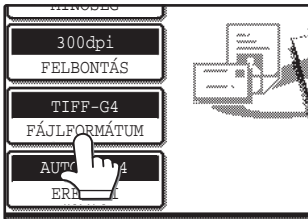

## 2 Válassza ki a fájl típust és a tömörítési módszert.

A létrehozandó képi adat fájl típusához a(z) [TIFF] vagy a(z) [PDF] opciót választhatja, a tömörítési formátumhoz pedig a(z) [SEMMI], [MH (G3)] vagy a(z) [MMR (G4)] opciót.

## 3 Adja meg a fájlankénti oldalak számát.

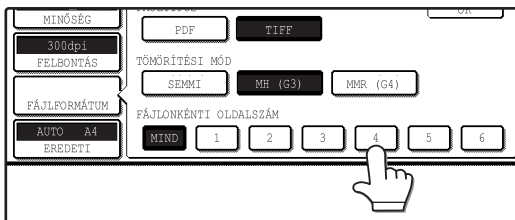

Érintse meg a "MIND" billentyűt vagy az egyiket az [1]-től [6]-ig számozottak közül.

- [MIND]: A beolvasott anyagokat a rendszer egy fájlba egyesíti.
- [1]-től [6]-ig: A rendszer több fájl hoz létre, mindegyiket a kiválasztott oldalszámmal.

## 4 Érintse meg az [OK] billentyűt.

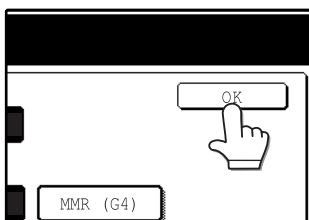

Ismét megjelenik az elsődleges képernyő.



Info

- A rendszergazda beállításokban megváltoztathatja az alapértelmezett gyári beállításokat. (Lásd erről a "6. RENDSZERBEÁLLÍTÁSOK (RENDSZERGAZDA)" "KEZDETI FÁJLFORMÁTUM BEÁLLÍTÁSA" c. fejezetét.)
- A hálózati lapolvasó bővítő kiegészítő mellékelt CD-ROM használata nélkül a címzett csak abban az esetben tudja megnyitni a beolvasott dokumentumot, ha rendelkezik olyan képnéző programmal, amely képes megnyitni a fentiekben bemutatottak alapján létrehozott formátumot (fájltípust).
- A legkisebb méretű fájl az alapértelmezett gyári beállítás (TIFF G4) mellett tudja létrehozni. Amennyiben a címzett nem tudja megnyitni a fájlt, küldje el azt számára egy másik formátumban.
- Amennyiben a beolvasott eredeti száma nem osztható a "FÁJLANKÉNTI OLDALSZÁM" alatt megadottal, az utolsó fájl kevesebb oldallal fog rendelkezni.

4

# A KÜLDÉS BEÁLLÍTÁSOK MEGVÁLTOZTATÁSA

A beolvasott anyag fájlnevét módosíthatja.

A Lapolvasás E-mail-be funkció során a tárgysort és a feladót is megváltoztathatja.

Ha nem módosítja a küldés beállításait, az említett elemeket a rendszer automatikusan beírja, a web-oldalon tárolt információk alapján.

## 1 Érintse meg a [KÜLDÉSI BEÁLL.] billentyűt.

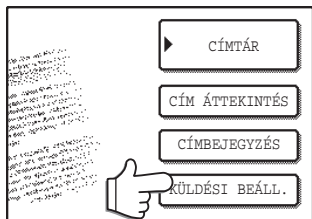

## 2 A vonatkozó bejegyzés megváltoztatásához nyomja meg a [TÁRGY], [FÁJLNÉV], vagy a [FELADÓ] billentyűt.

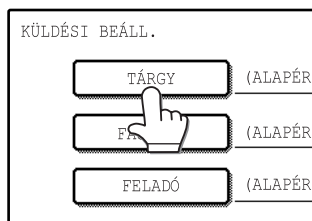

Ha aktív a [Felhasználó hitelesítésének engedélyezése] vagy [A feladó Feladólistánól való kiválasztásának letiltása] jelölőnégyzet a "Haladó szintű beállítás" alatt a web-oldal "Hálózati lapolvasás" részében, a [FELADÓ] billentyű "beszűrki" és nem választható ki (58. o.).

## 3 Ha megérinti a [TÁRGY] vagy a [FÁJLNÉV] billentyűt, megjelenik a billentyűzet. Írja be a kívánt szöveget, majd nyomja meg az [OK] billentyűt.

Legfeljebb 64 karakteres név vihető be.

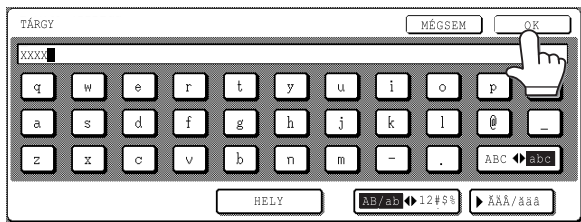

- A küldés beállítás képernyőn legfeljebb 54 karakter jeleníthető meg.
- Fájlnév beírásakor nem kell kiterjesztést megadni. A rendszer a kiválasztott fájlformátum alapján automatikusan hozzáilleszti a megfelelő kiterjesztést.
- Az alábbi szimbólumok nem használhatók fájlnev vagy mappanév bevitelekor.

\	?	/	"	;	:	,
<	>	!	*		&	#

Az operációs rendszer használati környezetétől függően előfordulhat, hogy szóközők és az alábbi jelek nem használhatók. Például a hiperhivatkozások nem működnek helyesen, vagy értelmezhetetlen karakterek jelenhetnek meg.  
\$ % ' ( ) + - . = @ [ ] ^ ` { } \_

## 4 Ha megérinti a [FELADÓ] billentyűt, megjelenik a feladó kiválasztása képernyő. Nyomja meg a kívánt egyérintős, majd az [OK] billentyűt.

A [GLOBÁLIS CÍMKERESÉS] gombbal egy, a globális címtárban tárolt felhasználót választhat ki feladónak. (75. o.)

A [CÍMBEJEGYZÉS] gomb segítségével közvetlenül adhat meg e-mail címet.

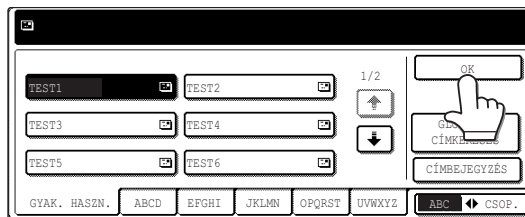

- A web-oldalon a "Feladó" alatt tárolt feladók megjelennek a feladó kiválasztása képernyőn. Ha a kívánt feladót nem találja a listán, először el kell mentenie azt Lapolvasás E-mail-be rendeltetési helyként a web-oldalon a "Feladó" opció alá. (67. o.)
- Ha pipa látható [A feladó kiválasztásának letiltása.] négyzetében a honlapon, a [FELADÓ] gomb a "KÜLDÉSI BEÁLLÍTÁSOK" képernyőn ki lesz szűrítve, így nem lehet feladókat választani és e-mail címeket megadni.
- Ha nem lett LDAP szerver konfigurálva a honlapon, a [GLOBÁLIS CÍMKERESÉS] gomb ki lesz szűrítve, és nem lehet keresni.

## 5 Érintse meg a [OK] billentyűt a küldés beállítás képernyőn.

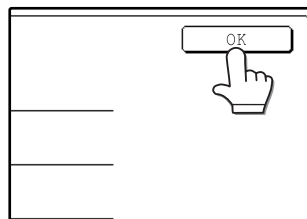

Ismét megjelenik az elsődleges képernyő.

# E-MAIL/FTP ÁTVITEL TÖRLÉSE

A folyamatban levő átviteli feladatot törölheti. A törlést a lapolvasó állapot-képernyőjén hajthatja végre.



"KÜLDÉS" közben, a beolvasás befejeztét követően törölheti az átvitelt a [TÖRLÉS] (Ⓢ) vagy a [TÖRLÉS MINDENT] billentyűvel (Ⓢ). Az érintős billentyűn megjelenik a "KÜLDÉS. AZ ÉRVÉNYTELENÍTÉSHEZ NYOMJON [C]-T." felirat.

## 1 Nyomja meg az [FELADAT ÁLLAPOT] billentyűt.

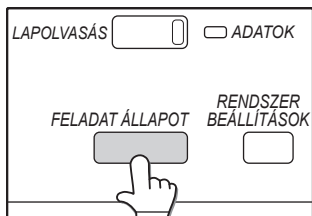

## 2 Nyomja meg a [KÉPOLVASÁS] billentyűt.

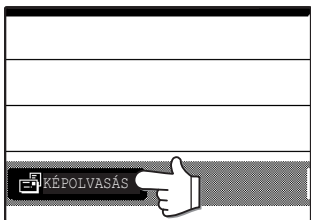

## 3 Érintse meg a visszavonni kívánt átviteli feladatot Feladat billentyűjét.

A megérintett billentyű kiemelten jelenik meg.

## 4 Érintse meg a [STOP/TÖRLÉS] billentyűt.

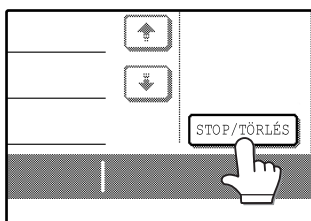

A törlés megerősítését kérő üzenet jelenik meg. A kiválasztott feladatbillentyű és az átvitel törléséhez nyomja meg a [IGEN] billentyűt.



Ha mégsem szeretné megszakítani az átvitelt, nyomja meg a [NEM] billentyűt.

# META-ADAT KÜLDÉS (ADATBEVITEL)

Ha az alkalmazás-integrációs modul telepítve lett, és egy képfájlt hoz létre lapolvasásos küldéshez, meta-adat (a képfájl tulajdonságait és a továbbítás módját tartalmazó adatfájl) hozható létre az előzetesen eltárolt információk alapján, és ez külön fájlként továbbítható. A meta-adat fájl XML formátumban hozható létre. Ha a meta-adatot olyan alkalmazásokhoz kapcsolja, mint például egy dokumentumkezelő szoftver, munkafolyamat alkalmazás vagy titkosító szerver, fejlett dokumentum megoldási környezetet építhet fel.

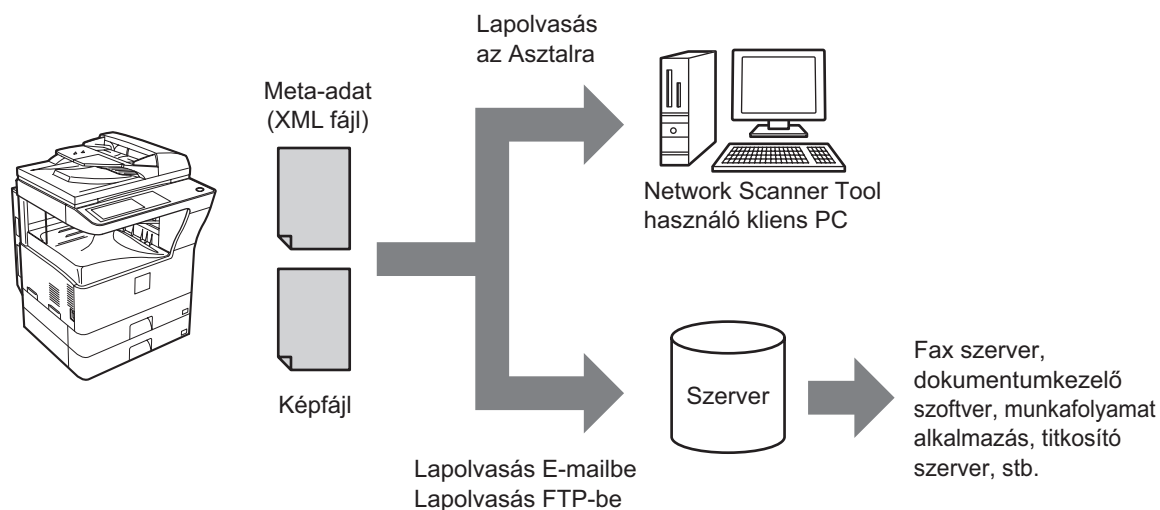

Az alkalmazás-integrációs modul használatával a létrehozott képfájltra vonatkozó információk írhatók be az érintőpanelen, és ezek XML fájlként továbbítódnak a képpel együtt.

# ELŐKÉSZÜLETEK A META-ADAT TOVÁBBÍTÁSHOZ

## SZÜKSÉGES BEÁLLÍTÁSOK A HONLAPON

Minden beállítás, ami a meta-adatra vonatkozik a honlapon konfigurálandó. (Rendszergazda jogosultság szükséges.)

A meta-adat beállítások konfigurálásához kattintson a [Meta-adat beállítások] elemre a honlap menükeretében.

### Meta-adat készletek tárolása

Tárolja a lapolvasás közben létrejövő XML fájlba írt elemeket (meta-adat készletet). Legfeljebb 10 meta-adat elem konfigurálható egy meta-adat készletbe. A tárolt meta-adat készlet a továbbításkor kiválasztható.



Továbbításkor a meta-adat készlet tárolásánál a "Ki kell választani a rendeltetési helyet, és megadni a metaadatoknál."-ban megadott címek választhatók a küldéshez rendeltetési helyként gyorsgombok, kézi bevétel, és/vagy globális címtáras keresés segítségével. (Nem választhatók a küldéshez rendeltetési helyként olyan címek, amelyekhez a meta-adat bevétel nem engedélyezett.)

## META-ADAT TOVÁBBÍTÁS A LAPOLVASÁS AZ ASZTALRA FUNKCIÓHOZ

Ha a Network Scanner Tool-t a gyári alapértelmezett konfigurációval használja, a számítógépen egy új fájlnevel rendelkező fájl jön létre. Ha a Network Scanner Tool-t egy harmadik fél általi szoftver alkalmazás számára továbbítandó meta-adat fájl küldő eszközként használja, ezt a beállítást le kell tiltani, hogy lehetővé váljon a keresztreferencia a képfájl és az XML fájl között a számítógép által létrehozott fájlnevet által. (A fájlnevet beállításakor a [KÜLDÉSI BEÁLLÍTÁSOK]-ban fontos, hogy úgy konfigurálja a fájlnevet, hogy a nevek ne ismétlődhessenek, így elkerülje egy a számítógépen már meglévő fájl véletlen felülírását egy azonos nevű továbbított fájl által; például, beletelhet egy egyedi kiterjesztést ( dátum, stb.) a létrehozott fájlnevetbe. Ha a fájlnevet beállítást üresen hagyja, a gép automatikusan egyedi fájlnevet fog létrehozni.)



- Ajánlatos Network Scanner Tool-t használni a meta-adat fogadásához. További információkat a Network Scanner Tool felhasználói útmutatójában (PDF formátum) talál a "Sharpdesk/Network Scanner Utilities" CD-ROM-on.
- A licenz megállapodásra és az alkalmazás-integrációs modulhoz tartozó CD-ROM használatára vonatkozó információkhoz olvassa el a különálló "Sharpdesk licenz készlet" kézikönyvet.
- **Harmadik fél általi szoftver alkalmazások**  
Számos harmadik fél általi szoftver alkalmazás típus létezik. Bizonyos alkalmazások automatikusan elindulnak a Network Scanner Tool-ból, mások nem. Ha egy alkalmazás automatikus indítási funkciója engedélyezve lett, a Network Scanner Tool elindítja az alkalmazást az ".exe" paranccsal a fájlnevet használva paraméterként. Egy alkalmazás általában kétszer indul el: egyszer a képfájlhoz egyszer pedig az XML fájlhoz. Például, ha a Network Scanner Tool úgy lett beállítva, hogy elindítsa az "APP.EXE" alkalmazást, az alábbi parancsok alkalmazódnak, amikor a két fájl ("IMG.TIF" és "IMG.XML") megérkezik.  
APP.EXE IMG.TIF  
APP.EXE IMG.XML

# META-ADAT TOVÁBBÍTÁS

Kövesse az alábbi lépéseket a meta-adat készlet kiválasztásához, adjon meg minden elemet, és hajtsa végre a meta-adat továbbítást.

## 1 Nyomja meg az [ADATBEVITEL] gombot.

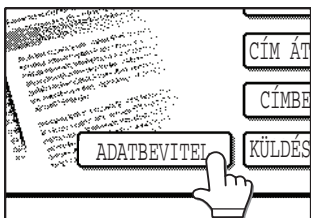

Ha nem lett eltárolva egyetlen meta-adat készlet sem, az [ADATBEVITEL] gombot nem lehet kiválasztani. Tároljon el meta-adat készletet a honlapon, majd hajtsa végre a továbbítási műveletsort.

## 2 Nyomja meg a használni kívánt meta-adat gombját.

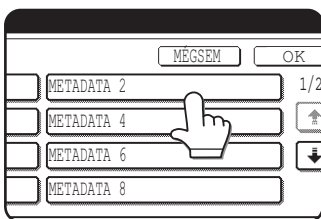

## 3 Nyomja meg az [OK] gombot.

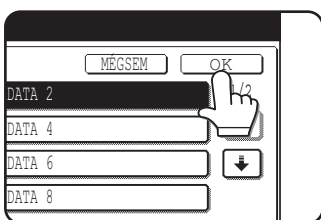

## 4 Megjelennek a meta-adat készletben eltárolt elemek. Nyomja meg a megadni kívánt elem gombját.

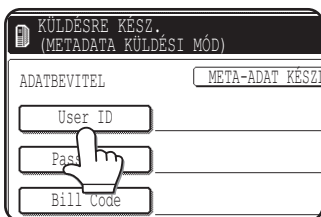

Ha nem a megfelelő meta-adat készletet választotta, nyomja meg a [META-ADAT KÉSZLET] gombot, és visszatér a 3. lépés képernyőjére. Az eddig bevitt meta-adat elemek eltűnnek.

## 5 Nyomja meg a bevinni kívánt érték gombját.

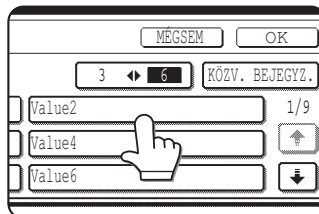

- Ha a meta-adat elem beviteli értékei választásos formában lettek eltárolva, a választási lehetőségek gomboként jelennek meg. Ha egy érték szerkeszthető, és megnyomja a [KÖZV. BEJEGYZ.] gombot, manuálisan adhatja meg az értéket.
- Ha egy meta-adat elemhez szöveg beírása szükséges, megjelenik egy szöveg beviteli képernyő. Adja meg a szükséges információkat.



- Az egyszerre megjelenő elemek számának módosításához nyomja meg az elemszámot megjelenítő választó gombot. Minden alkalommal, amikor a gombot megnyomja, az elemek száma 3 és 6 között váltakozik.

## 6 Nyomja meg az [OK] gombot.

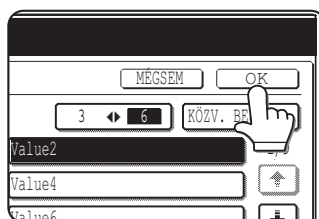

## 7 Adjon meg minden elemet.

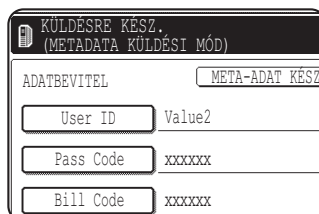



## 8 Nyomja meg az [OK] gombot.

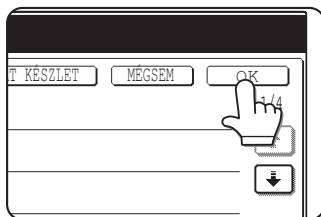

## 9 Válassza ki a kép beállításait és az egyéb beállításokat, és hajtsa végre a lapolvasásos küldés műveletsorát.

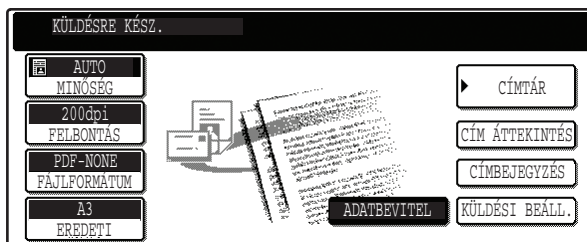

- A beállítások kiválasztásának műveletsora és a küldési műveletsor ugyanaz, mint a lapolvasásos küldés esetében.
- A bevitt érték módosításához nyomja meg újra az [ADATBEVITEL] gombot. Megjelenik a kiválasztott meta-adat készlet beviteli képernyője.



- Amikor meta-adat küldési beállításokat konfigurál, az [ADATBEVITEL] gomb világít. Ha nem akar meta-adatot továbbítani, törölje a meta-adat beállításokat, majd hajtva végre a küldést
- Ha egy rendeltetési hely vagy meta-adat beállítás adatbeviteli módban lett kiválasztva, akkor más módra nem lehet átváltani.

## META-ADAT MEZŐK

Az alábbi három meta-adat típust tartalmazza a továbbított XML fájl.

- A gép által automatikusan generált adatok: Ezeket az adatokat mindig tartalmazza az XML fájl, és automatikusan tárolódnak a számítógépen.
- Előzetesen megadott mezők: Ezeket a mezőket a gép automatikusan felismeri, és hozzárendeli a megfelelő XML címkéhez. Ezek a mezők választhatók, és csak akkor tehetők az XML fájlba, ha a honlapon engedélyezve lettek.
- A felhasználó által meghatározott mezők: Egyedi mezők adhatók az XML fájlhoz. Ezek a mezők választhatók, és a honlapon adhatók meg.

Ha egy meghatározott meta-adat mező az alábbi mezők egyike, megjelenik egy tájékoztató üzenet arról, hogy ezt a mezőt nem lehet kiválasztani. Adja meg a megfelelő információkat a küldési beállítások vonatkozó elemeiben.

A meta-adat mezőben megadott név	Leírás	Hová?
fromName	A feladatot küldő felhasználó neve. Ha a nevet nem meta-adatként írja be, az általános feladónév megadási szabályok szerint fog szerepelni a feladónév meta-adatként.	[FELADÓ NEVE] (A kiválasztott küldő feladóneve)
senderName	Az az e-mail cím, amelyre továbbítódik az átviteli eredmény.	[FELADÓ NEVE] (A kiválasztott küldő e-mail címe)
documentSubject	Az e-mail "Tárgy" sorában megjelenő feladatnév, vagy a fax fedőlapon megjelenő feladatnév. Ha a felhasználó beír egy [TÁRGY]-at az érintőképernyőn a küldési beállításokban, a beírt érték meta-adatként kezelődik.	[TÁRGY] (Üres, amíg nincs beállítva érték a küldési beállítások képernyőn.)
fileName	Adja meg a küldendő kép fájlnevét.	[FÁJNÉV] (Kizárólag, ha a honlapon a meta-adat beállítási képernyőn ki lett pipálva <input checked="" type="checkbox"/> az [Egyedi fájlnevek engedélyezése] négyzet.) (Üres, amíg nincs beállítva érték a küldési beállítások képernyőn.)

# IP CÍM ELLENŐRZÉSE

A gép IP címének ellenőrzéséhez nyomtassa ki a beállítások listáját a gépből.

## 1 Nyomja le az [RENDSZER BEÁLLÍTÁSOK] billentyűt.

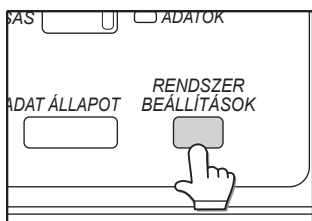

Megjelenik az egyedi beállítások képernyő.

## 2 Érintse meg a [LISTANYOMTATÁS] billentyűt.

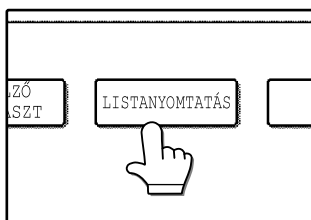

## 3 Érintse meg a [NYOMTATÓ TESZTOLDAL] billentyűt.



## 4 Érintse meg a [NYOMTATÓBEÁLL. LISTA] billentyűt.

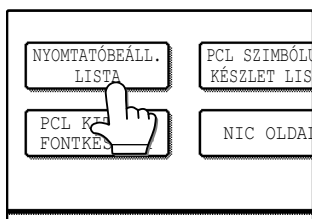

A "MEMÓRIÁBAN LÉVŐ FELADAT NYOMTATÁSA. VÁRJON A NYOMTATÁS VÉGÉIG" üzenet jelenik meg a képernyőn és megkezdődik a nyomtatás.

---

---

## RENDSZERBEÁLLÍTÁSOK

A rendszerbeállítások lehetővé teszik, hogy a gép bizonyos funkcióit a szükségleteknek megfelelően lehessen módosítani.

A rendszerbeállítások tartalmazzák olyan beállításokat, amelyeket általános felhasználók használhatnak, és olyanokat, amelyeket csak a gép rendszergazdája konfigurálhat.

Ez a fejezet az általános felhasználók által konfigurálható rendszerbeállításokat (általános) mutatja be.

A rendszerbeállítások tartalmazzák az alábbi beállításokat:

- **ÖSSZES MÁSOLAT SZÁM** ..... Megjeleníti a gépből kimenő oldalak számát. (92. o.)
- **KIJELZŐ KONTRASZT** ..... A kijelző kontrasztjának módosítására szolgál. (92. o.)
- **LISTANYOMTATÁS\*<sup>1</sup>** ..... Beállítási lista vagy betűkészlet lista nyomtatására szolgál. (92. o.)
- **ÓRA** ..... A gép beépített órájának beállítására, illetve a dátum beállítására szolgál. (92. o.)
- **TÁLCÁ BEÁLLÍTÁSOK** ..... Az egyes tálcák papírtípusának és papírméretének konfigurálására, illetve annak kiválasztására szolgál, hogy folyamatos másolás esetén átkapcsoljon-e a gép automatikusan másik azonos méretű és típusú papírt tartalmazó tálcára, ha az előzőből kifogyott a papír. (92. o.)
- **BILLENTYŰZET-KIVÁLASZTÁS\*<sup>2</sup>** ..... A hálózati szkennel funkció esetén használhatja ezt a beállítást a billentyűzet elrendezésének megváltoztatásához a betű beírás képmezőn. (92. o.)
- **RENDSZERGAZDA BEÁLLÍTÁSOK** ... Beállítások a gép rendszergazdája számára. Ezekhez a beállításokhoz megjelenik egy billentyű a rendszerbeállítások menü képernyőn. A beállítások leírásait a "6. RENDSZERBEÁLLÍTÁSOK (RENDSZERGAZDA)" részben találja. (A fax opció rendszergazda beállításainak bemutatását a fax használati utasításban találja.)

\*<sup>1</sup> A hálózati nyomtató funkciónak telepítve kell lenni.

\*<sup>2</sup> A hálózati szkennel funkciónak telepítve kell lenni.

# A RENDSZERBEÁLLÍTÁSOK ÁLTALÁNOS MŰVELETSORA

**1** Nyomja meg az [RENDSZER BEÁLLÍTÁSOK] gombot.

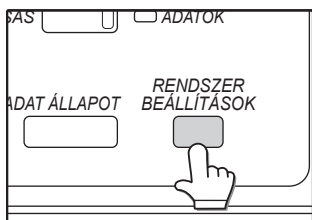

**2** Érintse meg a kívánt beállítás gombját. Megjelenik a beállítás képméző.

Az rendszerbeállítások mindegyikét elmagyarázzuk a következő oldalakon. A [TÁLCA BEÁLLÍTÁSA] gombot választjuk ki az alábbi példában.

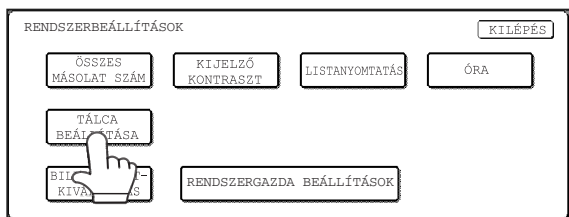

A [TÁLCA BEÁLLÍTÁSA] gomb kiválasztása esetén az alábbi képméző jelenik meg.

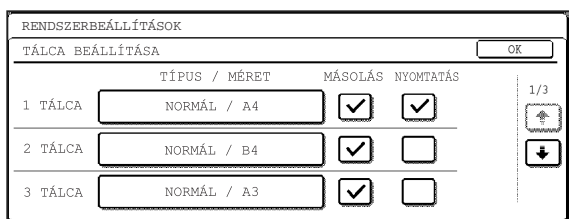

- Ha egy cella jelenik meg valamelyik elem mellett, nyomja meg a cellát () az elem kiválasztásához. Egy pipa () jelenik meg benne, ami azt jelenti, hogy az elemet kiválasztotta.  
A fenti beállításban az 1. tálca nyomtatásra és másolásra is használható. A 2. és a 3. tálca azonban csak másolási módban használható.
- A tálcák részletes leírásához lsd. "A TÁLCA PAPIRTÍPUS ÉS PAPIRMÉRET BEÁLLÍTÁSÁNAK MEGVÁLTOZTATÁSA". (20. o.)

**3** Nyomja meg az [OK] gombot a beállítás képmézőn a bezáráshoz.

**4** Ha készen áll az rendszerbeállításokból való kilépésre, nyomja meg a [KILÉPÉS] gombot.

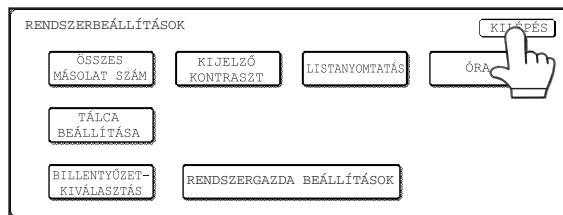

5

# BEÁLLÍTÁSOK

## Összes másolat szám

Az összes másolat szám kijelző az alábbi számokat mutatja:

- Az összes másolatszám a másolás és nyomtatás funkciók együttes összes kimeneti példányszámát mutatja.
- Összes másolt és nyomtatott oldal száma
- Az RSPF-en keresztül adagolt oldalak száma
- Kétoldalas másolatok száma
- A tűzőgép használatának száma
- A hálózati szkennel funkcióval átküldött oldalak száma

A megjeleníthető számok a telepített kiegészítő berendezésektől függően változnak.

- Minden A3 (11" x 17") méretű papír két lapnak számolódik.
- Minden, automatikus kétoldalas másolásra használt papír két lapnak számolódik (az A3 méretű (11" x 17") papír négy oldalnak számít).

## Kijelző kontraszt

A képmező kontraszt módosítása a kijelző panel különböző fényviszonyoknak megfelelő, jobb olvashatóságának beállítására szolgál. Nyomja meg a [VILÁGOSABB] gombot a képmező világosabbá tételéhez, vagy a [SÖTÉTEBB] gombot a képmező sötétebbé tételéhez.

## Listanyomtatás

Használja ezt a funkciót a NYOMTATÓ TESZTOLDAL nyomtatásához.

## Óra

A gép beépített órájának beállítására, illetve a dátum beállítására szolgál. A dátum és idő beállítás olyan funkciókhoz használatos, amelyekhez dátum és idő információ szükséges.

## Tálca beállítása

Minden tálcához beállítható a papírtípus, a papírméret, illetve a bekapcsolt módok. Az automatikus tálcaváltás és a kétoldalas másolás fejléces papírra funkciók szintén beállíthatók. Lapozzon a 20. és 21. oldalra a papírtípus és a papírméret részletes leírásához.

- Ahhoz, hogy kiválassza, melyik tálcát használhatja a gép másolás és nyomtatás módokban, válassza ki a kívánt tálcák celláit () mindkét módhoz.
- Ha feladat közben elfogy egy tálcából a papír, az automatikus tálcaváltás funkció azonnal átvált egy másik, azonos papírméretű és papírtípusú tálcára. (Az automatikus tálcaváltás funkció nem állítható be az oldaltálca használata esetén.)

## Billentyűzet-kiválasztás

A hálózati szkennel funkció használatakor megváltoztathatja a billentyűzetet, amely a betű beírás képernyőn jelenik meg. Válassza ki az Ön számára legmegfelelőbb billentyűzetet.

Az alábbi három billentyűzet konfiguráció lehetséges:

- 1. billentyűzet (QWERTY konfiguráció)\*
- 2. billentyűzet (AZERTY konfiguráció)
- 3. billentyűzet (ABCDEF konfiguráció)

\*Az alapértelmezett beállítás az " 1. billentyűzet".

(Példa: Betű beírás képernyő a 3. billentyűzet kiválasztásakor.)

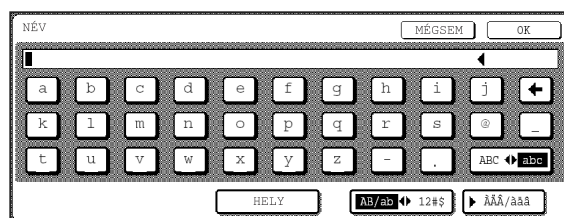

# MUNKAPROGRAM MEMÓRIA

Ha gyakran használja ugyanazt a másolási beállítást, eltárolhatja a beállítást egy munkaprogramban. Maximálisan 10 munkaprogram menthető el, és a programok megőrződnek még a gép kikapcsolása esetén is. A gyakran használt másolási beállítások munkaprogramban való tárolásával elkerülhető, hogy minden egyes másolási feladatnál újra ki kelljen választani a beállításokat.

- Egy munkaprogram tárolása után, amennyiben a rendszergazda beállításokban a tárolt munkaprogramhoz tartozó valamely beállítást letiltunk, a programbeli vonatkozó beállítások nem használhatók.
- Ha a munkaprogram felülírása le van tiltva a rendszergazda beállításokban, nem lehetséges felülírni vagy törölni a munkaprogramot.
- A munkaprogram memória módból való kilépéshez, lépjen ki a munkaprogram memória módból, nyomja meg a [TÖRLÉS MINDENT] gombot (☺) a kezelőpanelen vagy nyomja meg a [KILÉPÉS] gombot a kijelző panelen.

## MUNKAPROGRAM TÁROLÁSA

### 1 Nyomja meg az [#] gombot.

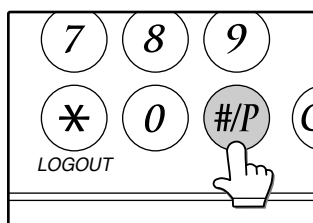

### 2 Nyomja meg a [TÁROLÁS/TÖRLÉS] gombot.

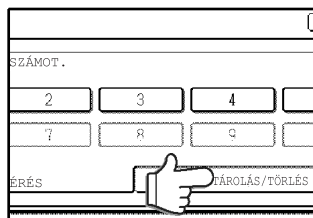

### 3 Nyomjon meg egy program gombot 1-től 10-ig a tárolás regisztrálás képmézőn.

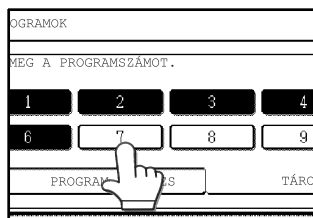

### 4 Válassza ki a programban tárolni kívánt másolási beállításokat.



A másolat példányszáma nem tárolható.

### 5 Nyomja meg az [OK] gombot.

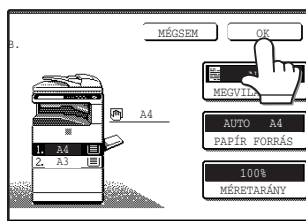

A kiválasztott beállítások tárolódnak a 3. lépésben kiválasztott programszám alatt.



Ha olyan számgombot választ, amely már programozva van, egy visszaigazoló képméző jelenik meg. Ha a tárolt programot az újjal ki akarja cserélni, nyomja meg a [TÁROLÁS] gombot és folytassa a műveletet a 4. lépéstől. Ha nem akarja kicserélni a meglévő programot, nyomja meg a [MÉGSEM] gombot a fenti képmézőhöz való visszatéréshez, és válasszon egy újabb számgombot.

## MUNKAPROGRAM ELVÉGZÉSE

**1** Nyomja meg a (#/P) gombot.

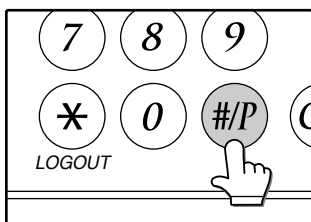

**2** Nyomja meg a kívánt program programszámát.

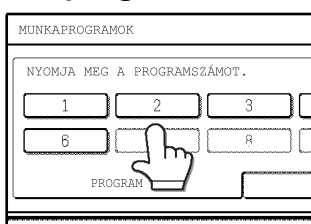

A gép elvégzi a munkaprogramot. Nem lehetséges olyan számot választani, amelyhez nem lett munkaprogram tárolva.

**3** Tegye be az eredeti dokumentumot, ellenőrizze az eredeti méretét, adja meg a másolati példányszámot, illetve az egyéb kívánt, a programban nem tárolt beállításokat. Ha végzett, nyomja meg a [START] gombot (C).

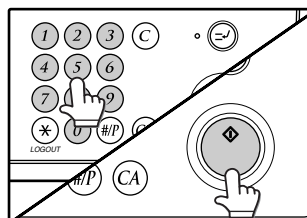

## TÁROLT MUNKAPROGRAM TÖRLÉSE

**1** Nyomja meg a (#/P) gombot.

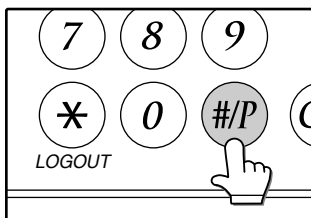

**2** Nyomja meg a [TÁROLÁS/TÖRLÉS] gombot.

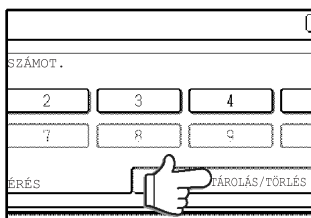

**3** Válassza ki a törölni kívánt munkaprogram programszámát.

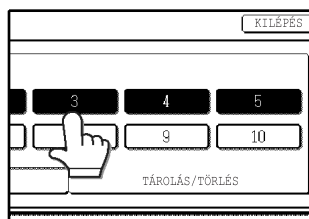

Ha olyan számgombot választ, amelyhez nincs program tárolva, a gép visszatér az előző oldal 4. lépéséhez (munkaprogram tárolása).

**4** Nyomja meg a [TÖRLÉS] gombot.



A kiválasztott program törlődik, és a gép visszatér a 3. lépés képernyőjéhez. Ha megnyomja a [MÉGSEM] gombot, visszatér a 3. lépéshez a program törlése nélkül.

Ha végzett a programok törlésével, kilépéshez nyomja meg a [KILÉPÉS] gombot a 3. lépés képernyőjén.



# KÓDOS HOZZÁFÉRÉS

Ha a kódos hozzáférési mód be van kapcsolva, a gép kódonként számolja a nyomtatott vagy másolt oldalakat. (Legfeljebb 100 kód lehetséges.) A kódonkénti számláló bármikor megtekinthető.



- A kódos hozzáférés minden módban (másolási mód, hálózati szkennelési mód és nyomtatási mód) aktiválható a rendszergazda beállításokban. (Lsd.: "6. RENDSZERBEÁLLÍTÁSOK (RENDSZERGAZDA)".)
- Nyomtatási módban a kódos hozzáféréssel történő nyomtatáskor adja meg kódját számítógépén, a nyomtató vezérlő beállítás képmézőn.

## MÁSOLÁS A KÓDOS HOZZÁFÉRÉSI MÓD BEKAPCSOLT ÁLLAPOTÁBAN

Ha a kódos hozzáférés be van kapcsolva, az alábbi kódszám beviteli képméző jelenik meg.

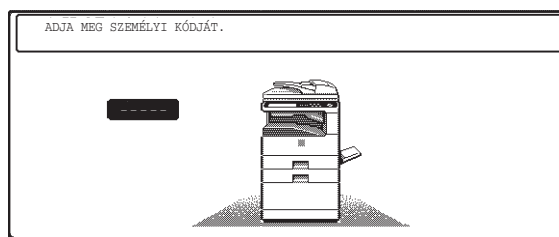

### 1 Adja meg a kódját (5 jegyű) a számgombok segítségével.

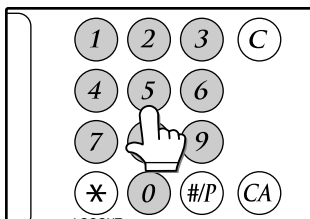

Minden számjegyet egy csillagforma "\*" jelöl.

### 2 Ha befejezte a másolási feladatot, nyomja meg az [LOGOUT] gombot (\*).

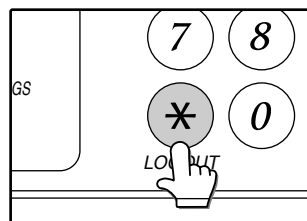

A képméző visszatér a kód beviteli képmézőhöz.

5

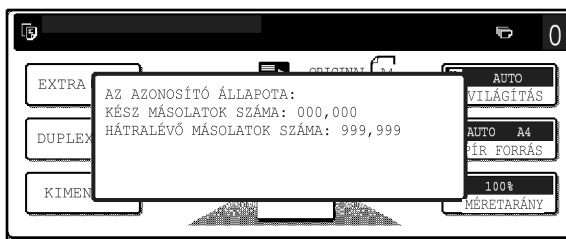

- Ha érvényes kódszámot adott meg, a kóddal addig készített másolatok száma pár másodpercre megjelenik a kezdő képmézőn.
- Ha az adott kód alatt elkészíthető másolatok száma limitálva van, a még elkészíthető másolatok száma megjelenik az üzenet kijelzőn a már elkészített példányszámmal együtt. (Lsd.: "6. RENDSZERBEÁLLÍTÁSOK (RENDSZERGAZDA)".)



- Egy megszakításos feladat elvégzéséhez kódos hozzáférés esetén nyomja meg a [MEGSZAKÍTÁS] gombot (⊖). Megjelenik a kód beviteli képméző. Adja meg a kódszámát. Ha befejezte a megszakításos műveletet, győződjön meg arról, hogy megnyomta a [MEGSZAKÍTÁS] gombot (⊖) vagy a [TÖRLÉS MINDENT] gombot (⊕) a megszakított művelet folytatásához.
- Ha érvénytelen kódot ütött be az 1. lépésnél, újra megjelenik a kód beviteli képméző.
- Ha a SZEMÉLYI KÓD BIZTONSÁGA aktiválva van a rendszergazda beállításokban (Lsd.: "6. RENDSZERBEÁLLÍTÁSOK (RENDSZERGAZDA)"), az alábbi üzenet jelenik meg és a működés 1 percig le lesz tiltva, ha egymás után háromszor érvénytelen kódot adunk meg.

KÉRJEN SEGÍTSÉGET A  
RENDSZERGAZDÁTÓL.

---

---

## **A RENDSZERGAZDA BEÁLLÍTÁSOK CÉLJA**

Rendszergazda beállítások a kezelő (a másológép felügyelője) használhatja a másoló bizonyos tulajdonságainak a használók igényeinek leginkább megfelelő módon való beállítására.

Ez a fejezet leírja a multifunkcionális rendszerben (másolási, nyomtatási és hálózati szkennelési funkció) minden funkcionálisan azonos, valamint a funkcióspecifikus rendszergazda beállítások is.

Rendszergazda beállításokba való belépéshez meg kell adni a rendszergazda jelszót.

---

---

## **RENDSZERGAZDA JELSZÓ BEPROGRAMOZÁSA**

Rendszergazda jelszó egy 5 jegyű szám, amelyet meg kell adni a rendszergazda beállításokba való belépéshez.

Rendszergazda (a gép felügyelőjének) meg kell változtatni a gyárilag beállított rendszergazda jelszót egy új 5 jegyű számmá. Jegyezze meg az új rendszergazda jelszót, mivel a módosítás után minden alkalommal meg kell adni, amikor a rendszergazda beállításokat szeretné használni. (Csak egy rendszergazda jelszót programozhat a gépbe.) A gyárilag beállított rendszergazda jelszó lapozzon a 154. oldalra.

Rendszergazda jelszó megváltoztatásához lapozzon "A RENDSZERGAZDA BEÁLLÍTÁSOK HASZNÁLATA" fejezethez a következő oldalra.

# A RENDSZERGAZDA BEÁLLÍTÁSOK HASZNÁLATA



Rendszergazda beállítások első használatakor változtassa meg a gyárilag beállított rendszergazda jelszót. (3-5. lépés)

## 1 Nyomja meg az [RENDSZER BEÁLLÍTÁSOK] gombot.

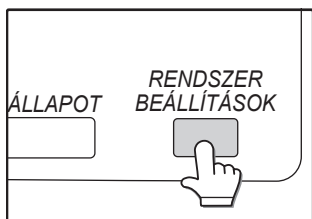

## 2 Nyomja meg a [RENDSZERGAZDA BEÁLLÍTÁSOK] gombot.

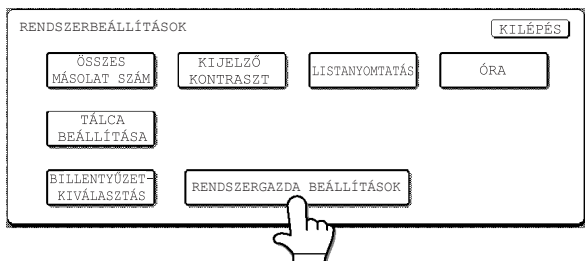

## 3 Használja a számgombokat az ötjegyű rendszergazda jelszó megadásához.



Minden számjegy beütésekor az azt jelölő kötőjel (-) csillagra (\*) változik.

## 4 Nyomjon meg egy gombot a rendszergazda beállítások megfelelő kategóriájának kiválasztásához.

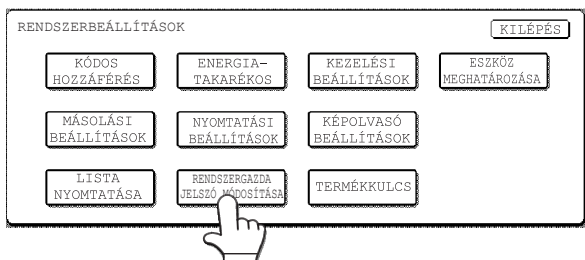

### Példa:

Rendszergazda jelszó megváltoztatásához nyomja meg a [RENDSZERGAZDA JELSZÓ MÓDOSÍTÁSA] gombot.

- Minden alkalommal, ha programot konfigurál, használja ezt a műveletsort a program kiválasztásához.
- A következő lépésekben megjelenik a kiválasztott program beállítási képmézője. Használja a program leírását a kívánt beállítás kiválasztásához (a programok leírása a 103 oldalon kezdődik).

## 5 Használja a számgombokat az új 5 jegyű rendszergazda jelszó beviteléhez.

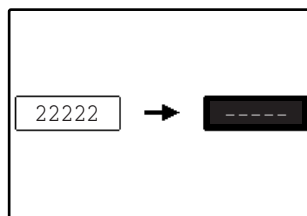

Rendszergazda jelszó olyan számot használjon, amely nem lett beprogramozva személyi kódként a kódos hozzáférés módban (a már személyi kódként beprogramozott számok nem használhatók). A beütemezett szám lesz az új rendszergazda jelszó. Jegyezze meg ezt a számot.

## 6 Nyomja meg az [OK] gombot. Visszatér a 4. lépés képmézőjéhez.

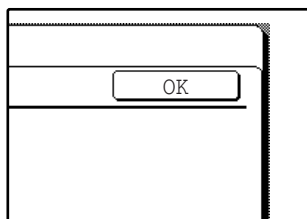

Ezzel befejeződik a rendszergazda jelszó megváltoztatásának műveleti sora. Ha egy másik programot szeretne konfigurálni, nyomja meg a megfelelő program gombját a 4. lépés képmézőjén.

## 7 Nyomja meg a [TÖRLÉS MINDENT] gombot (C) a programból való kilépéshez.

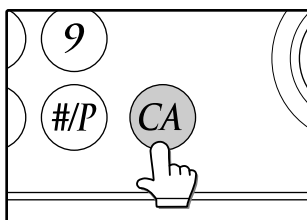

6

## A RENDSZERGAZDA BEÁLLÍTÁSOKBAN HASZNÁLT GOMBOK

Példa: Kódos hozzáférés

Az alábbi gombok jelennek meg a képzőzők, amelyek számértékek beütését igénylik.

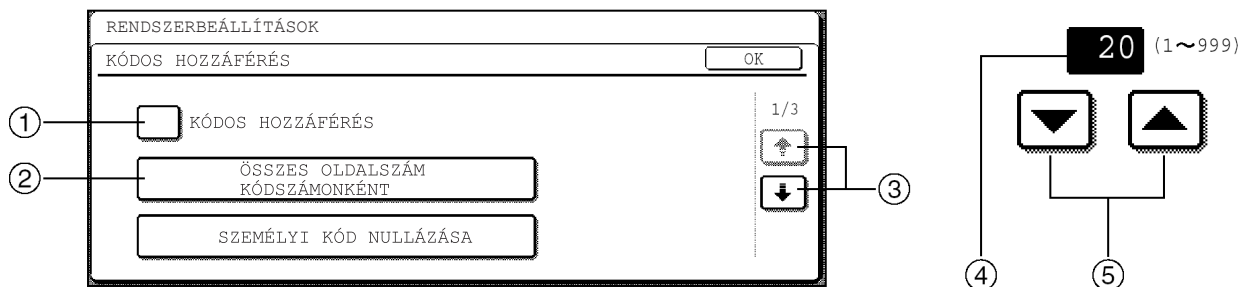

- ① Mikor egy négyzet () jelenik meg egy beállítás előtt, egy pipa () jelenik meg benne, ha a négyzetet megnyomjuk. Ez jelzi, hogy a beállítás aktiválva van. Ha egy kipipált négyzetet () nyomunk meg, a pipa eltűnik () és a beállítás inaktívvá válik.
- ② Amikor egy  formában megjelenő gombot megnyomunk, annak a gombnak a képzője jelenik meg.
- ③ Ha a beállítás a következő képző(k)ön folytatódik, nyomja meg a  és  gombokat a képzők közötti előre és hátra lépéshez. A kategória kiválasztás képzőjéhez való visszatéréshez nyomja meg az [OK] gombot.
- ④ Az aktuálisan beállított számérték jelenik meg.
- ⑤ A számértékeket a  és  gombok megnyomásával állíthatjuk be.

# RENDSZERGAZDA BEÁLLÍTÁSI LISTA



Az elérhető rendszergazda beállítások sora függ a telepített kiegészítő berendezésektől.

## ÁLTALÁNOS PROGRAMOK

Program neve	Gyári alapbeállítás	Oldal
<b>KÓDOS HOZZÁFÉRÉS</b>		
KÓDOS HOZZÁFÉRÉS	Inaktív	103
ÖSSZES OLDALSZÁM KÓDSZÁMONKÉNT	—	103
SZEMÉLYI KÓD NULLÁZÁSA	—	103
SZEMÉLYI KÓD ELLENŐRZÉS	—	104
AZONOSÍTÓ KORLÁTJÁNAK BEÁLLÍTÁSA	—	104
SZEMÉLYI KÓD BIZTONSÁGA	Inaktív	104
ÉRVÉNYTELEN KÓDSZÁMÚ FELADATOK TÖRLÉSE *5	Inaktív	104
<b>ENERGIATAKARÉKOS</b>		
AUTOMATIKUS KIKAPCSOLÁS	Aktív	105
AUTOMATIKUS KIKAPCSOLÁSIDŐZÍTŐ	—	105
ELŐFŰTÉS ÜZEMMÓD BEÁLLÍTÁSA	—	105
FESTÉKTAKARÉKOS ÜZEMMÓD	Inaktív	105
<b>KEZELÉSI BEÁLLÍTÁSOK</b>		
ALAPÁLLAPOTBA HELYEZÉS BEÁLLÍTÁSA	60 (sec)	106
ÜZENET MEGJELENÍTÉSI IDŐ BEÁLLÍTÁSA	6 (sec)	106
GOMBÉRINTÉS HANGJELZÉS	• GOMBÉRINTÉS HANGJELZÉS: Rövid • GOMBÉRINTÉS HANGJELZÉS A KEZDŐPONTBAN: Inaktív	106
ÉRINTŐGOMB MŰKÖDÉSI BEÁLLÍTÁSOK	• Beviteli idő: 0,0 (sec) • AUTO GOMB ISMÉTLÉS LETILTÁSA: Inaktív	106
NYOMT. FELADAT MEGSZ. LETILTÁSA	Inaktív	106
FOLY. ADAGOLÁSI ÜZEMMÓD *2	Inaktív	107
KIJELZŐ NYELVÉNEK BEÁLLÍTÁSA	ENGLISH	107
KIJELZÉS IDŐKORLÁTJÁNAK LETILTÁSA	Inaktív	107
TÁLCA BEÁLLÍTÁSOK LETILTÁSA	Inaktív	107
ÓRA BEÁLLÍTÁSÁNAK LETILTÁSA	Inaktív	107

Program neve	Gyári alapbeállítás	Oldal
<b>ESZKÖZ MEGHATÁROZÁSA</b>		
EREDETI ADAGOLÓ LETILTÁSA *2	Inaktív	107
DUPLEX LETILTÁSA	Inaktív	107
TŰZŐ LETILTÁSA *3	Inaktív	107
KIMENETI TÁLCÁK *4	MINTA 1	108
ELTOLÁS TILTÁSA	Inaktív	108
NYOMTATÓ-MEMÓRIA	• 50% • NYOMTATÁSTARTÁSI MEMÓRIATERÜLET *5 : 30%	108
KÖZÉPSŐ TÁLCA SZÁMLÁLÓJÁNAK LETILTÁSA	Inaktív	108
MÁSOLÁSI ÜZEMMÓDBÓL VALÓ VISSZALÉPÉS IDŐZÍTÉSE	60 (sec)	108
VEGYES MÉRETŰ EREDETI-ADAGOLÁSI ÜZEMMÓD *2	Inaktív	108
BIZTONSÁGI BEÁLLÍTÁSOK	—	108
RENDSZERGAZDA JELSZÓ MÓDOSÍTÁSA	—	109
<b>TERMÉKKULCS *5</b>		
PS3 BŐVÍTŐ KÉSZLET *5	—	109
HÁLÓZATI SZKENNER KÉSZLET *6	—	109
E-MAIL RIASZTÁS ÉS ÁLLAPOT *5	—	109
ALKALMAZÁSI INTEGRÁCIÓS MODUL *6	—	109
SOROZATSZÁM	—	109

## PROGRAMOK A MÁSOLÁSI MÓDHOZ

Program neve	Gyári alapbeállítás	Oldal
<b>MÁSOLÁSI FUNKCIÓ BEÁLLÍTÁSOK</b>		
KEZDŐÁLLAPOTI BEÁLLÍTÁSOK	—	110
ELFORGATÁSOS MÁSOLÁS BEÁLLÍTÁSA	Aktív	110
MEGVILÁGÍTÁS BEÁLLÍTÁSA	• Dokumentum üveg: 3 • Eredeti adagoló: 3 *2	110
AUTOMATIKUS PAPIRVÁLASZTÁS BEÁLLÍTÁSA	NORMÁL PAPIR	110
MAXIMÁLIS MÁSOLATSZÁM BEÁLLÍTÁSA	999	110
LEVÁLOGATÁS AUTOMATIKUS BEÁLLÍTÁSA	Aktív	110
MUNKAPROGRAMOK TÖRLÉSÉNEK LETILTÁSA	Inaktív	110
KÁRTYAKÉP BEÁLLÍTÁSOK	—	110

**PROGRAMOK A NYOMTATÁSI MÓDHOZ**

Program neve	Gyári alapbeállítás	Oldal
<b>NYOMTATÁSI BEÁLLÍTÁSOK</b>		
<b>ALAPBEÁLLÍTÁSOK</b>		
FIGYELMEZTETŐ OLDAL NYOMTATÁS TILTÁSA	Inaktív	111
NYOMTATÁS TELÍTETTSÉGI SZINTJE	3	111
TESZTOLDAL NYOMTATÁSÁNAK TILTÁSA *5	Inaktív	111
ELFORGATOTT NYOMAT	Aktív	111
NYOMTATÁSI KIMENET KIKÉNYSZERÍTÉSE	Inaktív	111
ATV-BÓL KIMARADÓ OLDALTÁLCA	Aktív	111
ALAPBEÁLLÍTÁSOK MEGVÁLTOZTATÁSÁNAK LETILTÁSA *5	Inaktív	111
<b>INTERFÉSZ BEÁLLÍTÁSOK</b>		
HEXADECIMÁLIS ÜRÍTÉSI MÓD *5	Inaktív	112
I/O IDŐTÚLLÉPÉS	180 (sec) 60 (sec) *5	112
USB PORT EMULÁCIÓ VÁLTÁS *5	PCL	112
HÁLÓZATI PORT EMULÁCIÓ KAPCSOLÁSA *5	AUTO	112
PORTVÁLTÁSI MÓDSZER *5	VÁLTÁS A FELADAT VÉGÉN	113
USB PORT ENGEDÉLYEZÉSE *5	Aktív	113
HÁLÓZATI PORT ENGEDÉLYEZÉSE *5	Aktív	113
<b>HÁLÓZATI BEÁLLÍTÁSOK *5</b>		
IP CÍM BEÁLLÍTÁS	DHCP: Aktív	113
TCP/IP ENGEDÉLYEZÉSE	Aktív	113
NetWare ENGEDÉLYEZÉSE	Aktív	113
EtherTalk ENGEDÉLYEZÉSE	Aktív	114
NetBEUI ENGEDÉLYEZÉSE	Aktív	114
NIC NULLÁZÁSA	—	114
<b>BEÁLLÍTÁSOK INICIALIZÁLÁSA ÉS/VAGY TÁROLÁSA *5</b>		
GYÁRI ALAPBEÁLLÍTÁSOK VISSZAÁLLÍTÁSA	—	114
JELENLÉGI KONFIGURÁCIÓ TÁROLÁSA	—	114
KONFIGURÁCIÓ VISSZAÁLLÍTÁSA	—	114

**PROGRAMOK A HÁLÓZATI SZKENNER MÓDHOZ**

Program neve	Gyári alapbeállítás	Oldal
<b>KÉPOLVASÓ BEÁLLÍTÁSOK *1</b>		
KEZDETI FÁJLFORMÁTUM BEÁLLÍTÁSA	• Fájltípus: TIFF • Tömörítési mód: G4 • Oldalszám per fájl: Mind	115
KEZDETI MINŐSÉGBEÁLLÍTÁS	• Eredeti képtípus: Szöveg/Fotó • Megvilágítás: Auto	115
KEZDETI FELBONTÁSI BEÁLLÍTÁS	300 dpi	115
ALAPÉRTELMEZETT KIJELENTŐ BEÁLLÍTÁS	FELTÉTEL BEÁLLÍTÁSOK	115
A MEGJELENÍTETT KÖZVETLEN CÍMKÓDOK SZÁMÁNAK BEÁLLÍTÁSA	8 (gomb)	115

- \*1 Akkor jelenik meg, ha a szkennelés funkció aktív.
- \*2 Akkor jelenik meg, ha van RSPF telepítve.
- \*3 Akkor jelenik meg, ha van FINISHER telepítve.
- \*4 Engedélyezhető, ha egy FELADAT ELVÁLASZTÓ TÁLCA KÉSZLET vagy FINISHER és Jobb oldali tálca telepítve lett.
- \*5 Akkor jelenik meg, ha van NYOMTATÓ BŐVÍTŐ KÉSZLET telepítve.
- \*6 Akkor jelenik meg, ha van telepítve NYOMTATÓ BŐVÍTŐ KÉSZLET és BŐVÍTETT MEMÓRIA.

# RENDSZERGAZDA BEÁLLÍTÁS MENÜ

A rendszergazda beállítások az alábbi menü szerint vannak csoportosítva.

Használja ezt a menüt a 103. oldaltól leírt beállítások be-, illetve kikapcsolásához.

\* Néhány program további beállítási szinteket tartalmaz (beállítás képmező).

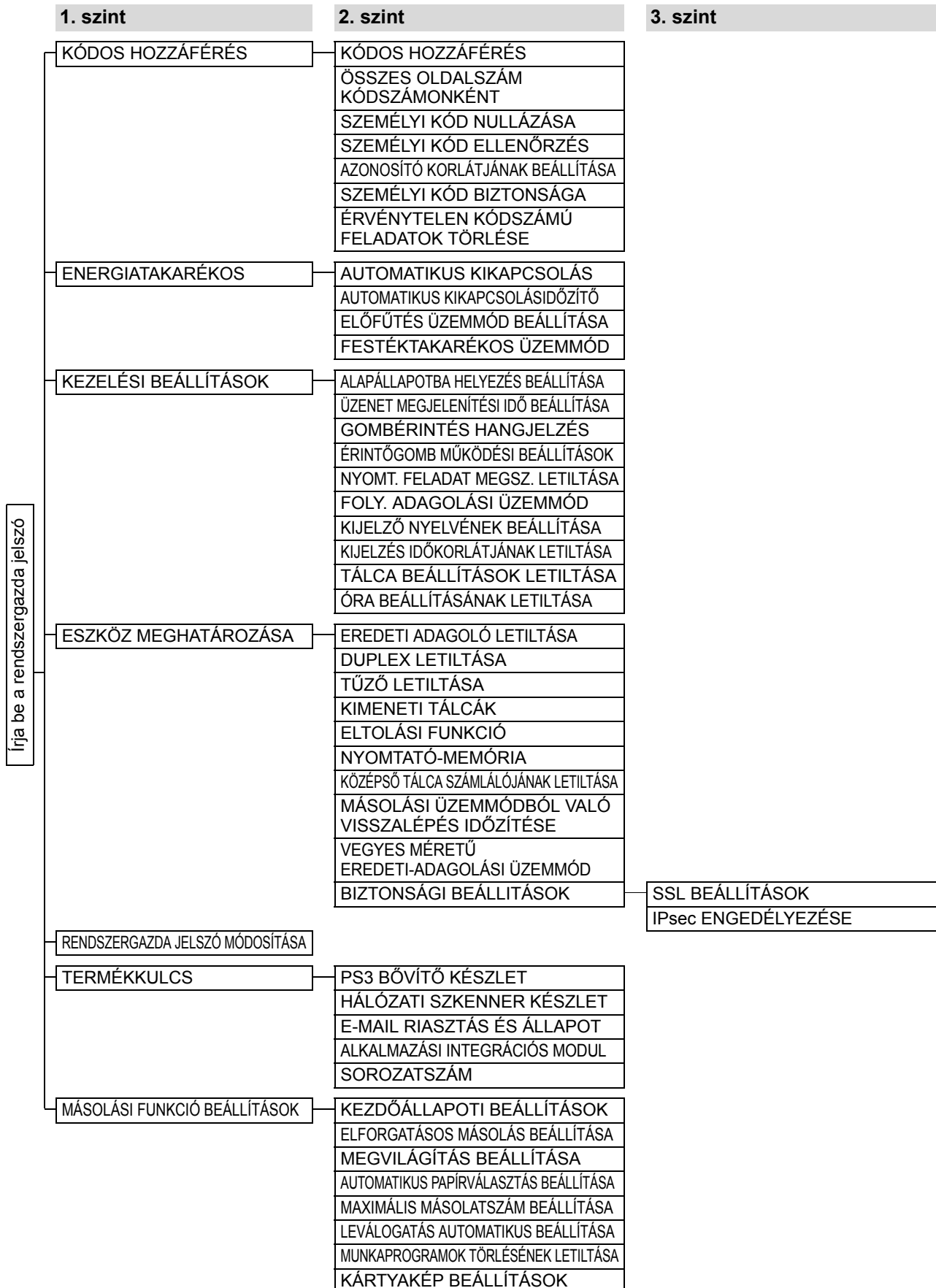

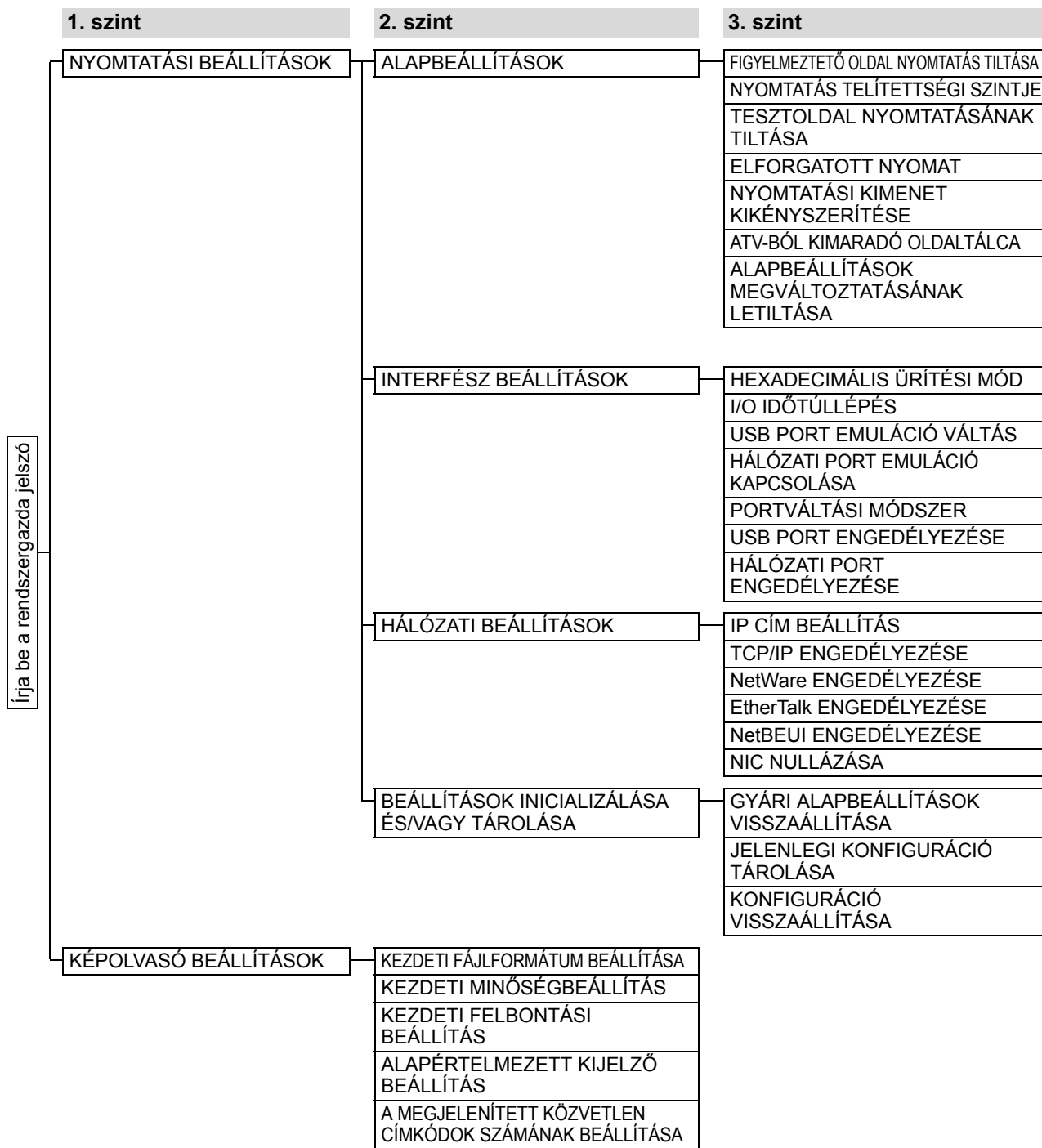



# ÁLTALÁNOS PROGRAMOK

Ez a fejezet azokat a rendszergazda beállításokat írja le, amelyek megegyeznek a multifunkciós rendszer minden funkciója (másolási, nyomtatási és hálózati szkennelési funkció) esetében.

## KÓDOS HOZZÁFÉRÉS

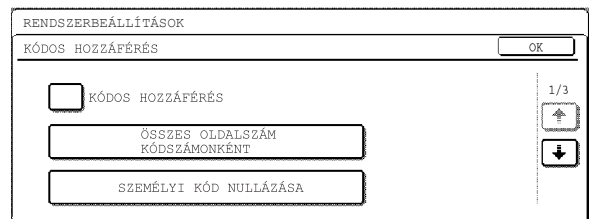

A "KÓDOS HOZZÁFÉRÉS" az alábbi programokat tartalmazza.

- KÓDOS HOZZÁFÉRÉS
- ÖSSZES OLDALSZÁM KÓDSZÁMONKÉNT
- SZEMÉLYI KÓD NULLÁZÁSA
- SZEMÉLYI KÓD ELLENŐRZÉS
- AZONOSÍTÓ KORLÁTJÁNAK BEÁLLÍTÁSA
- SZEMÉLYI KÓD BIZTONSÁGA
- ÉRVÉNYTELEN KÓDSZÁMÚ FELADATOK TÖRLÉSE \*

\* Akkor látható, ha a NYOMTATÓ BŐVÍTŐ KÉSZLET telepítve lett.

## KÓDOS HOZZÁFÉRÉS

Ha a KÓDOS HOZZÁFÉRÉS aktív, a gép személyi kódonként számlálja a nyomtatott oldalakat (max. 100 személyi kódot lehet létrehozni). Az összes oldalszám a kijelzőn megjeleníthető. A kezdeti beállítás szerint ez a program le van tiltva (gyári alapértelmezett beállítás).



A "KÓDOS HOZZÁFÉRÉS" bekapcsolása után a személyi kódokhoz programozza be a "SZEMÉLYI KÓD ELLENŐRZÉS" programot.

A másolási vagy a hálózati szkennelési funkció használatakor az eredeti szkenneléséhez be kell ütni egy személyi kódot.

## ÖSSZES OLDALSZÁM KÓDSZÁMONKÉNT

Ez a program használható az összes oldalszám megjelenítésére személyi kódonként. Az elakadt oldalakat nem számolja a gép. Ha a hálózati szkennelési funkciót használja, a hálózati szkennelési oldalszámlálója mutatja az átküldött oldalak számát.

Nyomja meg az [ÖSSZES OLDALSZÁM KÓDSZÁMONKÉNT] gombot az oldalszám képzés megjelenítéséhez.

SZEMÉLYI KÓD	MÁSOLAT (KORLÁT)	NYOMATOK	LAPOLV.
11111	123,456 (150,000)	123,456	123,456
22222	123,456 (150,000)	123,456	123,456
33333	123,456 (150,000)	123,456	123,456
44444	123,456 (150,000)	123,456	123,456

## SZEMÉLYI KÓD NULLÁZÁSA

Ez a program használható a személyi kódonkénti oldalszám nullára állítására. Ha a hálózati szkennelési funkciót használja, ez a program visszaállítja a hálózati szkennelési oldalszámlálóját nullára.

Nyomja meg a [SZEMÉLYI KÓD NULLÁZÁSA] gombot a személyi kód nullázása képzés megjelenítéséhez.

SZEMÉLYI KÓD	MÁSOLAT (KORLÁT)	NYOMATOK	LAPOLV.
11111	123,456 (150,000)	123,456	123,456
22222	123,456 (150,000)	123,456	123,456
33333	123,456 (150,000)	123,456	123,456
44444	123,456 (150,000)	123,456	123,456

### ● Kódonkénti nullázás

Nyomja meg annak a személyi kódnak a gombját, amelyet szeretne lenullázni, majd válassza az [IGEN] gombot a megerősítés képzésén. Ha nem jelenik meg a nullázni kívánt személyi kód, nyomja meg a vagy gombot, amíg a kód megjelenik. Ha befejezte, nyomja meg az [OK] gombot.

### ● Az összes kód lenullázása

Nyomja meg a [NULLÁZÁS] gombot, majd válassza az [IGEN] gombot. Ha befejezte, nyomja meg az [OK] gombot.

## SZEMÉLYI KÓD ELLENŐRZÉS

Ez a program a KÓDOS HOZZÁFÉRÉS programnál használt személyi kódok tárolására, törlésére és módosítására szolgál. Maximum 100 személyi kód tárolható.

### ● Új személyi kód tárolása

Új személyi kód tárolásához nyomja meg a [BEVITEL] gombot, majd használja a számgombokat az 5 jegyű személyi kód megadásához. Nyomja meg a [BEVITEL] gombot a szám tárolásához. A személyi kód tárolása után további személyi kódokat tárolhat. Ne feledje, hogy rendszergazda jelszó megegyező számot nem lehet tárolni.

### ● Személyi kód törlése

Személyi kód törléséhez nyomja meg a [TÖRLÉS] gombot, majd válasszon, hogy egyetlen személyi kódot szeretne törölni, vagy az összeset. Egy személyi kód törlésekor használja a számgombokat a törölni kívánt személyi kód megadásához, majd nyomja meg a [BEVITEL] gombot. Az összes személyi kód törléséhez nyomja meg a [TÖRLÉS] gombot, majd a törlés megerősítéséhez nyomja meg az [IGEN] gombot a törlés után megjelenő képernyőn.

### ● Személyi kód módosítása

Egy személyi kód megváltoztatásához nyomja meg a [MÓDOSÍTÁS] gombot, majd használja a számgombokat a módosítani kívánt kódszám megadásához. Adja meg az új személyi kódot, majd nyomja meg a [BEVITEL] gombot. A személyi kód megváltoztatása után további személyi kódokat is módosíthat. Ha rosszul adja meg a módosítandó személyi kódot, és nem létező kódszámot üt be, a gép hangjelzést ad és a kijelző kötőjelekre változik (-).

## AZONOSÍTÓ KORLÁTJÁNAK BEÁLLÍTÁSA

Be lehet állítani másolati példányszám korlátot egy kódra, illetve egyszerre minden személyi kódra. A megadható maximális limit 999 999. Nyomja meg az [AZONOSÍTÓ KORLÁTJÁNAK BEÁLLÍTÁSA] gombot az Azonosító korlátjának beállítása képernyő megjelenítéséhez.

### ● A korlát személyi kódonkénti beállítása

Használja a számgombokat a beállítandó személyi kód megadásához, majd adja meg az oldalszám limitet. Ha befejezte, nyomja meg a [BEVITEL] gombot.

Ha olyan személyi kódot ad meg, amelyhez már be lett állítva a limit, az oldalszám korlát megjelenik a kijelzőn. A limit megváltoztatásához nyomja meg a [TÖRLÉS] gombot (⊖) (a kijelző kötőjelekre változik (-)), majd adja meg az új korlátot.

Ha megnyomja a [BEVITEL] gombot mialatt a kijelző kötőjeleket (-) mutat a limit helyén, a személyi kódhoz addig beállított korlát törődni fog. Ha befejezte a korlát megadását az aktuális kódhoz, további személyi kódok limitjét is beállíthatja.

Ha végzett, nyomja meg az [OK] gombot a kilépéshez.

### ● Limit beállítása az összes kódra vonatkozóan

Nyomja meg a [KORLÁT] gombot. Megjelenik a [MINDEN] gomb a személyi kód megadása képernyőn. Adja meg a limitet minden kódra vonatkozóan ugyanúgy, mint egy kód esetében a fenti mód szerint. Ha befejezte, nyomja meg az [OK] gombot a kilépéshez.

## SZEMÉLYI KÓD BIZTONSÁGA

Ez a program riasztás kijelzésére és a személyi kódok 1 percre történő letiltására szolgál, ha érvénytelen személyi kódot adtunk meg egymás után háromszor, a "KÓDOS HOZZÁFÉRÉS" bekapcsolt állapotában. (Ez megakadályozza, hogy illetéktelen személyek próbálkozzanak személyi kódok véletlenszerű használatával.)

A kezdeti beállítás szerint ez a program le van tiltva (gyári alapértelmezett beállítás).

## ÉRVÉNYTELEN KÓDSZÁMÚ FELADATOK TÖRLÉSE

Ez a program a nyomtató funkció ellenőrzésére szolgál "KÓDOS HOZZÁFÉRÉS" módban. Ha a program aktív, a gép nem nyomtat, ha a gép használója érvénytelen kódot ad meg, vagy ha nem ad meg személyi kódot a számítógépen.

Ha a program inaktív, a személyi kód nélküli nyomtatási feladatokat kinyomtatja a gép, és a nyomtatott oldalak száma hozzáadódik az [EGYÉB] csoporthoz.

A kezdeti beállítás szerint ez a program le van tiltva (gyári alapértelmezett beállítás).

# ENERGIATAKARÉKOS

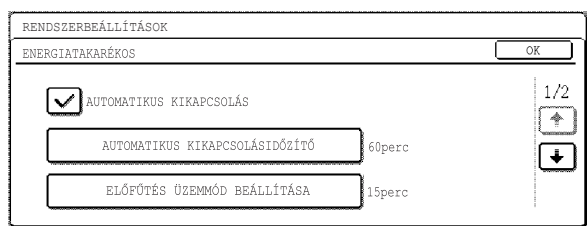

Az "ENERGIATAKARÉKOS" üzemmód lehetővé teszi az alábbi négy program használatát a költségek csökkentése érdekében. Környezeti szempontból ez segít a természetes erőforrások megőrzésében, valamint a környezetszennyezés csökkentésében.

- AUTOMATIKUS KIKAPCSOLÁS
- AUTOMATIKUS KIKAPCSOLÁSIDŐZÍTŐ
- ELŐFŰTÉS ÜZEMMÓD BEÁLLÍTÁSA
- FESTÉKTAKARÉKOS ÜZEMMÓD

## AUTOMATIKUS KIKAPCSOLÁS

Ha a gépet nem használjuk az "AUTOMATIKUS KIKAPCSOLÁSIDŐZÍTŐ", programban meghatározott ideig, az AUTOMATIKUS KIKAPCSOLÁS program aktiválódik, és a gépet készenléti állapotba helyezi, amely által az a lehető legkevesebb energiát használja. Ez a program használható a működés közbeni AUTOMATIKUS KIKAPCSOLÁS megakadályozására. Ha ezt megtettük, az "AUTOMATIKUS KIKAPCSOLÁSIDŐZÍTŐ" beállítás kikapcsol. Akkor használja ezt a programot, ha a körülmények azt kívánják, hogy az AUTOMATIKUS KIKAPCSOLÁS ne legyen aktív.

A kezdeti beállítás szerint ez a program engedélyezve van (gyári alapértelmezett beállítás).



**Az automatikus kikapcsolás program letiltása előtt inkább próbálja meghosszabbítani az "AUTOMATIKUS KIKAPCSOLÁSIDŐZÍTŐ" programban beállított időt. Legtöbb esetben megfelelő időbeállítással a munka minimális késéssel folytatódhat, mégis élvezheti az energiatakarékosság előnyeit.**

## AUTOMATIKUS KIKAPCSOLÁSIDŐZÍTŐ

Ezzel a programmal beállíthatjuk azt az időt, amely letelte után az "AUTOMATIKUS KIKAPCSOLÁS" program aktiválódik, ha a gépet nem használjuk. Ezzel a funkcióval csökkenthető az energiaköltség, ugyanakkor segít a természeti források megőrzésében, illetve a környezetszennyezés csökkentésében.

Az időtartam maximuma 240 perc, az időzítést 1 perces léptetéssel állíthatjuk be.



- Állítsa be a megfelelő időt saját géphasználatának időbeosztásához igazítva.
- Ha az "AUTOMATIKUS KIKAPCSOLÁS" inaktív, az időzítés is inaktív.

## ELŐFŰTÉS ÜZEMMÓD BEÁLLÍTÁSA

Ha a nyomtatás befejeztével a gépet nem használjuk az ebben a programban beállított ideig, a gép átáll az előfűtés üzemmódra. Ezzel a funkcióval csökkenthető az energiaköltség, ugyanakkor segít a természeti források megőrzésében, illetve a környezetszennyezés csökkentésében.

Válassza az Ön géphasználatának legmegfelelőbb beállítást.

Az időtartam maximuma 240 perc, az időzítést 1 perces léptetéssel állíthatjuk be. (Az előfűtés üzemmódot nem lehet kikapcsolni.)

## FESTÉKTAKARÉKOS ÜZEMMÓD

A festéktakarékos üzemmód automatikus, szöveg és szöveg/fotó megvilágítási módokban körülbelül 10%-kal csökkenti a festékfogyasztást. A másolatok világosabbak, de általános használatra alkalmasak lesznek. Ezen mód kiválasztása nincs hatással a fotó és a szuper fotó módokra.

A kezdeti beállítás szerint ez a program le van tiltva (gyári alapértelmezett beállítás).

## KEZELÉSI BEÁLLÍTÁSOK

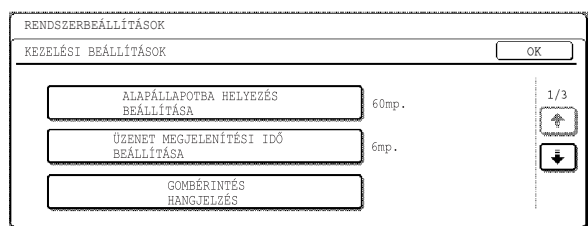

A "KEZELÉSI BEÁLLÍTÁSOK" a gép alpműködésével kapcsolatosak, és az alábbi programok tartoznak ide:

- ALAPÁLLAPOTBA HELYEZÉS BEÁLLÍTÁSA
- ÜZENET MEGJELÉNITÉSI IDŐ BEÁLLÍTÁSA
- GOMBÉRINTÉS HANGJELZÉS
- ÉRINTŐGOMB MŰKÖDÉSI BEÁLLÍTÁSOK
- NYOMT. FELADAT MEGSZ. LETILTÁSA
- FOLY. ADAGOLÁSI ÜZEMMÓD
- KIJELZŐ NYELVÉNEK BEÁLLÍTÁSA
- KIJELZÉS IDŐKORLÁTJÁNAK LETILTÁSA
- TÁLCA BEÁLLÍTÁSOK LETILTÁSA
- ÓRA BEÁLLÍTÁSÁNAK LETILTÁSA

### ALAPÁLLAPOTBA HELYEZÉS BEÁLLÍTÁSA

Amikor befejezett feladatokról, folyamatban lévő feladatokról vagy tárolt feladatokról kérünk információt, egy bizonyos idő elteltével az alapállapotba helyezés funkció aktiválódik, és a kijelző visszaáll a másolási mód vagy a feladatállapot kezdő képmegjérére. Az ALAPÁLLAPOTBA HELYEZÉS BEÁLLÍTÁSA azon idő beprogramozására szolgál, amely letelte után aktiválódik az alapállapotba helyezés funkció. Az időintervallum 10 másodperctől 240-ig állítható be, 10 másodperces léptetéssel, illetve az alapállapotba helyezés funkció ki is kapcsolható. (Ez a beállítás csak másolási, illetve hálózati szkennel módban használható.)

A gyári alapértelmezett beállítás "60" (másodperc).

### ÜZENET MEGJELÉNITÉSI IDŐ BEÁLLÍTÁSA

Ezzel a programmal állíthatjuk be azt az időt, ameddig az üzenetek láthatók a kijelzőn (ez azokra az üzenetekre értendő, amelyek megjelenésük után bizonyos idő elteltével automatikusan eltűnnek.) Az időintervallum 1 másodperces léptetéssel 12 másodpercig növelhető.



A gyári alapértelmezett beállítás "6" (másodperc).

## GOMBÉRINTÉS HANGJELZÉS

Ezzel a programmal beállíthatjuk, hogy adjon-e hangjelzést a gép a gombok megnyomásakor, és ha igen, milyen hangjelzést. A programmal azt is megadhatjuk, hogy adjon-e a gép speciális hangjelzést egy beállítás kezdetekor. A gyári alapértelmezett beállítások az alábbiak:

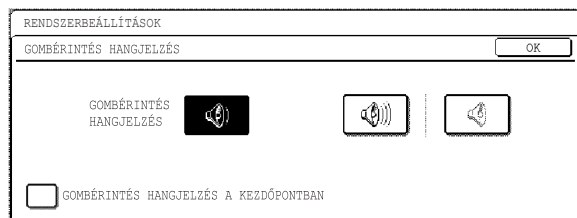
- GOMBÉRINTÉS HANGJELZÉS: Rövid
- GOMBÉRINTÉS HANGJELZÉS A KEZDŐPONTBAN: Inaktív



-  gomb ... Nyomja meg ezt a gombot rövid hangjelzés kiválasztásához. Egy rövid hangjelzés hallatszik, ha jó gombot nyomunk meg, dupla rövid hangjelzés hallatszik, ha érvénytelen gombot nyomunk meg.
-  gomb ... Nyomja meg ezt a gombot a hosszú hangjelzés kiválasztásához. Egy hosszú hangjelzés hallatszik a megfelelő, két hosszú hangjelzés az érvénytelen gombok megnyomásakor.
-  gomb ... Nyomja meg ezt a gombot a gombérntés hangjelzés kikapcsolásához.

Válassza a [GOMBÉRINTÉS HANGJELZÉS A KEZDŐPONTBAN] négyzetet, ha három hosszú hangjelzést szeretne (mikor a hangjelzés hosszúra van állítva) vagy három rövid hangjelzést szeretne (mikor a hangjelzés rövidre van állítva), amint az alapbeállításoknál eléri a kezdési pontot. A kezdési pont beállítások a következők:

Mód	Kezdőpont (a kezdeti képmegjéréstől)
Másolási mód	Arány: 100% Megvilágítás: 3
Hálózati szkennel mód	Megvilágítás beállítása: 3

## ÉRINTŐGOMB MŰKÖDÉSI BEÁLLÍTÁSOK

Ezek a programok segítenek beállítani azt az időt, amelynek el kell telnie ahhoz, hogy egy gomb megnyomása után egy beállítás aktiválódjon, illetve hogy ne nyomhassunk meg véletlenül kétszer egy gombot. Az érintőgomb működési idő 0,0 másodperctől 2,0-ig állítható be 0,5 másodperces léptetéssel. Ha az [AUTO GOMB ISMÉTLÉS LETILTÁSA] aktív, csak egy érintést regisztrál a gép folyamatos nyomva tartás esetén is. A gyári alapértelmezett beállítások az alábbiak:

- Beviteli idő: 0,0 (másodperc)
- AUTO GOMB ISMÉTLÉS LETILTÁSA: Inaktív

## NYOMT. FELADAT MEGSZ. LETILTÁSA

(Ha a nyomtatási funkció aktív)

Kapcsolja be ezt a programot, ha szeretné megakadályozni, hogy a nyomtatás egy megszakításos másolás miatt szüneteljen. A kezdeti beállítás szerint ez a program le van tiltva (gyári alapértelmezett beállítás).

## FOLY. ADAGOLÁSI ÜZEMMÓD

(Ha a dokumentumadagoló RSPF aktív)

Használja ezt a programot a folyamatos adagolási üzemmód bekapcsolásához. Ha ez a mód aktív és az eredetiket az RSPF-ből szkenneli, újabb eredeti helyezhető az RSPF-be 5 másodpercen belül, amelyet a gép az addigi beállításokkal automatikusan beszkenel. Ez a funkció a másolási és a szkennerek funkciókkal használható.

A kezdeti beállítás szerint ez a program le van tiltva (gyári alapértelmezett beállítás).

## KIJELZŐ NYELVÉNEK BEÁLLÍTÁSA

Ezzel a programmal megváltoztatható a kijelzőn használt nyelv.

A gyári alapértelmezett beállítás "ENGLISH".

## KIJELZÉS IDŐKORLÁTJÁNAK LETILTÁSA

Ha ezt a programot letiltjuk, a kijelző bezárja az aktuális képernyőt, és visszatér a kezdeti képernyőhöz, ha 60 másodpercig nem nyomunk meg újabb gombot. Ha aktív a program, a kijelző nem zárja be az aktuális képernyőt.

A kezdeti beállítás szerint ez a program le van tiltva (gyári alapértelmezett beállítás).

## TÁLCA BEÁLLÍTÁSOK LETILTÁSA

Ezt a programot bekapcsolhatjuk, ha meg akarjuk tiltani a gépet használók számára a tálcabeállítások megváltoztatását. Ne feledje, az oldalsó tálcabeállítás továbbra is lehetséges.

A kezdeti beállítás szerint ez a program le van tiltva (gyári alapértelmezett beállítás).

## ÓRA BEÁLLÍTÁSÁNAK LETILTÁSA

Ha ezt a programot engedélyezi, letilthatja az "ÓRA" beállítás módosítását az egyedi beállításokban.

A kezdeti beállítás szerint ez a program le van tiltva (gyári alapértelmezett beállítás).

# ESZKÖZ MEGHATÁROZÁSA

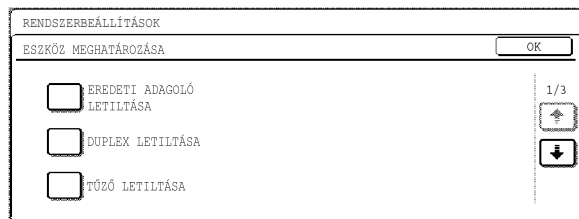

Használja ezeket a programokat, ha a gép valamely kiegészítő berendezése hibás, illetve, ha időlegesen le szeretne tiltani egy eszközt. A programokat használhatja egy eszköz funkcióbeállításának megváltoztatására a kívánt használati feltételeknek megfelelően.

Az "ESZKÖZ MEGHATÁROZÁSA" az alábbi programokat tartalmazza:

- EREDETI ADAGOLÓ LETILTÁSA
- DUPLEX LETILTÁSA
- TÚZÓ LETILTÁSA
- KIMENETI TÁLCÁK
- ELTOLÁS TILTÁSA
- NYOMTATÓ-MEMÓRIA
- KÖZÉPSŐ TÁLCA SZÁMLÁLÓJÁNAK LETILTÁSA
- MÁSOLÁSI ÜZEMMÓDBÓL VALÓ VISSZALÉPÉS IDŐZÍTÉSE
- VEGYES MÉRETŰ EREDETI-ADAGOLÁSI ÜZEMMÓD
- BIZTONSÁGI BEÁLLÍTÁSOK

## EREDETI ADAGOLÓ LETILTÁSA

(Ha a dokumentumadagoló RSPF aktív)

Használja ezt a programot, ha az RSPF nem működőképes, vagy ha szeretné kikapcsolni az automatikus adagolási funkciót. (Az eredetiket a dokumentumüveg használatával szkennelheti be.) A kezdeti beállítás szerint ez a program le van tiltva (gyári alapértelmezett beállítás).

## DUPLEX LETILTÁSA

Használja ezt a programot, ha ki szeretné kapcsolni a kétoldalas nyomtatási funkciót, illetve, ha ez a funkció nem működőképes.

Ha ez a program aktív, csak egyoldalas nyomtatás lehetséges. A kezdeti beállítás szerint ez a program le van tiltva (gyári alapértelmezett beállítás).

## TÚZÓ LETILTÁSA

(Ha van telepítve FINISHER)

Használja ezt a programot a tűzés kikapcsolására. Ha ez a program aktív, nem lehet a tűzőgépet használni. A kezdeti beállítás szerint ez a program le van tiltva (gyári alapértelmezett beállítás).

## KIMENETI TÁLCÁK

(Engedélyezhető, ha egy FELADAT ELVÁLASZTÓ TÁLCA KÉSZLET vagy FINISHER és Jobb oldali tálca telepítve lett.)

Ezzel a programmal beállítható az másolási és nyomtatási funkciók kimeneti tálcája.

A gyári alapértelmezett beállítás "MINTA 1".

**Példa:** Ha van FINISHER és Jobb oldali tálca telepítve lett.

\* A választható beállítások a telepített opcióktól függően eltérőek.

Beállítások	Leírás
MINTA 1	Nyomtatás: Eltolósos tálca Másolás: Eltolósos tálca
MINTA 2	Nyomtatás: Jobb oldali tálca Másolás: Eltolósos tálca

## ELTOLÁS TILTÁSA

Ezzel a programmal be- vagy kikapcsolható az eltolási tálca eltolási funkciója.

A kezdeti beállítás szerint ez a program le van tiltva (gyári alapértelmezett beállítás).

## NYOMTATÓ-MEMÓRIA

Ezzel a programmal beállítható a nyomtatási funkcióhoz tartozó IMC memória nagysága.

A beállítható memória nagysága 30% - 70%, 10%-os léptetéssel.

A gyári alapértelmezett beállítások az alábbiak:

- 50 (%)
- NYOMTATÁS TARTÁSI MEMÓRIATERÜLET: 30 (%)

### ● Nyomtatás tartási memória terület (Ha van telepítve NYOMTATÓ BŐVÍTŐ KÉSZLET)

A nyomtatás tartási memória nagyságának beállításához nyomja meg a [NYOMTATÁS TARTÁSI MEMÓRIA TERÜLET] gombot.

A beállítható memória nagysága 30% - 70%, 10%-os léptetéssel. Ha 0% lett kiválasztva, a nyomtatás tartási funkció nem működik.

## KÖZÉPSŐ TÁLCA SZÁMLÁLÓJÁNAK LETILTÁSA

Ezzel a programmal a középső tálcába továbbított oldalak számolását lehet kikapcsolni. Ha ez a program aktív, nem működik a középső tálca megtelésének érzékelése.

A kezdeti beállítás szerint ez a program le van tiltva (gyári alapértelmezett beállítás).

## MÁSOLÁSI ÜZEMMÓDBÓL VALÓ VISSZALÉPÉS IDŐZÍTÉSE

(Ha a nyomtatási funkció aktív)

Ezzel a programmal azt az időt állíthatja be, amelynek el kell telnie egy másolási feladat befejezése után, mielőtt a nyomtató funkció működésbe lép. Az időintervallum 1 másodperctől 60-ig állítható be, 1 másodperces léptetéssel.

A gyári alapértelmezett beállítás "60" (másodperc).

## VEGYES MÉRETŰ

### EREDETI-ADAGOLÁSI ÜZEMMÓD

(Ha a dokumentumadagoló RSPF aktív)

Ha ez a program aktív, különböző hosszúságú (de egyező szélességű) eredetiket szkennelhetünk be másolási módban, illetve minden eredeti vele azonos hosszúságú papírra másolható.

A kezdeti beállítás szerint ez a program le van tiltva (gyári alapértelmezett beállítás).

## BIZTONSÁGI BEÁLLÍTÁSOK

Az alábbi beállítások a biztonságra vonatkoznak.

A beállítások konfigurálásához nyomja meg a [BIZTONSÁGI BEÁLLÍTÁSOK] gombot.

Amikor ezen beállítások bármelyikét megváltoztatjuk, az új beállítás érvényesítéséhez, szükséges kilépni az adminisztrátor beállításokból, majd ki kell kapcsolni a gép főkapcsolóját, várni némi időt, és aztán bekapcsolni a főkapcsolót.

### ● SSL BEÁLLÍTÁSOK

Az SSL a hálózaton keresztül történő adatátvitelhez használható.

Az SSL egy protokoll, amely lehetővé teszi a hálózaton keresztül kommunikált információ titkosítását.

Az adatok titkosítása lehetővé teszi az érzékeny információk biztonságos küldését és fogadását.

- HTTPS: Az SSL titkosítást HTTP kommunikációra alkalmazza.
- IPP-SSL: Az SSL titkosítást IPP kommunikációra alkalmazza.

### ● IPsec ENGEDÉLYEZÉSE

Az IPsec a hálózaton történő adat továbbításhoz/fogadáshoz használható. Amikor IPsec-et használunk, az adatok biztonságosan küldhetők és fogadhatók, a Web böngészőben vagy más magasabb szintű alkalmazásban az IP csomag titkosítás konfigurálása nélkül.

Ezen beállítás csak az IPsec engedélyezésére és tiltására szolgál. A részletes IPsec beállítások a Weboldalon vannak konfigurálva.

Néhány Weboldal beállítás nem engedi a csatlakozást a géphez, vagy a beállítások nem engedélyezik a nyomtatást, szkennelést, vagy Weboldal megjelenítést. Ebben az esetben szüntesse meg az [IPsec ENGEDÉLYEZÉSE] kijelölést ezen az oldalon, és változtassa meg a Weboldal beállításokat.



## RENDSZERGAZDA JELSZÓ MÓDOSÍTÁSA

Ezzel a programmal megváltoztatható a rendszergazda jelszó, melyet meg kell adni a rendszergazda beállítások konfigurálásához. A gép első használatakor a kezelőjének (a gép felügyelőjének) meg kell változtatni a gyárilag beállított rendszergazda jelszót egy általa választott 5 jegű kódra. (Olyan szám, amely már be lett programozva személyi kódként, nem használható.)

Csak egy rendszergazda jelszó programozható be. A gyárilag beállított rendszergazda jelszó lapozzon a 154. oldalra.

## TERMÉKKULCS

(Ha a NYOMTATÓ BŐVÍTŐ KÉSZLET telepítve van)

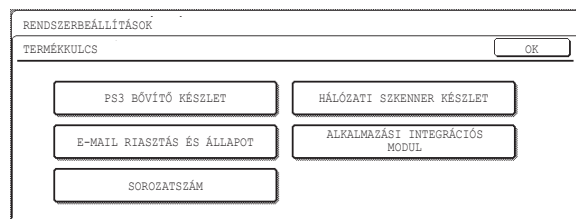

Használja ezeket a programokat az alábbi opciók termékkulcsainak megadásához.

### PS3 BŐVÍTŐ KÉSZLET

(Ha a NYOMTATÓ BŐVÍTŐ KÉSZLET telepítve van)

Ezzel a programmal meg lehet adni azt a termékkulcsot, amely lehetővé teszi, hogy a gépet PostScript nyomtatóként használjuk. A termékkulcsot kérje márkakereskedőjétől.

### HÁLÓZATI SZKENNER KÉSZLET

(Ha a NYOMTATÓ BŐVÍTŐ KÉSZLET és a MEGNÖVELT MEMÓRIA telepítve van)

Ez a program a hálózati szkennelés funkcióhoz kapcsolódó termékkulcs megadására szolgál. A termékkulcsot kérje márkakereskedőjétől.

### E-MAIL RIASZTÁS ÉS ÁLLAPOT

(Ha a NYOMTATÓ BŐVÍTŐ KÉSZLET telepítve van)

Ez a program az E-MAIL RIASZTÁS ÉS ÁLLAPOT termékkulcsának beállítására szolgál, mely a termék hálózati támogatását teszi elérhetővé a felhasználók számára. A termékkulcsot kérje márkakereskedőjétől.

### ALKALMAZÁSI INTEGRÁCIÓS MODUL

(Ha a NYOMTATÓ BŐVÍTŐ KÉSZLET és BŐVÍTETT MEMÓRIA telepítve lett)

Ez a beállítás használható a termékkulcs megadásához, amely lehetővé teszi a meta-adat küldési funkció használatát. A termékkulcsot kérje márkakereskedőjétől.

### SOROZATSZÁM

Ez a program a másoló sorozatszámának megjelenítésére szolgál. A sorozatszám szükséges, ha termékkulcsot kér a PS3 BŐVÍTŐ KÉSZLET-hez, a HÁLÓZATI SZKENNER KÉSZLET-hez, ALKALMAZÁSI INTEGRÁCIÓS MODUL és az E-MAIL RIASZTÁS ÉS ÁLLAPOT funkcióhoz.

# PROGRAMOK A MÁ SOLÁSI MÓDHOZ

Ez a fejezet leírja a másolási módhoz használatos rendszergazda beállításokat.

## MÁ SOLÁSI FUNKCIÓ BEÁ LLÍTÁSOK

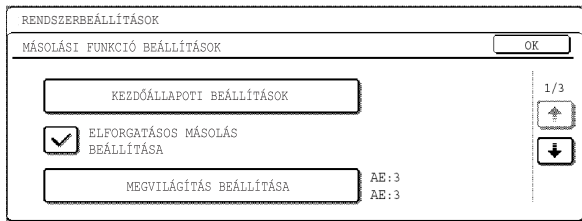

A "MÁ SOLÁSI FUNKCIÓ BEÁ LLÍTÁSOK" az alábbi programokat tartalmazza:

- KEZDŐÁ LLAPOTI BEÁ LLÍTÁSOK
- ELFORGATÁSOS MÁ SOLÁS BEÁ LLÍTÁSA
- MEGVILÁ GÍTÁS BEÁ LLÍTÁSA
- AUTOMATIKUS PAPIRVÁ LASZTÁS BEÁ LLÍTÁSA
- MAXIMÁLIS MÁ SOLATSZÁ M BEÁ LLÍTÁSA
- LEVÁ LOGATÁS AUTOMATIKUS BEÁ LLÍTÁSA
- MUNKAPROGRAMOK TÖRLÉSÉNEK LETILTÁSA
- KÁ RTYAKÉ P BEÁ LLÍTÁSOK

### KEZDŐÁ LLAPOTI BEÁ LLÍTÁSOK

A másolási beállítások visszaállnak a kezdőállapoti beállításra, ha a hálózati kapcsolót bekapcsoljuk, ha [TÖRLÉS MINDENT] gombot (☺) megnyomjuk, illetve, ha az automatikus alapállapotba helyezéskor a beállított idő eltelt. Ezzel a programmal módosíthatjuk a kezdőállapoti beállításokat, vagy visszatérhetünk a gyári alapbeállításokhoz.

Az alábbi másolási funkciók alaptulajdonságait állíthatjuk be:

- Papírfiók
- Méretarány
- Kimenet\* (leválogatás nélküli, leválogatás, tűzéses leválogatás, csoportosítás)
- Megvilágítás típusa
- Duplex másolás

\* A feladat utáni funkciók beállítása attól függően változhat, hogy van-e FINISHER telepítve.



Ha ezzel a programmal a duplex funkciót az "egyoldalás" → "egyoldalás" beállítástól eltérően állítjuk be, és az RSPF meghibásodik, vagy inaktív, a beállítás visszatér az "egyoldalás" → "egyoldalás" beállításhoz.

\* EREDETI ADAGOLÓ LETILTÁSA (107. o.)  
DUPLIX LETILTÁSA (107. o.)

### ELFORGATÁSOS MÁ SOLÁS BEÁ LLÍTÁSA

Ha ez a program be van kapcsolva, az eredeti képet a gép 90 fokkal elforgatja, amennyiben az eredeti és a papír eltérő állású. (Az elforgatás csak akkor jön létre, ha az automatikus papírválasztás és az automatikus arányválasztás használatban van.)

A kezdeti beállítás szerint ez a program engedélyezve van (gyári alapértelmezett beállítás).

### MEGVILÁ GÍTÁS BEÁ LLÍTÁSA

Ezzel a programmal módosíthatjuk a megvilágítási szintet, ha az "Auto" van beállítva a másolási megvilágításnál. Az automatikus megvilágítási szintet külön is be lehet állítani a dokumentumüvegre, illetve az RSPF-re vonatkozóan.

[1] a legvilágosabb szint és [5] a legsötétebb szint.

A gyári alapértelmezett beállítások az alábbiak:

- Dokumentum üveg: 3
- Eredeti adagoló: 3

### AUTOMATIKUS PAPIRVÁ LASZTÁS BEÁ LLÍTÁSA

Ezzel a programmal kiválaszthatjuk azt a papírtípust\*, amelyet a gép az automatikus papírválasztás funkcióban használ. "NORMÁL PAPIR" vagy "NORMÁL ÉS RECYCLE PAPIR" választható. Az automatikus papírválasztás ki is kapcsolható ezzel a programmal. A gyári alapértelmezett beállítás "NORMÁL PAPIR".

\* A Rendszerbeállítások (általános) tábla beállítások menüjében az egyes tálcákhoz beállított papír típus. (Lásd: "5. RENDSZERBEÁ LLÍTÁSOK (ÁLTALÁNOS)".)

### MAXIMÁLIS MÁ SOLATSZÁ M BEÁ LLÍTÁSA

Ezzel a programmal beállíthatjuk az egy eredetiről készíthető maximális másolatszámot. 1-től 999-ig bármilyen számot beállíthatunk maximumként. A gyári alapértelmezett beállítás "999".

### LEVÁ LOGATÁS AUTOMATIKUS BEÁ LLÍTÁSA

(Ha a dokumentumadagoló RSPF aktív)

Ez a program a leválogatás funkció automatikus választásának letiltására szolgál.

A kezdeti beállítás szerint ez a program engedélyezve van (gyári alapértelmezett beállítás).

### MUNKAPROGRAMOK TÖRLÉSÉNEK LETILTÁSA

Ezzel a programmal elkerülhető a munkaprogramokban tárolt másolási beállítások módosítása vagy törlése.

A kezdeti beállítás szerint ez a program le van tiltva (gyári alapértelmezett beállítás).

### KÁ RTYAKÉ P BEÁ LLÍTÁSOK

Ezzel a programmal beállíthatja a kártyakép funkcióhoz a kezdeti eredeti kártya méretet. Az alapbeállítás szerint először az X méretet (szélesség) kell megadni. Az Y méret (hosszúság) megadásához ugyanígy kell a gombokat megnyomni. Ha szeretné, hogy a kártyakép képernyő megnyitásakor az "OLDALHOZ IGAZÍTÁS" már ki legyen választva, nyomja meg az [OLDALHOZ IGAZÍTÁS] gombot.



# PROGRAMOK A NYOMTATÁSI MÓDHOZ

Ez a fejezet leírja a nyomtatási módban használatos rendszergazda beállításokat. Ezek a programok csak nyomtatási funkcióval rendelkező másolókon konfigurálhatók.

## NYOMTATÁSI BEÁLLÍTÁSOK

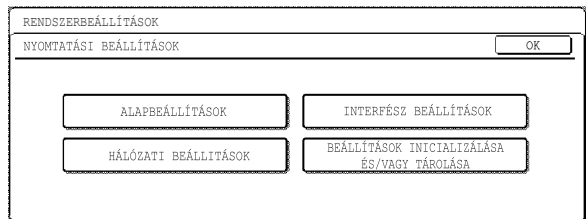

### ALAPBEÁLLÍTÁSOK

Ezek a programok lehetővé teszik bizonyos alapbeállítások módosítását a nyomtatási funkcióban. Az "ALAPBEÁLLÍTÁSOK" az alábbi programokat tartalmazza:

- FIGYELMEZTETŐ OLDAL NYOMTATÁS TILTÁSA
- NYOMTATÁS TELÍTETTSÉGI SZINTJE
- TESZTOLDAL NYOMTATÁSÁNAK TILTÁSA
- ELFORGATOTT NYOMAT
- NYOMTATÁSI KIMENET KIKÉNYSZERÍTÉSE
- ATV-BÓL KIMARADÓ OLDALTÁLCA
- ALAPBEÁLLÍTÁSOK MEGVÁLTOZTATÁSÁNAK LETILTÁSA

### FIGYELMEZTETŐ OLDAL NYOMTATÁS TILTÁSA

Ezzel a programmal megtiltható a figyelmeztető oldalak nyomtatása. A figyelmeztető oldal leírásához olvassa el a "Ha figyelmeztető oldalt nyomtat a gép" fejezetet az online nyomtatási útmutatóban.

A kezdeti beállítás szerint ez a program le van tiltva (gyári alapértelmezett beállítás).

### NYOMTATÁS TELÍTETTSÉGI SZINTJE

A nyomtatás telítettségi szintje öt különböző szint valamelyikére állítható. [1] a legvilágosabb és [5] a legsötétebb szint.

A gyári alapértelmezett beállítás "3".

### TESZTOLDAL NYOMTATÁSÁNAK TILTÁSA (Ha a NYOMTATÓ BŐVÍTŐ KÉSZLET telepítve van)

Ezzel a programmal letilthatjuk a tesztoldalak nyomtatását. Ha a program aktív, a rendszerbeállításokból (általános) nem nyomtatható tesztoldal.

A kezdeti beállítás szerint ez a program le van tiltva (gyári alapértelmezett beállítás).

### ELFORGATOTT NYOMAT

Ezzel a programmal be- vagy kikapcsolhatjuk a nyomtatandó kép elforgatását, ha A4R, B5R vagy 8-1/2" x 11"R (Levél R) dokumentumot nyomtatunk, de nincs az adott helyzetnek megfelelő papír betöltve.

A kezdeti beállítás szerint ez a program engedélyezve van (gyári alapértelmezett beállítás).

### NYOMTATÁSI KIMENET KIKÉNYSZERÍTÉSE

Ezzel a programmal be- vagy kikapcsolható az eltérő méretű papírra történő automatikus nyomtatás, ha egyik tálcában sincs megfelelő méretű papír. A kezdeti beállítás szerint ez a program le van tiltva (gyári alapértelmezett beállítás).

### ATV-BÓL KIMARADÓ OLDALTÁLCA

Ezzel a programmal kizárhatjuk az oldalsó tálcában lévő papírt, ha az automatikus papírválasztás működik.

A kezdeti beállítás szerint ez a program engedélyezve van (gyári alapértelmezett beállítás).

### ALAPBEÁLLÍTÁSOK MEGVÁLTOZTATÁSÁNAK LETILTÁSA (Ha a NYOMTATÓ BŐVÍTŐ KÉSZLET telepítve van)

Ezzel a programmal megakadályozható az alapbeállítás konfigurációjának megváltoztatása.

A kezdeti beállítás szerint ez a program le van tiltva (gyári alapértelmezett beállítás).



## PORTVÁLTÁSI MÓDSZER

(Ha a NYOMTATÓ BŐVÍTŐ KÉSZLET telepítve van)

Ezzel a programmal beállíthatjuk a nyomtató portok váltásának módszerét.

A gép az alábbi két nyomtató portot használhatja:

- USB port
- Hálózati port

A gyári alapértelmezett beállítás "VÁLTÁS A FELADAT VÉGÉN".

Választás	Leírás
VÁLTÁS A FELADAT VÉGÉN	Automatikus nyomtató port választás minden egyes nyomtatási feladat végén.
VÁLTÁS AZ I/O IDŐTÜLLÉPÉSKOR	Automatikus nyomtató port választás, ha letelt az "I/O IDŐTÜLLÉPÉSBEN" beállított idő.

## USB PORT ENGEDÉLYEZÉSE

(Ha a NYOMTATÓ BŐVÍTŐ KÉSZLET telepítve van)

Ezzel a programmal be- vagy kikapcsolható az USB porton keresztüli nyomtatás.

A kezdeti beállítás szerint ez a program engedélyezve van (gyári alapértelmezett beállítás).

## HÁLÓZATI PORT ENGEDÉLYEZÉSE

(Ha a NYOMTATÓ BŐVÍTŐ KÉSZLET telepítve van)

Ezzel a programmal be- vagy kikapcsolható a hálózati porton keresztüli nyomtatás.

A kezdeti beállítás szerint ez a program engedélyezve van (gyári alapértelmezett beállítás).

## HÁLÓZATI BEÁLLÍTÁSOK

(Ha a NYOMTATÓ BŐVÍTŐ KÉSZLET telepítve van)

A HÁLÓZATI BEÁLLÍTÁSOK a gép hálózati nyomtatóként történő használatokor alkalmazhatók. A "HÁLÓZATI BEÁLLÍTÁSOK" a következő programokat tartalmazza:

- IP CÍM BEÁLLÍTÁS
- TCP/IP ENGEDÉLYEZÉSE
- NetWare ENGEDÉLYEZÉSE
- EtherTalk ENGEDÉLYEZÉSE
- NetBEUI ENGEDÉLYEZÉSE
- NIC NULLÁZÁSA



**Beszéljen a rendszergazdával mielőtt a "HÁLÓZATI BEÁLLÍTÁSOK"-at konfigurálja.**



- A beállítások módosítása után ki kell kapcsolni a gépet, várni egy rövid ideig, majd újraindítani ahhoz, hogy a változtatások működjenek.
- Néhány program mellett az alábbiakban "\*"1" szerepel. Ez azt jelenti, hogy a beállítási művelet végén egy üzenet jelenik meg, mely az új beállítás megerősítését kéri. Szükség esetén törölheti az új beállítást a [NEM] gomb megnyomásával.

## IP CÍM BEÁLLÍTÁS

Ezzel a programmal a gép IP címét lehet beállítani (IP cím, Subnet Mask és Gateway), ha TCP/IP protokollt használ a hálózat. Ha a "DHCP"-t választja, a gép automatikusan kap egy IP címet. Ez a gyári alapbeállítás. Ha a gépet TCP/IP hálózaton használja, ne feledje bekapcsolni a "TCP/IP ENGEDÉLYEZÉSE" programot.



**Ha DHCP-t használ, a géphez tartozó IP cím automatikusan megváltozhat. Ha ez történik, a nyomtatás lehetetlenné válik.**



Ez a beállítás csak Ipv4 TCP/IP protokollt használó hálózati környezetben működik. Egy IP cím beállításához Ipv6 TCP/IP hálózatban használja a Web-oldalakat. Ipv6 környezetben a gép LPD vagy IPP protokollt használhat.

## TCP/IP ENGEDÉLYEZÉSE

Ezt a programot be kell kapcsolni a gép TCP/IP hálózaton való használatához. Az "IP CÍM BEÁLLÍTÁS"-t szintén konfigurálni kell. A kezdeti beállítás szerint ez a program engedélyezve van (gyári alapértelmezett beállítás).

## NetWare ENGEDÉLYEZÉSE

Ezt a programot aktiválni kell a gép hálózaton való működéséhez, ha a hálózat NetWare protokollt használ. A kezdeti beállítás szerint ez a program engedélyezve van (gyári alapértelmezett beállítás).

## EtherTalk ENGEDÉLYEZÉSE

Ezt a programot aktiválni kell a gép hálózaton való működéséhez, ha a hálózat EtherTalk protokolt használ.

A kezdeti beállítás szerint ez a program engedélyezve van (gyári alapértelmezett beállítás).

## NetBEUI ENGEDÉLYEZÉSE

Ezt a programot aktiválni kell a gép hálózaton való működéséhez, ha a hálózat NetBEUI protokolt használ.

A kezdeti beállítás szerint ez a program engedélyezve van (gyári alapértelmezett beállítás).

## NIC NULLÁZÁSA \*1

Ezzel a programmal visszaállíthatunk minden hálózati beállítást a gyári alapbeállításra.

## BEÁLLÍTÁSOK INICIALIZÁLÁSA ÉS/VAGY TÁROLÁSA

(Ha a NYOMTATÓ BŐVÍTŐ KÉSZLET telepítve van)

Ezek a programok a konfiguráció beállítások (lásd az online kézikönyv hálózati nyomtatóhoz), illetve a "NYOMTATÁSI BEÁLLÍTÁSOK" (111.o.) gyári alapbeállításra történő visszaállítására szolgálnak. A programok szintén használhatók a jelenlegi beállítás tárolására, illetve egy tárolt beállítás visszaállítására. A "BEÁLLÍTÁSOK INICIALIZÁLÁSA ÉS/VAGY TÁROLÁSA" az alábbi programokból áll:

- GYÁRI ALAPBEÁLLÍTÁSOK VISSZAÁLLÍTÁSA
- JELENLEGI KONFIGURÁCIÓ TÁROLÁSA
- KONFIGURÁCIÓ VISSZAÁLLÍTÁSA

## GYÁRI ALAPBEÁLLÍTÁSOK VISSZAÁLLÍTÁSA \*1

Ezzel a programmal a konfiguráció beállításokat (lásd az online kézikönyv hálózati nyomtatóhoz) és a "NYOMTATÁSI BEÁLLÍTÁSOK" (111.o.) visszaállíthatja a gyári alapbeállításra. Ha szüksége van a jelenlegi beállítások leírására, használja az "Adatlista nyomtatása" menüpontot a felhasználói beállításokban a jelenlegi beállítások listájának kinyomtatásához. (Lásd "5. RENDSZERBEÁLLÍTÁSOK (ÁLTALÁNOS)".)

## JELENLEGI KONFIGURÁCIÓ TÁROLÁSA \*1

Ezzel a programmal a jelenlegi konfiguráció beállítást (lásd az online kézikönyv hálózati nyomtatóhoz), illetve a "NYOMTATÁSI BEÁLLÍTÁSOK" (111.o.) tárolhatja. A tárolt beállítások nem törölődnek akkor sem, ha kikapcsolja a gépet. Egy tárolt beállítás visszaállításához használja a "KONFIGURÁCIÓ VISSZAÁLLÍTÁSA" programot.

## KONFIGURÁCIÓ VISSZAÁLLÍTÁSA \*1

Ez a program a "JELENLEGI KONFIGURÁCIÓ TÁROLÁSA" programban tárolt beállítások visszaállítására szolgál. A jelenlegi beállítás a tárolt beállításra változtatható.



Ha a "HÁLÓZATI BEÁLLÍTÁSOK" (113.o.) bármelyikét megváltoztatta ezen program végrehajtása előtt, kapcsolja ki a gépet, várjon egy keveset, majd kapcsolja vissza a módosítások aktiválásához.



Néhány program mellett az alábbiakban "\*" szerepel. Ez azt jelenti, hogy a beállítási művelet végén egy üzenet jelenik meg, mely az új beállítás megerősítését kéri. Szükség esetén törölheti az új beállítást a [NEM] gomb megnyomásával.

# PROGRAMOK A HÁLÓZATI SZKENNER MÓDHOZ

Ez a fejezet leírja azokat a rendszergazda beállításokat, amelyek a hálózati szkennelés funkcióhoz kapcsolódnak. Ezek a programok csak olyan gépen konfigurálhatók, amelynek van hálózati képzelő funkciója.

## KÉPZELŐ BEÁLLÍTÁSOK

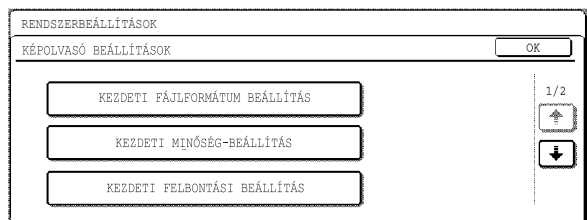

A "KÉPZELŐ BEÁLLÍTÁSOK" az alábbi programokból állnak:

- KEZDETI FÁJLFORMÁTUM BEÁLLÍTÁSA
- KEZDETI MINŐSÉGBEÁLLÍTÁS
- KEZDETI FELBONTÁSI BEÁLLÍTÁS
- ALAPÉRTELMEZETT KIJELEZŐ BEÁLLÍTÁS
- A MEGJELENÍTETT KÖZVETLEN CÍMKÓDOK SZÁMÁNAK BEÁLLÍTÁSA

### KEZDETI FÁJLFORMÁTUM BEÁLLÍTÁSA

Használja ezt a programot, a kezdeti fájlformátum (fájltípus, tömörítési mód, illetve fájlankénti oldalszám) megváltoztatására, amelyet képküldéskor használ e-mailbe, számítógépre vagy FTP-be történő szkenneléskor.

A gyári alapértelmezett beállítások az alábbiak:

- Fájltípus: TIFF
- Tömörítési mód: G4
- Oldalszám per fájl: Mind

### KEZDETI MINŐSÉGBEÁLLÍTÁS

Ezzel a programmal a kezdeti eredeti típust és a megvilágítási szintet állíthatjuk be a hálózati szkennelés módban. Ezen beállításokról további információt olvashat a "4. HÁLÓZATI SZKENNER FUNKCIÓ".

A gyári alapértelmezett beállítások az alábbiak:

- Eredeti képtípus: Szöveg/Fotó
- Megvilágítás: Auto

### KEZDETI FELBONTÁSI BEÁLLÍTÁS

Ezzel a programmal beállíthatja a kezdeti felbontást a hálózati szkennelés módban.

A gyári alapértelmezett beállítás "300" (dpi).

### ALAPÉRTELMEZETT KIJELEZŐ BEÁLLÍTÁS

Használja ezt a programot a kezdeti képernyő kiválasztásához, mely a [LAPZELŐZÉS] gomb megnyomásakor jelenik meg a hálózati szkennelés módra való áttéréshez, vagy ha a [TÖRLÉS MINDENT] gombot (Ⓢ) megnyomja a hálózati szkennelés módban. Az alapértelmezett kijelző beállításánál három választás lehetséges:

- FELTÉTELEK BEÁLLÍTÁSA
- CÍMJEGYZÉK (ABC)
- CÍMJEGYZÉK (CSOPORT)

A gyári alapértelmezett beállítás a "FELTÉTELEK BEÁLLÍTÁSA".

## A MEGJELENÍTETT KÖZVETLEN CÍMKÓDOK SZÁMÁNAK BEÁLLÍTÁSA

Ezzel a programmal kiválaszthatja, hogy hány beprogramozott gomb jelenjen meg a címjegyzék és küldő választása képernyőn. Választási lehetőségek: [6], [8] és [12].

A gyári alapértelmezett beállítás "8" (gomb).



Info

Minden megjelenített beprogramozott gomb neve max. 18 karakterből állhat, ha a beprogramozott gombok száma 6 vagy 8. Minden név csak 10 karakter lehet, ha a beprogramozott gombok száma 12.

Ez a fejezet ismerteti a hibakeresési eljárásokat, például az elakadt papír eltávolítását, valamint a karbantartást, úgy mint a festékkazetta cseréje, vagy a gép tisztítása.

<b>ÁLLAPOTÜZENETEK</b> .....	<b>117</b>
<b>HIBAKERESÉS</b> .....	<b>119</b>

Hiba	Oldal
<b>A gép működésével kapcsolatos problémák</b>	
A gép nem működik.	119
A gép be van kapcsolva, de nem másol.	
Nem lehet duplex másolatot készíteni.	
Nem a megfelelő papírméret jelenik meg az oldaltálcánál.	
A másolási művelet megszakad.	
A kijelző panel kontrasztja túl magas vagy túl alacsony.	
Nem lehet a képet elforgatni.	
<b>Papíradagolási problémák</b>	
A gép nem választja ki automatikusan az eredeti dokumentum méretét, vagy nem másol az eredetivel megegyező méretű papírra.	120
Nem lehet beállítani valamely tálca papírméretét.	
Nem megfelelő a másolatok sorrendje.	
A feladat törődött az eredeti beszkenelése után.	
Nem minden oldalt másol le a gép.	
Nem használható az RSPF.	
Pislog a világítótest.	
<b>Papíradagolási problémák</b>	
Az oldaltálcából történő adagolásnál a másolt kép ferde.	121
Az oldaltálcából adagolt papír elakad.	
Adagolási hiba.	
A kimenet nem rendezetten gyűlik a finisher kimeneti tálcájában.	
A tűzött kimenet nem rendezetten gyűlik.	
<b>Képmínőségi problémák</b>	
A másolat túl sötét vagy túl világos.	122
Nem olvasható a szöveg a másolaton.	
A másolt kép egy része lemaradt.	
Üres másolatok.	
A papír gyűrött, vagy a másolt kép dörzsöléssel lejön a papírról.	
A másolatok foltosak vagy szennyezettek.	
A másolaton fehér vagy fekete csíkok láthatók.	

<b>ADAGOLÁSI HIBA MEGSZÜNTETÉSE</b> .....	<b>127</b>
<b>A FESTÉKKAZETTA CSERÉJE</b> .....	<b>134</b>
<b>TÚZŐKAPOCS-KAZETTA CSERÉJE</b> .....	<b>135</b>
<b>A FESTÉKMENNYISÉG ÉS AZ ÖSSZES PÉLDÁNYSZÁM ELLENŐRZÉSE</b> .....	<b>137</b>
<b>A MÁSOLÓ TISZTÍTÁSA</b> .....	<b>137</b>
DOKUMENTUMÜVEG ÉS -TETŐ/RSPF .....	137
AZ OLDALSÓ TÁLCA PAPIRADAGOLÓ HENGERE .....	137

# ÁLLAPOTÜZENETEK

Ha az alábbiak közül valamely üzenet megjelenik a kijelzőn, rögtön cselekedjen az utasításnak megfelelően.

Üzenet	Ok és megoldás	Oldal
ADJA MEG SZEMÉLYI KÓDJÁT.	A kódos hozzáférés be van kapcsolva. Adja meg személyi kódját.	95
ADAGOLÁSI HIBA TÖRTÉNT.	Távolítsa el az elakadt papírt az "ADAGOLÁSI HIBA MEGSZÜNTETÉSE" fejezet szerint.	127
DUPLEX MÁSZOLATOK ERRE A PAPIRTÍPUSRA NEM KÉSZÍTHETŐK.	Ez az üzenet jelenik meg, ha olyan speciális papírra próbál duplex másolatot készíteni, amely ezzel a funkcióval nem használható. Törölje a duplex másolást, vagy cserélje ki a papírt.	16, 28
VEGYE KI A PAPIRT A <*>TÁLCÁBÓL.	A megjelölt kimeneti tálca tele van. Vegye ki a kimenő dokumentumokat. (<*> jelzi, hogy a tálca tele van.)	-
ZÁRJA LE A <*> AJTÓT.	A jelzett ajtó nyitva van. Zárja be az ajtót. (<*> jelzi, hogy az ajtó nyitva van.)	-
NYISSA SZÉT AZ OLDALSÓ PAPIRTÁLCÁT.	Ha az oldaltálcából másol, bizonyosodjon meg róla, hogy a tálca szét van nyitva.	19
A FEDŐLAPOK MÉRETÉNEK MEG KELL EGYEZNI A MÁSZOLÓPAPÍR MÉRETÉVEL.	Ha fedőlapot ad a másolandókhöz, tegyen a másolópapírral azonos méretű papírt az oldaltálcába.	49
MÁSZOLÁSRA KÉSZ. (KÉSZÍTSÉN ELŐ ÚJ FESTÉKET.)	Elő kell készíteni a festékkazettát	134
KEVÉS A FESTÉK.	Hamarosan ki kell cserélni a festékkazettát.	134
CSERÉLJE KI A FESTÉK KAZETTÁT.	A festékkazettából kifogyott a festék. Cserélje ki a festékkazettát.	134
ELLENŐRIZZE A TONERKAZETTÁT.	Győződjön meg arról, hogy a festékkazetta megfelelően lett-e behelyezve.	134
AZ EREDETI ADAGOLÓ TILTVA VAN.	Az RSPF ki lett kapcsolva a rendszergazda beállításokban. Használja a dokumentumüveget.	23
A VÁLASZTOTT PAPIRFIÓK TILTVA VAN. VÁLASSZON EGY MÁSIK PAPIRFIÓKOT.	Ez az üzenet jelenik meg, ha a "TÁLCA BEÁLLÍTÁSA" menüben letiltott tálcat választott az rendszerbeállításoknál.	92
ELLENŐRIZZE AZ <***> TÁLCA PAPIRMÉRET KIJELZŐ BEÁLLÍTÁSÁT.	A tálca papírméret beállítása eltér az aktuális papírmérettől. Tegyen be megfelelő méretű papírt. (<***>, a tálca jelzése.)	16
TÖLTSÖN BE KAPCSOKAT.	A finisherből kifogyott a tűzőkapocs. Cserélje ki a tűzőkapocs-kazettát a "TŰZŐKAPOCS-KAZETTA CSERÉJE" leírásának megfelelően.	135
VEGYE KI A PAPIRT A TŰZŐ ÖSSZERENDEZŐBŐL.	Papír maradt a tűző szerkezetben. Távolítsa el a papírt.	133
A MEMÓRIA MEGTELT. KEZDÉSHEZ: [START] GOMB V. VISSZALÉPÉSHEZ: [CA] GOMB.	A memória megtelik az eredeti szkennelése közben. Az addig beszkenelt eredeti másolásához nyomja meg a [START] gombot (☉) A feladat törléséhez nyomja meg a [TÖRLÉS MINDENT] gombot (☹).	-

Üzenet	Ok és megoldás	Oldal
A VÁLASZTOTT PAPÍRTÁLCA NEM MŰKÖDIK.	Hívja fel a gép hivatalos szerviz képviselőjét.	-
ELLENŐRIZZE A TŰZŐ POZÍCIÓJÁT VAGY A BERAGADT TŰZŐKAPCSOT.	A tűzőkapcsok beragadtak a finisherbe, vagy nem megfelelően lettek betéve. Ellenőrizze a tűzőkapocs-kazettát. Ha az üzenet a beragadt kapcsok eltávolítása után is megjelenik, kapcsolja ki a tűzőt a "TŰZŐ KIKAPCSOLÁSA" menüben a kezelői programokban. (Lsd.: "6. RENDSZERBEÁLLÍTÁSOK (RENDSZERGAZDA)".), és hívja fel a gép hivatalos szerviz képviselőjét.	76
(HAMAROSAN HÍVJA FEL A SZERVIZT.)	Hamarosan szükség lesz a rendszeres karbantartás elvégzésére. Hívja fel a gép hivatalos szerviz képviselőjét.	-
(KARBANTARTÁS SZÜKSÉGES.)	Eljött a rendszeres karbantartás elvégzésének ideje. Hívja fel a gép hivatalos szerviz képviselőjét.	-
HÍVJA A SZERVIZT.KÓD:: **--**	Kapcsolja ki a gépet, majd kapcsolja újra be. Ha ezután sem tűnik el a hibaüzenet, írja le a kétjegyű főkódot és a kétjegyű alkódot, majd azonnal hívja fel a gép hivatalos szerviz képviselőjét.	-
ELLENŐRIZZE AZ EREDETI MÉRET-ET. A FELADAT TÖRÖLVE.	Az eredeti dokumentum az RSPF-ben hosszabb, mint az észlelt hossz. Tegye be újra az eredetit, győződjön meg róla, hogy a kijelző panelen mutatott méret megegyezik az aktuális mérettel, majd kezdje el a másolást. Az eredetik beszkenelése után vegyes adagolást is választhat, ha olyan papírra szeretne másolni, amely minden eredeti méretének megfelel.	-



# HIBAKERESÉS

Ha a gép használata során problémával szembesül, nézze át az alábbi hibakeresési útmutatót mielőtt felhívna a szervizt. Számos probléma a felhasználó által is egyszerűen megoldható. Ha nem sikerül megoldani a problémát a hibakeresési útmutatóval, kapcsolja ki a gépet, áramtalanítsa, és hívja fel a gép hivatalos szerviz képviselőjét. Az alábbi problémák a gép általános működésével, illetve a másolással kapcsolatosak.

A nyomtató és a hálózati szkennerekre vonatkozó problémákhoz lapozza fel a megfelelő felhasználói kézikönyvet.

## A gép működésével kapcsolatos problémák

Probléma	Ok és megoldás	Oldal
A gép nem működik.	<b>A hálózati kapcsoló KI állapotban van.</b> → Kapcsolja a hálózati kapcsolót BE állapotba.	14
	<b>A gép bemelegszik.</b> → A hálózati kapcsoló bekapcsolása után a gépnek körülbelül 23 másodpercre (MX-M260) vagy 25 másodpercre (MX-M310) van szüksége a felfűtéshez. A gép bemelegedése alatt ki lehet választani a másolási beállításokat, de másolni nem lehet. Várjon, amíg a "MÁSOLÁSRA KÉSZ." üzenet megjelenik.	14
	<b>Kifogyott a papír.</b> → Tegyen be papírt.	18
	<b>Kifogyott a festék.</b> → Cserélje ki a festékkazettát.	134
	<b>Adagolási hiba.</b> → Vegye ki az elakadt papírt.	127
A gép be van kapcsolva, de nem másol.	<b>A gép automatikus kikapcsolási módban van.</b> → Ha csak a [START] gomb (☉) villog, az automatikus kikapcsolási mód aktív. Nyomja meg a [START] gombot (☉) a normál működéshez való visszatéréshez.	15
	<b>Nincs kiválasztva a másolási mód.</b> → Nyomja meg a [MÁSOLÁS] gombot a másolási mód kiválasztásához.	11
Nem lehet duplex másolatot készíteni.	<b>Automatikus duplex másolatot próbált készíteni a gép olyan papírra, amely erre nem alkalmas.</b> → Duplex másolás nem lehetséges speciális papírra. Használjon olyan papírt, amely alkalmas automatikus duplex másolásra.	28
	<b>A duplex másolás tiltva van a rendszergazda beállításokban.</b> → Változtassa meg a beállítást a rendszergazda beállításokban, hogy engedélyezve legyen a duplex másolás.	107
Nem a megfelelő papírméret jelenik meg az oldaltálcánál.	<b>Nincs kihúzva az oldaltálca hosszabbító tálcája.</b> → A megfelelő papírméret megállapításához az oldaltálca toldatot ki kell húzni a papír betöltésekor.	19
A másolási művelet megszakad.	<b>Túl sok papír gyűlt össze a kimeneti tálcában, amely aktiválja a tálcá szenzort. Nem lehetséges tovább másolni, amíg a papírt el nem távolítjuk.</b> → Vegye ki a papírt a kimeneti tálcából.	-
A kijelző panel kontrasztja túl magas vagy túl alacsony.	<b>Nem lett beállítva a kijelző kontrasztja.</b> → Állítsa be a kontrasztot a "KIJELZŐ KONTRASZT" menüvel az rendszerbeállításokban.	92
Nem lehet a képet elforgatni.	<b>Sem az automatikus papírválasztás, sem az automatikus méret mód nincs kiválasztva.</b> → Az elforgatásos másolási funkció csak akkor működik, ha az automatikus papírválasztás vagy az automatikus méret mód ki van választva.	26, 31
	<b>Az elforgatásos másolás tiltva van a rendszergazda beállításokban.</b> → Változtassa meg a beállítást a rendszergazda beállításokban, hogy engedélyezve legyen az elforgatásos másolás.	110

Probléma	Ok és megoldás	Oldal
A gép nem választja ki automatikusan az eredeti dokumentum méretét, vagy nem másol az eredetivel megegyező méretű papírra.	<b>A dokumentumtetőt/RSPF nem volt teljesen nyitva, mikor behelyezte az eredetit.</b> → Nyissa ki a dokumentumtetőt/RSPF-t teljesen, tegye az eredetit a dokumentumüvegre, és zárja be az RSPF-t.	-
	<b>Az eredetin nagy fekete területek vannak.</b> → Ha az eredetin nagy összefüggő fekete területek vannak, a gép nem mindig ismeri fel az eredeti méretét automatikusan. Használja az [EXTRA FUNKCIÓ] gombot az eredeti méretének kiválasztásához.	48
	<b>Az eredeti kisebb, mint az A5 (5-1/2" x 8-1/2") méret.</b> → Ha az eredeti kisebb, mint az A5 (5-1/2" x 8-1/2") méret, a gép nem tudja felismerni a méretet. Használja a [PAPÍR FORRÁS] gombot a kívánt papírméret kiválasztásához.	23
	<b>Az eredeti dokumentum mérete nem standard.</b> → Ha az eredeti mérete nem standard, a gép nem tudja felismerni a méretet. Válassza ki manuálisan a legközelebb eső standard eredeti méretet, vagy használja a [PAPÍR FORRÁS] gombot a kívánt papírméret kiválasztásához.	23, 48
Nem lehet beállítani valamely tálcá papírméretét.	<b>Folyamatban van egy másolási vagy nyomtatási feladat.</b> → Állítsa be a megfelelő papírméretet, miután a feladat nyomtatása befejeződött.	-
	<b>A működés időlegesen leállt, mivel a tálcából kifogyott a papír, vagy adagolási hiba történt.</b> → Tegyen be papírt, vagy távolítsa el az elakadt papírt, fejezze be a másolást, majd állítsa be a papírméretet.	20, 127
	<b>Megszakított másolási feladat közben.</b> → Állítsa be a megfelelő papírméretet a megszakított másolási feladat befejezése után.	35
	<b>Elakadási hiba történik.</b> → Távolítsa el az elakadt papírt.	127
	<b>A papírtálcá beállítása tiltva van a rendszergazda beállításokban.</b> → Változtassa meg a beállítást a rendszergazda beállításokban, hogy lehetővé váljon a papírtálcá beállítása.	107
Nem megfelelő a másolatok sorrendje.	<b>Az eredetiket nem megfelelő sorrendben tette be.</b> → A dokumentumüveg használata esetén szkennelje be az eredetiket oldalanként az első oldaltól kezdve. Az RSPF használatakor tegye be az eredetiket tetején az első oldallal, másolandó felülettel felfelé.	24
A feladat törődött az eredetik beszkenelése után.	<b>A memória megtelt az eredetik szkennelése közben.</b> → Ha olyan funkciót használ, mint például a brosúra másolás vagy a tördelés, amikor is minden eredeti oldalt a memóriába szkennel a gép a másolás megkezdése előtt, leáll a szkennelés és a gép nem másol, ha megtelik a memória. A memóriába szkennelhető oldalszámot meg lehet növelni nagyobb memória telepítésével.	139
Nem minden oldalt másol le a gép.	<b>A memória megtelt az eredetik szkennelése közben.</b> → Ha a memória megtelik az eredetik szkennelése közben, választhat, hogy folytatja a műveletet, és kinyomtatja azokat az eredetiket, amelyeket már beszkenelt a gép, vagy törölheti a feladatot. Ha folytatja a műveletet, csak azokról az eredetiekről készít másolatot a gép, amelyeket már beszkenelt, így nem tud az összes eredetiről egyszerre másolatot készíteni.	-
Nem használható az RSPF.	<b>Az RSPF használata tiltva van a rendszergazda beállításokban.</b> → Tegye lehetővé az RSPF használatát a rendszergazda beállításokban.	107
Pislog a világítótest.	<b>Ugyanaz a világítótest és a gép elektromos csatlakozása.</b> → Csatlakoztassa a gépet olyan elektromos kivezetéshez, amelyet nem használnak más elektromos berendezéshez.	5

## Papíradagolási problémák

Probléma	Ok és megoldás	Oldal
Az oldaltálcából történő adagolásnál a másolt kép ferde.	<b>Az oldaltálcára tett lapok száma meghaladja a maximumot.</b> → Ne tegyen a tálcára a megengedettnél több lapot.	16
	<b>Az oldaltálca papírvetetőjét nem igazította a betöltött papír méretéhez.</b> → Igazítsa az oldaltálca papírvetetőjét a betöltött papír méretéhez.	19
Az oldaltálcából adagolt papír elakad.	<b>A papírtípus beállítása nem megfelelő.</b> → Speciális papír használatakor ellenőrizze, hogy a megfelelő papírtípus lett-e beállítva.	21
	<b>Az oldaltálcára tett lapok száma meghaladja a maximumot.</b> → Ne tegyen a tálcára a megengedettnél több lapot.	16
	<b>Az oldaltálca papírvetetőjét nem igazította a betöltött papír méretéhez.</b> → Igazítsa az oldaltálca papírvetetőjét a betöltött papír méretéhez.	19
Adagolási hiba.	<b>A papír kívül esik a megadott méret- és súlytartományon.</b> → Használjon a megadott tartományon belüli másolópapírt.	16
	<b>A papír hullámos vagy nedves.</b> → Ne használjon hullámos vagy kreppelt papírt. Cserélje ki száraz másolópapírral. Olyan időszakokban, amikor a gépet hosszú ideig nem használja, vegye ki a papírt a tálcából, és tárolja sötét helyen, becsomagolva, hogy a nedvességtől védve legyen.	142
	<b>A papír nem adagolódik megfelelően.</b> → Győződjön meg arról, hogy megfelelően adagolódik a papír.	18
	<b>Papírdarabok maradnak a gépben.</b> → Távolítsa el az elakadt papír darabjait.	127
	<b>Összetapadnak a papírok.</b> → Legyezőszerűen lapozza át a papírt jól, mielőtt a gépbe teszi.	18
	<b>A kimenet nem rendezetten gyűlik a finisher kimeneti tálcájában.</b>	<b>A papír széle felhajlik.</b> → Segíthet, ha a papírt megfordítja a papírtálcában.
<b>A tűzött kimenet nem rendezetten gyűlik.</b>	<b>A papír széle felhajlik.</b> → Segíthet, ha a papírt megfordítja a papírtálcában.	-

## Képmínőségi problémák

Probléma	Ok és megoldás	Oldal
A másolat túl sötét vagy túl világos.	<b>Az eredeti kép túl világos vagy túl sötét.</b> → Válassza ki a megfelelő eredeti típust a megvilágítás beállításában, és módosítsa a másolási fényerőt.	30
	<b>A másolási megvilágítás "AUTO"-ra van állítva.</b> → A "MEGVILÁGÍTÁS BEÁLLÍTÁSA" rendszerbeállítások használható az "AUTO" fényerő megvilágítási szintjének módosítására. Beszéljen a gép kezelőjével.	110
	<b>Nem a legmegfelelőbb eredeti típus lett kiválasztva a másolási megvilágítás beállítása képmegzőn.</b> → Váltsa az eredeti típus kiválasztást "AUTO"-ra, vagy manuálisan válassza ki a legmegfelelőbb eredeti típus beállítást.	30
Nem olvasható a szöveg a másolaton.	<b>Nem a megfelelő eredeti típus lett kiválasztva a másolási megvilágítás beállítása képmegzőn.</b> → Változtassa meg az eredeti típus beállítását "SZÖVEG"-re.	30
A másolt kép egy része lemaradt.	<b>Az eredetit rossz irányban helyezte a gépbe.</b> → Tegye az eredetit megfelelő helyzetben a gépbe. Ha a dokumentumüveget használja, tegye az eredetit a baloldali távolabbi oldalhoz.	23, 24
	<b>Az eredeti méretnek és a papírméretnek nem megfelelő arány lett kiválasztva.</b> → Használja az automatikus arány kiválasztást a megfelelő másolási arány eléréséhez.	31
	<b>A tálca papírmérete nem lett megváltoztatva, mikor egy eltérő méretű papírt tettek a tálcába.</b> → Győződjön meg arról, hogy a tálca papírméretét megváltoztatta, ha eltérő méretű papírt töltött a tálcába.	20
	<b>Inch papírméretet használ.</b> → Ha inch méretezésű másolópapírt használ, állítsa be az eredeti méretet manuálisan.	48
Üres másolatok.	<b>Az eredetit nem helyesen tette a gépbe (másolandó felülettel felfelé az RSPF-be, másolandó felülettel lefelé a dokumentumüvegre).</b> → Tegye az eredetit másolandó felülettel felfelé az RSPF-be, illetve másolandó felülettel lefelé a dokumentumüvegre.	23, 24
A papír gyűrött, vagy a másolt kép dörzsöléssel lejön a papírról.	<b>A papír kívül esik a meghatározott méret- és súlytartományon.</b> → Használjon a meghatározott tartományon belüli másolópapírt.	16
	<b>A papírtípus beállítása nem megfelelő.</b> → Állítsa be a megfelelő papírtípust. Egy tálcához tartozó papírtípus beállításához lapozzon "A TÁLCA PAPÍRTÍPUSÁNAK ÉS PAPÍRMÉRET BEÁLLÍTÁSÁNAK MEGVÁLTOZTATÁSA" fejezethez.	20, 21
	<b>A papír hullámos vagy nedves.</b> → Ne használjon hullámos vagy kreppelt papírt. Cserélje ki száraz másolópapírral. Olyan időszakokban, amikor a gépet hosszú ideig nem használja, vegye ki a papírt a tálcából, és tárolja sötét helyen, becsomagolva, hogy a nedvességtől védve legyen.	142
A másolatok foltosak vagy szennyezettek.	<b>A dokumentumüveg vagy az RSPF alsó oldala szennyezett.</b> → Tisztítsa rendszeresen.	137
	<b>Az eredeti szennyezett vagy foltos.</b> → Használjon tiszta eredetit.	-
A másolaton fehér vagy fekete csíkok láthatók.	<b>Az RSPF szkennervege szennyezett.</b> → Tisztítsa meg a hosszú, keskeny szkennerveget.	137

# PROBLÉMÁK A HÁLÓZATI SZKENNER FUNKCIÓ HASZNÁLATAKOR

Ha problémája vagy kérdése merülne fel, először próbálja orvosolni a helyzetet a következő információk alapján. Csak ezt követően lépjen kapcsolatba a hivatalos SHARP forgalmazójával.

Probléma	Okok és megoldások	Oldalszám
A kép nem olvasható be.	<b>Fordítva helyezték be az eredetit.</b> → A dokumentumüveg használatakor az eredetit fejjel lefelé kell behelyezni. Kétoldalas automata dokumentumadagoló használatakor az eredetinek felfelé kell néznie.	72
Moaré (csíkos mintázat) látható a beolvasott képen.	<b>Nyomatott anyagok beolvasásakor kevés moiré (enyhe csíkozás) jelenhet meg.</b> → A felbontás megváltoztatásával néhány esetben a moiré csökkenthető. A dokumentumüveg használatakor próbáljon igazítani az eredeti helyzetén és/vagy szögén.	80
A beolvasott kép homályos vagy foltos.	<b>A dokumentumüveg vagy a kétoldalas automata dokumentumadagoló alsó fele (vagy a teteje) szennyezett.</b> → A dokumentumüveg és a tető tisztításáról lásd a másológép felhasználói kézikönyv.	—
A beolvasott képből hiányzik egy rész.	<b>A megadott eredeti méret kisebb, mint az eredeti tényleges mérete.</b> → Állítsa be az eredeti méretet. Amennyiben szándékosan választott az eredeti méretnél kisebb méretet, akkor az eredeti behelyezésekor ügyeljen annak azon részére, amelyet be szeretne olvasni. Példa: ha az eredeti mérete A4-es, és Ön A5-ös méretet választott, akkor úgy helyezze be az eredetit, hogy a beolvasni kívánt rész az A5-ös területen belül helyezkedjen el (ennek határait a dokumentumüveg bal szélső oldalán láthatja).	78
A beolvasott kép fejjel lefelé vagy az oldalán áll.	<b>Az eredetit nem megfelelő helyzetben helyezte be.</b> → Helyezze be az eredetit a megfelelő irányban. (Lásd a másológép felhasználói kézikönyvet.) A dokumentum 90°-os elfordításához nyomja meg a [EREDETI] billentyűt az elsődleges képernyőn, majd aktiválja a "KÉP ELFORGATÁSA 90 FOKKAL" jelölőnégyzetet (megjelenik a pipa).	78
A kapott képfájlt nem lehet megnyitni.	<b>A címzett képnéző programja nem támogatja a kapott képfájl formátumát.</b> → Képi adatküldéskor próbáljon más fájlformátumot (TIFF vagy PDF) és/vagy tömörítési módot (SEMMI, MH (G3), MMR (G4)) választani. Másik lehetőség, hogy a címzett használjon Sharpdesket, vagy olyan képnéző programot, amely támogatja a fájlformátumok és tömörítések fenti kombinációit.	81
Amennyiben a Lapolvasás FTP-re funkció során két egymást követő átvitelkor azonos fájlnevet használ, a második fájl nem kerül elküldésre.	Az első fájl a fájlserver kliens cache-ben maradhat továbbra is. Tiltsa le a kliens szoftver cache-jét.	—

Probléma	Okok és megoldások	Oldalszám
A címzett nem kapja meg az elküldött adatokat.	<p><b>Téves rendeltetési hely lett kiválasztva.</b>  <b>Másik lehetőség, hogy hiba van a rendeltetési hely tárolt adataiban (e-mail cím vagy az FTP kiszolgáló adatokban).</b>                      → Válassza ki a megfelelő rendeltetési helyet és ügyeljen arra, hogy a rendszer helyes információkat tároljon ahhoz.                      * E-mail sikertelen kézbesítése (Lapolvasás E-mail-be) esetén a rendszer adott esetben egy hibaüzenetet, pl. az "Üzenet nincs kézbesítve" üzenetet küldi a kijelölt rendszergazda E-mail címére. Ezek az információk segíthetik a probléma okának megállapítását.</p>	62 - 65
A címzett nem kapja meg az E-mailen küldött adatokat (Lapolvasás E-mail-be).	<p>Kattintson a web-oldalra és nézze meg, hogy korlátozták-e a Lapolvasás E-mail-be funkcióval küldhető képi fájlok méretét (az alapértelmezett gyári beállítás a "Korlátlan").                      Korlátozást állíthat be 1 MB-tól 10 MB-ig. Konzultáljon a web-oldal rendszergazdájával, és válasszák ki a korlát megfelelő mértékét.</p>	58
	<p>A levelező kiszolgáló rendszergazdája néha korlátozza az egy e-mail átvitel során küldhető adatok mennyiségét. Amennyiben a küldött adat mennyisége meghaladja a levelező kiszolgálójának rendszergazdája által meghatározott korlátot, az adat akkor sem kerül kézbesítésre, ha az egyébként a fent említett mennyiségi korlátok közé esik. Csökkentse az e-mail-en küldeni kívánt adatmennyiséget (csökkentse a beolvasott oldalak számát). (Kérdezze meg a levelező kiszolgálójának rendszergazdájától, hogy mekkora az e-mail átvitelre beállított mennyiségi korlát.)</p>	—
Az átvitel sokáig tart.	<p>Ha a kép sok információt tartalmaz, az adatfájl is nagy lesz, és az átvitel sokáig tart.</p>	—

**Figyelem**

Annak érdekében, hogy az átvitel céljainak megfelelő képminőséget és tömörítési módot tudjon választani, és olyan képi adatot tudjon létrehozni, amely képminőség és fájl méret tekintetében jól kiegyensúlyozott, ügyeljen az alábbiakra:

• **Képminőség módok (SZÖVEG, SZÖV./FOTÓ, FOTÓ)**

Az alapértelmezett gyári beállítás a "SZÖV./FOTÓ". Ha az eredeti nem tartalmaz fényképeket, illusztrációkat vagy egyéb féltónusú képeket, akkor a "SZÖVEG" a legmegfelelőbb beállítás a szkenneléshez. Csak abban az esetben válassza a "SZÖV./FOTÓ" beállítást, ha az eredeti fényképet tartalmaz, és a minőség fontos szempont. (A szkennelés szempontjából nem jelent jobb minőséget, ha a "SZÖVEG" vagy a "FOTÓ" opciót választja.) Csak fényképek és illusztrációk esetében érdemes a "FOTÓ" beállítást választania. Figyelem: ez a mód a többinél nagyobb méretű fájlokat eredményez.

• **Felbontás**

Az alapértelmezett gyári beállítás a "300 dpi". Használja ezt a beállítást a szöveget és illusztrációt/fényképet egyaránt tartalmazó eredeti beolvasásához. Ez a felbontás a megszokottnál kissé nagyobb méretű fájl méretet eredményez. Normál szövegeredetihez érdemes a 200 dpi felbontást alkalmazni, mivel az tökéletesen olvasható képet ad.

A 600 dpi beállítást csak nagy tisztaságú képek, például fényképek vagy illusztrációk reprodukálásához használja. Figyelem: a nagy felbontás nagyméretű fájlokat eredményez, és a címzett kiszolgálójának kis tárolókapacitása esetén meghiúsítja az átvitelt (de a kiszolgáló rendszergazdája is korlátozhatja a fájl méretet). Sikertelen átvitelkor próbáljon meg kevesebb oldalból álló fájlt létrehozni és beolvasni, vagy csökkenteni az eredeti szkennelési méretét.

# KÉPERNYŐÜZENETEK

Az alábbi üzenetek megjelenésekor azonnal tegye meg az abban foglalt lépéseket.

Üzenet	Megoldás	Oldalszám
AZ EREDETI ADAGOLÓ TILTVA VAN.	A kezelői programban letiltották a kétdoldalas automata dokumentumadagoló használatát. Használja a dokumentumüveget.	—
ROSSZ AZ ÖN ÁLTAL MEGADOTT FÁJLNÉV.	A fájlnev nem tartalmazhatja a \ / ; : * ? " karaktereket. Válasszon olyan nevet, amely nem tartalmazza a felsorolt karaktereket.	—
A KÉSZÜLÉK NEM TALÁLT MEGFELELŐ CÍMET. NYOMJA MEG AZ [OK], MAJD A [ÚJ KERESÉS] GOMBOT.	Az LDAP kiszolgálón nem található a keresésben megadott cím. Válasszon más kiszolgálót vagy módosítsa a keresett szöveget.	75
A KISZOLGÁLÓ NEM ÉRHETŐ EL. ELLENŐRIZZE A KISZOLGÁLÓ CÍMÉT A BERENDEZÉS WEBLAPJÁN.	A kiszolgáló beállításainak konfigurálása hibás. Ellenőrizze a kiszolgáló beállításait.	59
ELÉRTE A MEGADHATÓ CÍMEK MAX SZÁMÁT. TÖBB CÍM NEM ADHATÓ MEG.	Egy Lapolvasás E-mail-be funkcióval történő átvitelhez legfeljebb 100 rendeltetési helyet adhat meg. Ne válasszon 100-nál több rendeltetési helyet.	—
A MEMÓRIA MEGTELIK. A SZKENNELT ADATOK ÁTVITELRE KERÜLNEK.	Az eredetik beolvasása közben megtelt a memória. Ha el szeretné küldeni a már beolvasott eredetiket, nyomja meg a [KÜLDÉS] billentyűt. Ha törölni szeretné a teljes átvitelt, nyomja meg a [MÉGSEM] billentyűt.	—
A KISZOLGÁLÓ NEM VÁLASZOL. A KOMMUNIKÁCIÓ AZ IDŐKORLÁT MIATT LEZÁRULT.	A beolvasott kép elküldése nem történt meg, mivel a kiszolgáló foglalt vagy feladat-torlódás áll fenn. Várjon rövid ideig, majd próbálkozzon ismét.	—
HÁLÓZATI HIBA. AZ FTP KISZOLGÁLÓ KÖNYVTÁR NEVE ÉRVÉNYTELEN.	A beolvasott kép elküldése nem történt meg, mivel a rendeltetési helyhez tartozó FTP kiszolgáló könyvtárneve hibás volt. Ellenőrizze, hogy a web-oldalon megfelelőek-e az FTP kiszolgáló beállításai.	63
A KISZOLGÁLÓHOZ VALÓ HOZZÁFÉRÉS MEGTAGADVA. ELLENŐRIZZE AZ AZONSOÍTÓK INFORMÁCIÓIT A BERENDEZÉS WEBLAPJÁN.	Nem történt meg a beolvasott kép elküldése, mivel nem lehetett létrehozni a kapcsolatot a kiszolgálóval. Ellenőrizze, hogy a web-oldalon helyesek-e az SMTP vagy az FTP kiszolgáló beállításai.	59
	Ellenőrizze, hogy helyes bejelentkezési nevet és jelszót adott-e meg.	—
HÁLÓZATI HIBA. (**-**) PONTOS INFORMÁCIÓKÉRT FORDULJON A KEZELŐHÖZ VAGY A RENDSZERGAZDÁHOZ.	Kapcsolja ki, majd ismét be a készüléket. Konzultáljon a hálózat rendszergazdjával, hogy nem áll-e fenn hiba a hálózatban vagy a kiszolgálón. Amennyiben a hiba a gép ki-/bekapcsolását követően is fennáll, írja fel a két számjegyű elsődleges, és a két számjegyű másodlagos kódot, és forduljon a termék eladóhoz.	—

## Hibakódok

Ha beolvasott kép küldésekor átviteli hiba következne be, a gép érintőbillentyűs kezelőabláján megjelenik egy, a hibáról tájékoztató üzenet, továbbá egy hibakód.

### Hibakód-táblázat

Hibakód	A hiba leírása
CE-01	Interfész hardver-hiba lépett fel.
CE-03	A kiszolgáló nem működött az eredeti beolvasásakor.
CE-00	Az előzőktől eltérő hiba történt.

## HA A KÜLDÖTT E-MAIL VISSZAPATTAN

Ha a Lapolvasás E-mail-be funkció használatakor sikertelen átvitel történt, akkor az átvitel beállításakor kiválasztott feladót egy E-mail fogja tájékoztatni erről. Ha ez történne, olvassa el az E-mailt és határozza meg a hiba okát, majd ismétlje meg az átvitelt.

## FONTOS TUDNIVALÓK A LAPOLVASÁS E-MAIL-BE FUNKCIÓ HASZNÁLATÁHOZ

Ügyeljen arra, hogy ne küldjön túl nagy méretű képi adatfájlokat.

Lehet, hogy a levelező kiszolgáló rendszergazdája korlátozta az egy e-mailben elküldhető adatok mennyiségét. Ha átlépi ezt a határt, az e-mail nem továbbítódik a címzettnek. Még ha nincs is megszabva mérethatár, és az e-mail sikeresen továbbítódik is, a nagy adatfájlok fogadása hosszú időt vesz igénybe, és a hálózati (internetes) csatlakozástól függően megterhelheti a címzett hálózatát.

Ha nagy képfájlokat többször küld el, az ebből adódó hálózati igénybevétel lelassíthat más, ezzel össze nem függő adatátvitelt, és esetenként még a levelező kiszolgáló vagy a hálózat összeomlását is eredményezheti.

Ha a következő oldalon látható képeket A4-es méretben beszkeneli, az alábbi fájl méreteket kapja:

Felbontás	Az "A" szöveges eredeti fájl mérete "SZÖVEG" módban beolvasva.	A B fotóeredetijének fájl mérete "SZÖV./FOTÓ" módban történt beolvasáskor.
300dpi	Kb. 50 KB	Kb. 1400 KB
600dpi	Kb. 90 KB	Kb. 5000 KB

\* Több kép beolvasásakor a fájl mérete a következő: (az egyes képek mérete, lásd fent) x (beolvasott képek száma).

Jóllehet a tényleges korlátokat a hálózati környezet szabja meg, azonban általánosságban elmondható, hogy a Lapolvasás E-mail-be funkcióval továbbítható maximális fájl méret 2000 KB. Abban az esetben, ha több dokumentumot kell elküldenie, próbálja meg pl. csökkenteni a felbontást.

### Eredeti képminták

A lent látható eredeti képminták példaként szolgálnak a fenti magyarázatok megértéséhez. Figyelem: a képek az eredetinel kisebb méretűek (a tényleges eredetiek A4-es méretűek).

Eredeti A szöveg

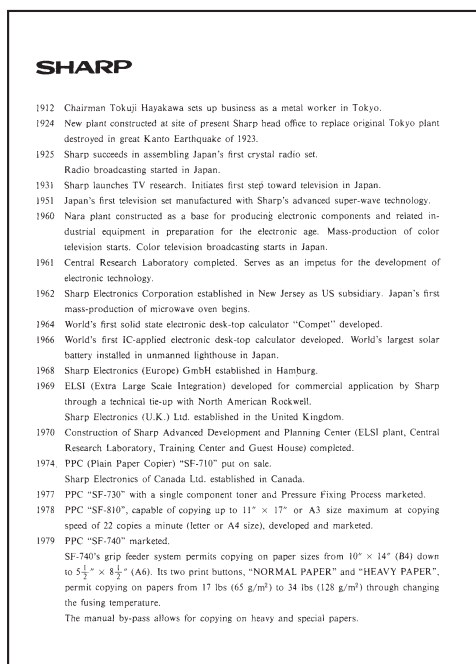

Eredeti B fotó

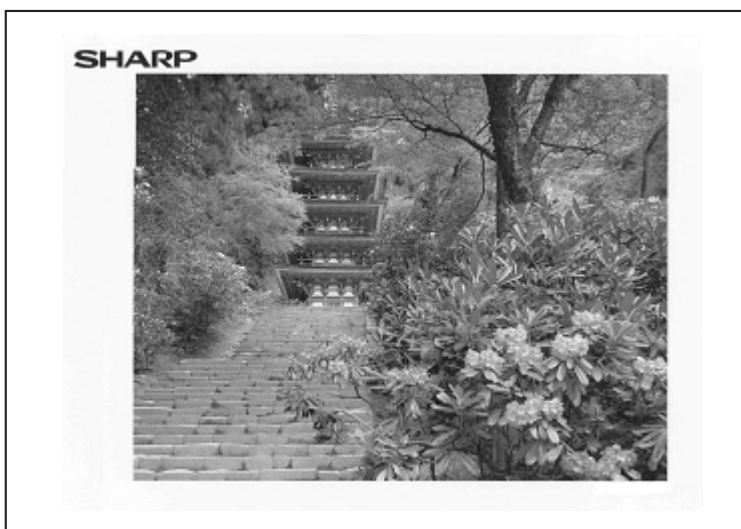



# ADAGOLÁSI HIBA MEGSZÜNTETÉSE

Ha adagolási hiba történik másolás közben, "ADAGOLÁSI HIBA TÖRTÉNT." üzenet jelenik meg a kijelző panelen, és leáll a nyomtatás.

- Ha az elakadt papír elszakad eltávolítás közben, vegye ki a darabokat is. Vigyázzon, hogy a papírdarabok eltávolításakor ne érjen a fényhengerhez. Sérülések és karcolások a hengeren szennyezett másolatokat eredményezhetnek.

## Először határozza meg az adagolási hiba helyét

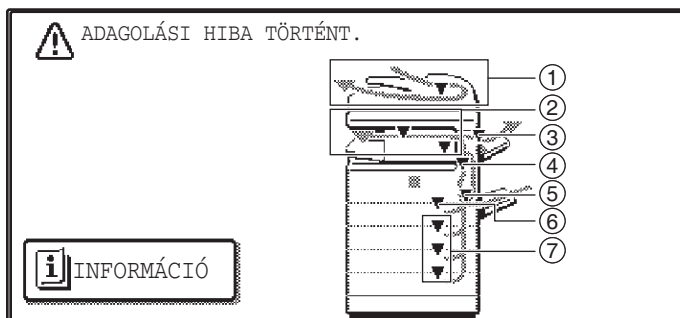

- ① Adagolási hiba az RSPF-nél (128. o.)
- ② Adagolási hiba a finisherben (133. o.)
- ③ Adagolási hiba a jobb oldali tálcában (132. o.)
- ④ Adagolási hiba a másolóban (129. o.)
- ⑤ Adagolási hiba az oldalsó tálcában (129. o.)
- ⑥ Adagolási hiba a felső papírtálcában (131. o.)
- ⑦ Adagolási hiba az alsó papírtálcában (132. o.)

## ÚTMUTATÓ ADAGOLÁSI HIBA MEGSZÜNTETÉSÉHEZ

Az útmutató az adagolási hiba megszüntetéséhez megjeleníthető a kijelző panelen található [INFORMÁCIÓ] gomb megnyomásával az elakadás után.



# ADAGOLÁSI HIBA AZ RSPF-NÉL

## 1 Távolítsa el az elakadt eredetit.

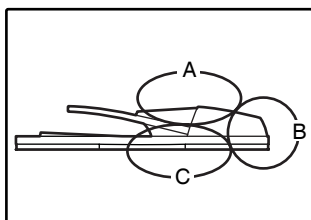

Ellenőrizze a bal oldali rajzon A, B és C betűvel jelölt részeket, és távolítsa el az elakadt eredetit.

### A rész



Nyissa ki a dokumentum adagoló tetőt, és óvatosan távolítsa el az elakadt eredetit a dokumentum adagoló tálcából. Zárja le a dokumentum adagoló tetőt.

### B rész

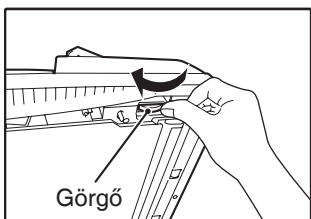

Nyissa ki az RSPF-t, és az eredeti kifelé mozdításához forgassa el a görgőt a nyíl irányában. Zárja le az RSPF-t, majd óvatosan húzza ki az eredetit.

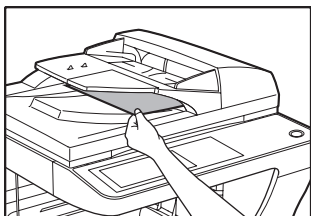

Ha az elakadt eredetit nem lehet eltávolítani, nyissa ki a dokumentum továbbító tetőt (lent), és forgassa el a görgőt újra.

Ha kisméretű eredeti (A5 (5-1/2" x 8-1/2"), stb.) akad el, illetve ha adagolási hiba történik az RSPF duplex tálcájában, emelje fel a dokumentum továbbító tető gombját, nyissa ki a tetőt, és távolítsa el az eredetit.

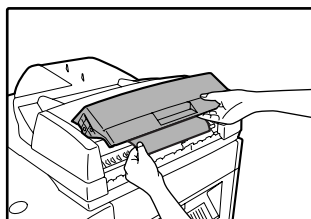
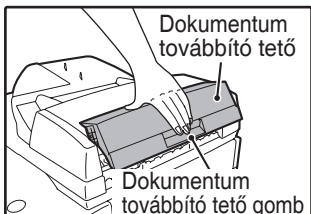

### C rész

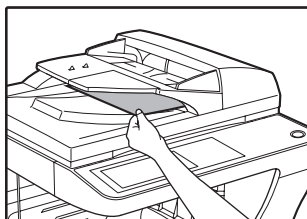

Óvatosan távolítsa el az elakadt eredeteket a kimeneti részből.

Ha az elakadt eredetit nem lehet könnyen eltávolítani a kimeneti részből, nyissa fel a dokumentum adagoló tálcá mozgatható részét, vegye ki a duplex tálcát, majd távolítsa el az eredetit.

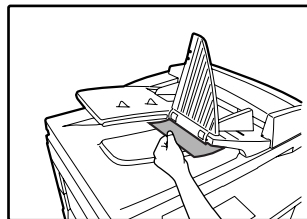
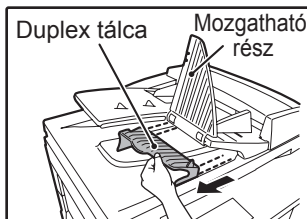

Az elakadt eredeti kimeneti részről való eltávolítása után ellenőrizze, hogy a duplex tálcá biztonságosan rögzítve lett a kimeneti részhez (ha az RSPF telepítve van).

## 2 Nyissa ki és zárja le az RSPF-t az adagolási hiba üzenet eltüntetéséhez a kijelző panelről.

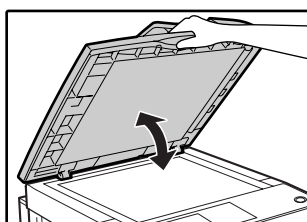

Az üzenetet a dokumentum adagoló tető vagy a dokumentum továbbító tető nyitásával és zárásával is meg lehet szüntetni.

Ha az elakadt eredetit eltávolítottuk és töröltük az adagolási hiba üzenetet, megjelenik egy újabb üzenet az RSPF-be újra betöltendő eredetik számára vonatkozóan.

## 3 Adagolja újra a még beszkennelezendő eredeteket (azzal együtt, amelyet épp szkennelt a gép, mikor az adagolási hiba történt), majd nyomja meg a [START] gombot (⊙).

A hátralévő eredetik másolása folytatódik.

## ADAGOLÁSI HIBA AZ OLDALSÓ TÁLCÁBAN

**1** Óvatosan húzza ki az elakadt papírt.

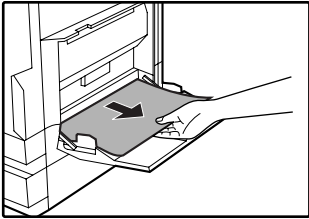

**2** Nyissa ki és zárja be az oldalsó ajtót.

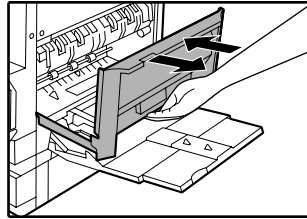

Győződjön meg róla, hogy az adagolási hiba üzenet törlődött. Az üzenetet az elülső ajtó nyitásával és zárásával is lehet törölni. Ha nem törlődött az üzenet, lsd. "A. Adagolási hiba a papíradagoló részen".

## ADAGOLÁSI HIBA A MÁSOLOBAN

Határozza meg az adagolási hiba helyét, és távolítsa el az alábbiak szerint.

Ha itt akadt el a papír, lépjen az „A. Adagolási hiba a papíradagoló részen” szakaszhoz (lent).

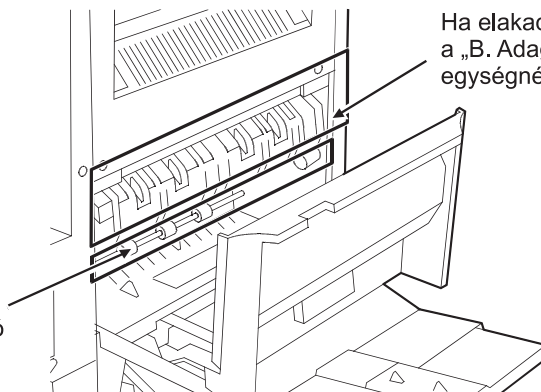

Ha elakadt a papír, lépjen a „B. Adagolási hiba a fixáló egységénél” (130. o.) részhez.

### A. Adagolási hiba a papíradagoló részen

**1** Nyissa ki az oldaltálcát és az oldalsó ajtót.

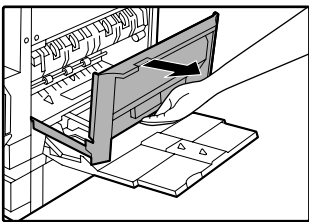

**2** Enyhén nyomja meg az elülső ajtó két oldalát, és nyissa le.

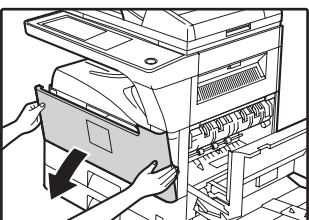

**3** Óvatosan távolítsa el az elakadt papírt. Forgassa el a görgőforgató gombot a nyíl irányában, hogy a papír kifelé mozduljon.



Vigyázzon, nehogy elszakadjon az elakadt papír kivétel közben.

**Vigyázat**

A fixálóegység forró. Az égési sérülések elkerülése érdekében óvatosan távolítsa el az elakadt papírt.

**Figyelem**

Ne nyúljon a fényhengerhez (zöld rész) az elakadt papír eltávolítása közben! A fényhenger érintése a henger rongálódását, illetve a másolatokon szennyeződést okozhat.

**4 Zárja be az elülső és az oldalsó ajtót.**

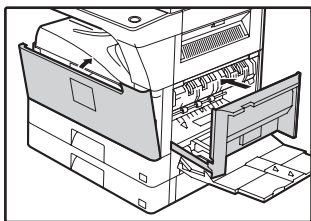

Győződjön meg róla, hogy az adagolási hiba üzenet törlődött.

**B: Adagolási hiba a fixáló egységnél**

**1 Nyissa ki az oldaltálcát és az oldalsó ajtót.**

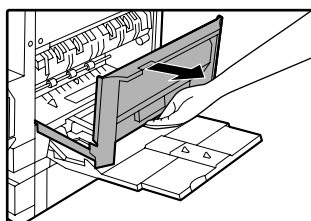

**2 Enyhén nyomja meg az elülső ajtó két oldalát, és nyissa le.**

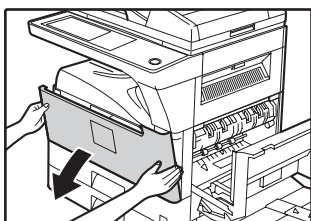

**3 Forgassa el a görgőforgató gombot a nyíl irányában.**

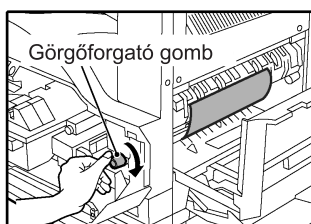

**4 Nyomja felfelé a fixálóegység-kioldó karokat, és óvatosan távolítsa el az elakadt papírt.**



**Vigyázat** A fixálóegység forró. Az égési sérülések elkerülése érdekében óvatosan távolítsa el az elakadt papírt.

**5 Ha nem sikerült eltávolítani az elakadt papírt a 4. lépésben, nyomja lefelé a fixálóegység papírvezető gombját a papírvezető kinyitásához, majd óvatosan távolítsa el az elakadt papírt.**

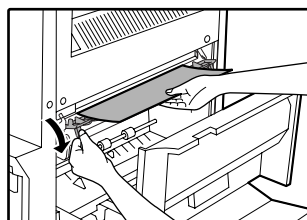

- Ne nyúljon a fényhengerhez (zöld rész) az elakadt papír eltávolítása közben! A fényhenger érintése a henger rongálódását, illetve a másolatokon szennyeződést okozhat.
- Vigyázzon, nehogy az elakadt papíron még nem fixált festék beszennyezze kezét vagy ruháját.

**6 Zárja be a fixálóegység papírvezetőjét, és nyomja le a fixálóegység-kioldó karokat.**

**7 Zárja be az elülső és az oldalsó ajtót.**

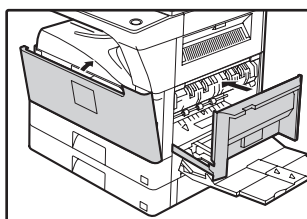

Ellenőrizze, hogy az adagolási hiba üzenet törlődött-e.

## ADAGOLÁSI HIBA A KÖZÉPSŐ TÁLCÁBAN

Távolítsa el a papírt úgy, hogy behúzza a középső tálcába.

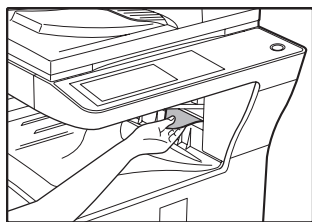

## ADAGOLÁSI HIBA A FELSŐ PAPÍRTÁLCÁBAN

A tálcá kihúzása előtt bizonyosodjon meg arról, hogy nincs elakadt papír a másolóban. (129. o.)

- 1 Emelje meg és húzza ki a felső papírtálcát, majd távolítsa el az elakadt papírt.**

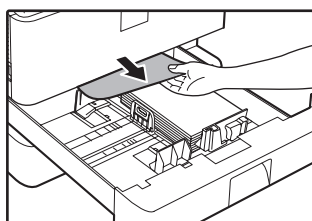

Vigyázzon, nehogy elszakadjon az elakadt papír, miközben eltávolítja azt.

- 2 Zárja vissza a felső papírtálcát.**

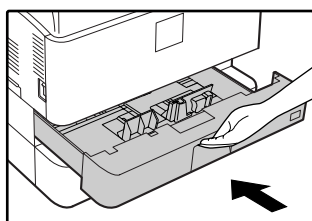

Nyomja vissza a felső papírtálcát teljesen.

- 3 Nyissa ki és zárja vissza az oldalsó ajtót.**

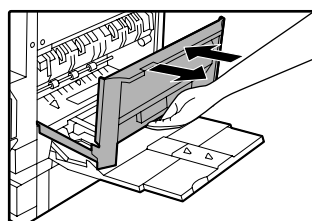

Ellenőrizze, hogy az adagolási hiba üzenet törlődött-e. Az üzenetet az elülső ajtó nyitásával és zárásával is törölheti.

## ADAGOLÁSI HIBA AZ ALSÓ PAPÍRTÁLCÁBAN

- A tálca kihúzása előtt bizonyosodjon meg arról, hogy nincs elakadt papír a másolóban. (129. o.)
- Használja az alábbi műveletsort az 500 lapos papíradagoló egységben vagy a 2 x 500 lapos papíradagoló egységben történt elakadás megszüntetéséhez.

### 1 Nyissa ki az alsó oldalajtót.

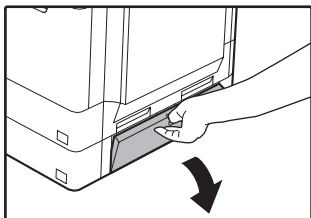

### 2 Távolítsa el az elakadt papírt.

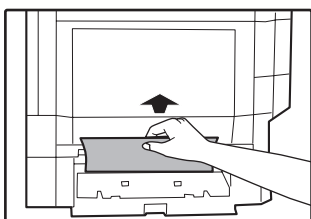

Vigyázzon, nehogy elszakadjon az elakadt papír, miközben eltávolítja azt.

### 3 Ha az elakadt papír nem látható a 2. lépésnél, emelje meg és húzza ki az alsó papírtálcát, majd távolítsa el az elakadt papírt.

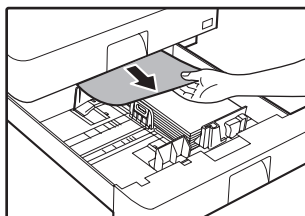

Vigyázzon, nehogy elszakadjon az elakadt papír, miközben eltávolítja azt.

### 4 Zárja vissza az alsó papírtálcát.

Nyomja vissza az alsó papírtálcát teljesen.

### 5 Zárja be az alsó oldalajtót.

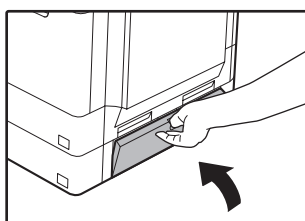

Ellenőrizze, hogy az adagolási hiba üzenet törlődött-e.

## ADAGOLÁSI HIBA A JOBB OLDALI TÁLCÁBAN (ha a jobb oldali tálca (MX-TE10) telepítve lett)

### 1 Óvatosan nyissa ki a jobb oldali tálca borítását.

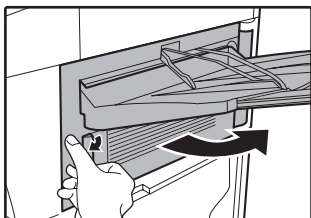

### 2 Vegye ki az elakadt papírt.

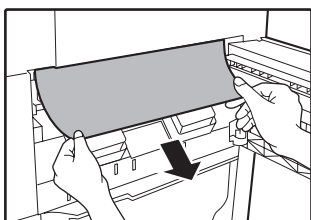

Vigyázzon, az eltávolítás során nehogy eltérje az elakadt papírt.

### 3 Zárja be a jobb oldali tálca borítását.

Győződjön meg róla, hogy törlődött-e az adagolási hiba üzenet.

## ADAGOLÁSI HIBA A FELSŐ KIMENETI TERÜLETEN (ha feladat elválasztó tálca vagy finisher (MX-FN13) telepítve van)

Ha feladat elválasztó tálca vagy finisher telepítve van, adagolási hiba történhet a felső kimeneti területen.

### 1 Nyissa ki a felső jobboldali ajtót.

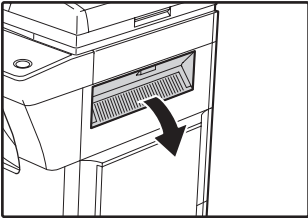

### 2 Óvatosan húzza ki az elakadt papírt.

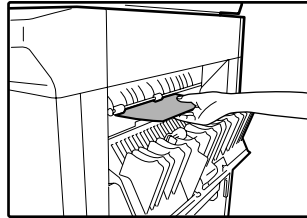

Vigyázzon, nehogy elszakadjon az elakadt papír, miközben eltávolítja azt.

### 3 Zárja be a felső jobboldali ajtót.

Ellenőrizze, hogy az adagolási hiba üzenet törlődött-e.

## ADAGOLÁSI HIBA A KIMENETI TÁLCÁBAN (ha finisher (MX-FN13) telepítve van)

### 1 Nyissa ki az elülső ajtót.

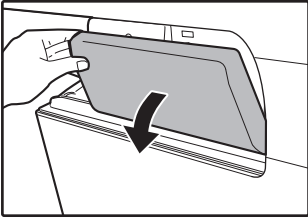

### 4 Tolja vissza a finishert jobbra.

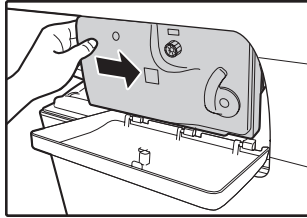

### 2 Miközben a kart balra tolja, csúsztassa a finishert ütközésig balra.

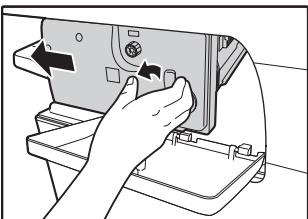

Óvatosan tolja el a finishert ütközésig.

### 5 Zárja be az ajtót.

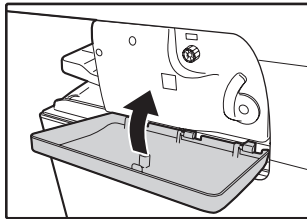

### 3 Forgassa el a hengerforgató gombot a nyíl irányában, hogy az elakadt papírt ki tudja venni.

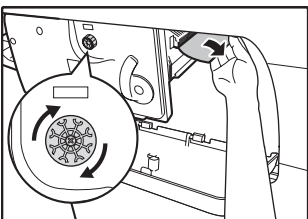

# A FESTÉKKAZETTA CSERÉJE

A festékkazettában lévő festékmennyiség ellenőrzéséhez (137. o.) tartsa lenyomva a [MÁSOLÁS] gombot. A még felhasználható festék mennyisége megjelenik a kijelzőn. Ha a festéknek kevesebb, mint 25%-a maradt meg, sürgősen szerezzen be egy új festékkazettát. Ha a "MÁSOLÁSRA KÉSZ. (KÉSZÍTSEN ELŐ ÚJ FESTÉKET.)" üzenet megjelenik a kijelzőn, elő kell készíteni a festékkazettát. Ha a kijelző panelen a "CSERÉLJE KI A FESTÉK KAZETTÁT." üzenet jelenik meg, a festékkazettát ki kell cserélni. Kövesse az alábbi utasításokat a festékkazetta kicseréléséhez.

## Figyelem

- Ne dobja a festékkazettát tűzbe. A festék szétrepülhet, és égési sérüléseket okoz.
- A festékkazettákat kisgyermektől elzárva tárolja.
- A festékkazettát tartalmazó dobozt vízszintesen tárolja; ne állítva. Ha a festékkazettát állítva tárolja, a festék besűrűsödhet a kazettában.
- Ha nem a SHARP által ajánlott festékkazettát használ, elképzelhető, hogy a gép nem éri el a legjobb minőséget és teljesítményt, és fennáll a gép károsodásának a veszélye is. Fontos, hogy a SHARP által ajánlott festékkazettát használjon.

## Info

Ha hosszú másolási munkát végez, vagy olyan eredeteket másol, amelyek sok összefüggő fekete terület van, a "FESTÉK ÚJRATÖLTÉSE FOLYAMATBAN." üzenet jelenhet meg a kijelző panelen, és a másolás leállhat akkor is, ha a kazettában még van festék. A csere körülbelül három percig tart. Ha a festékcseré befejeződött, a másolás folytatódik.

## 1 Enyhén nyomja meg az elülső ajtó két oldalát, és nyissa le.

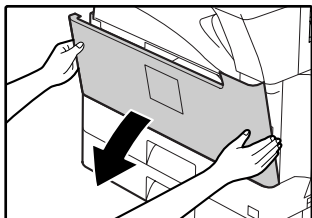

## 2 Húzza ki a festékkazettát, miközben lenyomja a zárkioldó kart.



A festékkazetta kihúzásakor tegye a másik kezét a kazetta zöld részére.

## Info

- Ne rázza vagy ütögesse a festékkazettát miután kivette, mert ez a festék szivárgását eredményezheti.
- A régi festékkazettát a helyi szabályozásoknak megfelelően dobja ki.

## 3 Vegye ki az új festékkazettát a tasakból. Fogja meg a kazetta két végét, és rázza meg vízszintesen körülbelül 4-szer vagy 5-ször.

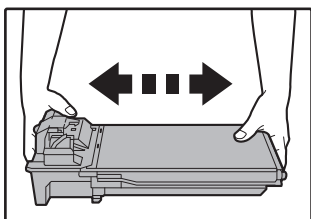

A kazettát a kézi fogantyúnál, és ne a zárnál fogja meg. Csak a zárószalag levétele előtt rázza a kazettát.

## 4 Miközben lenyomva tartja a zárkioldó kart, a gép belsejében lévő jelzéssel párhuzamosan helyezze be, míg a kazetta a helyére nem kattán.

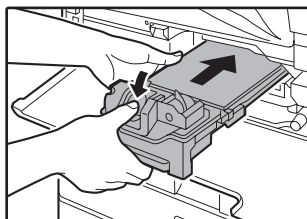

## Info

Ha szennyeződés vagy por tapad a festékkazettára, törölje le, mielőtt a kazettát a gépbe teszi.

## 5 Zárja be az elülső ajtót.

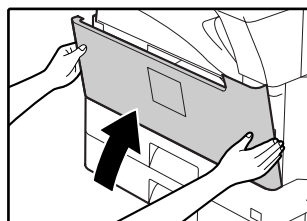



# TŰZŐKAPOCS-KAZETTA CSERÉJE

## (ha finisher (MX-FN13) telepítve van)

Ha a tűzőkazettából kifogyott a tűzőkapocs, megjelenik egy üzenet a kezelőpulton. A tűzőkazetta kicseréléséhez kövesse az alábbi műveletsort.

### A tűzőkazetta cseréje

#### 1 Nyissa ki az ajtót.

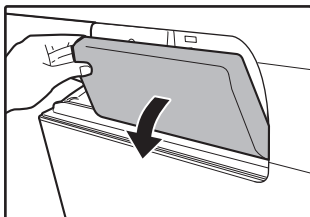

#### 2 Miközben a kart balra tolja, csúsztassa a finishert ütközésig balra.

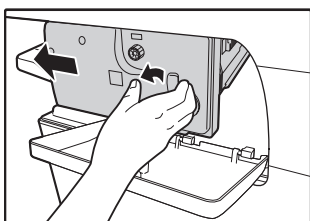

Óvatosan tolja el a finishert ütközésig.

#### 3 Nyomja le a tűződoboz kioldó kart, és vegye ki a tűződobozt.

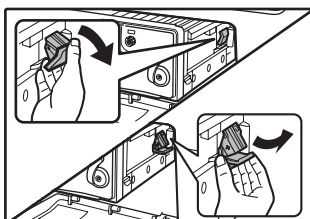

Húzza ki jobbra a tűződobozt.

#### 4 Vegye ki az üres tűzőkazettát a tűződobozból.

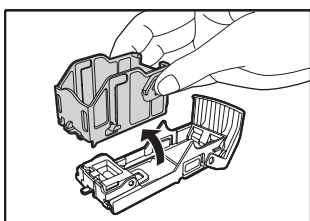

#### 5 Az ábra szerint tegyen egy új tűzőkazettát a tűződobozba.

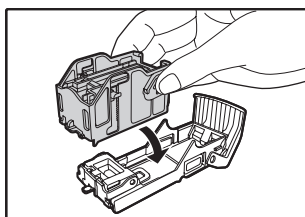

Tolja be a tűzőkazettát, míg a helyére nem kattán.

#### 6 Tegye vissza a tűződobozt.

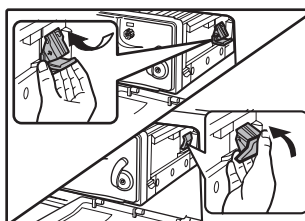

Tolja be a tűződobozt, míg a helyére nem kattán.

#### 7 Tolja vissza a finishert jobbra.

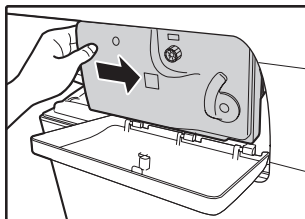

Óvatosan tolja vissza a finishert jobbra, míg az eredeti helyén nem rögzül.

#### 8 Zárja be az ajtót.

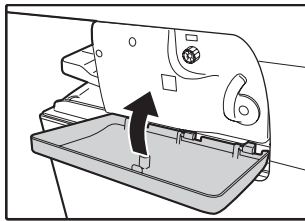

Óvatosan tolja vissza a finishert jobbra, míg az eredeti helyén nem rögzül.



Készítsen próbanyomatot vagy másoljon tüzőtt rendezés módban, hogy ellenőrizze, megfelelően zajlik-e a tüzés.

## Beragadt tűzőkapcsok eltávolítása

A beragadt tűzőkapcsok eltávolításához kövesse az alábbi műveletsort.

### 1 Nyissa ki az ajtót.

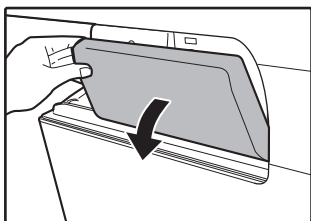

### 2 Miközben a kart balra tolja, csúsztassa a finishert ütközésig balra.

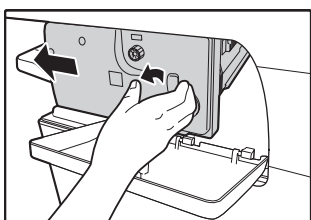

Óvatosan tolja el a finishert ütközésig.

### 3 Nyomja le a tűződoboz kioldó kart, és vegye ki a tűződobozt.

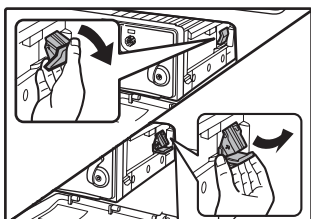

Húzza ki jobbra a tűződobozt.

### 4 Tolja fel a kart a tűződoboz elején, és vegye ki a beragadt tűzőkapcsot.

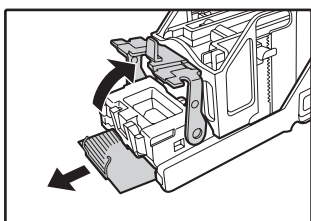

Vegye ki az első tűzőkapcsot, ha elhajlott. Ha elhajlott tűzőkapcsok maradnak benne, újra kapcsolódás fordulhat elő.

### 5 Engedje vissza a tűződoboz elején lévő kart.

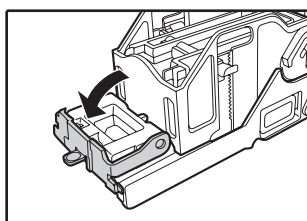

### 6 Tegye vissza a tűződobozt.

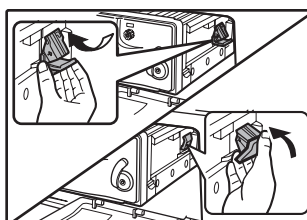

Tolja be a tűződobozt, míg a helyére nem kattán.

### 7 Tolja vissza a finishert jobbra.

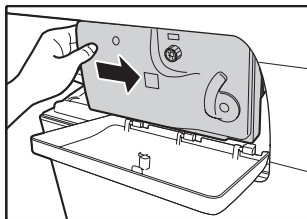

Óvatosan tolja vissza a finishert jobbra, míg az eredeti helyén nem rögzül.

### 8 Zárja be az ajtót.

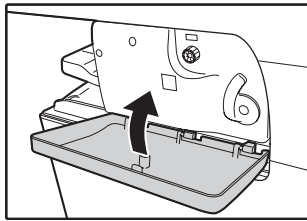

Óvatosan tolja vissza a finishert jobbra, míg az eredeti helyén nem rögzül.

**Figyelem**

Legyen óvatos, nehogy az elhajlott tűzőkapocstól megsérüljön.

# A FESTÉKMENNYISÉG ÉS AZ ÖSSZES PÉLDÁNYSZÁM ELLENŐRZÉSE

A még felhasználható festék közelítőleges mennyisége és az összes példányszám megjeleníthető az alábbi leírás szerint.

- A kimeneti számláló megmutatja az összes kimenő másolt és nyomtatott oldalak számát.

## Az összes példányszám és a festékmennyiség ellenőrzése

Tartsa lenyomva a [MÁSOLÁS] gombot. Az összes kimeneti példányszám és a festékmennyiség látható, amíg a gombot lenyomva tartja.

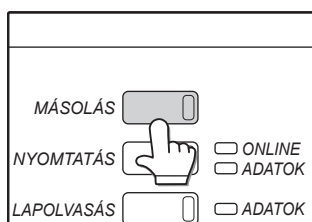

- Minden A3 (11" x 17") méretű oldal, valamint minden duplex oldal A4 (8-1/2" x 11") két oldalnak számít.
- A felhasznált festék mennyisége függ a felhasználás feltételeitől és a másolt eredetik típusától. A festékmennyiség kijelző csak közelítőleges információt ad.

# A MÁSOLO TISZTÍTÁSA

## DOKUMENTUMÜVEG ÉS -TETŐ/RSPF

Ha a dokumentumüveg, a dokumentumtető/RSPF, illetve az RSPF-ből adagolt eredetik szkennelő üvege (hosszú, keskeny üvegfelület a dokumentumüveg jobb oldalán) beszennyeződik, ez láthatóvá válhat a másolatokon is. Mindig tartsa tisztán ezeket a részeket.

Ha folt vagy szennyeződés van a dokumentumüvegen/dokumentumtetőn/RSPF-n, a gép ezeket is másolja. Törölje le a dokumentumüveget, dokumentumtetőt, RSPF-t és a szkennablakot egy puha, tiszta ronggyal.

Ha szükséges, nedvesítse meg a rongyot. Ne használjon hígítót, benzint vagy más hasonló illékony tisztítószeret.



**Ne fújjon gyúlékony tisztító sprayt a gépre. A sprayből kiáramló gáz kölcsönhatásba léphet a belső elektromos komponensekkel vagy a fixáló egység magas hőmérsékletű részeivel, mely tüzet vagy áramütést okozhat.**

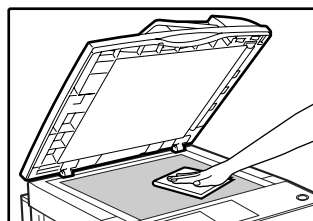

A dokumentumüveg felülete

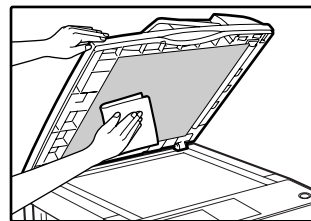

A dokumentumtető alsó része/RSPF

## Az eredeti lapolvasó üveg tisztítása (csak, ha az RSPF telepítve lett)

Ha fehér vagy fekete vonalak jelennek meg az RSPF használatával készített másolatokon, az eredeti lapolvasó üveg megtisztításához használja az RSPF-hez adott üvegtisztítót.

Példa a szennyezett nyomatra

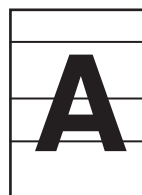

Fekete vonalak



Fehér vonalak

### 1 Nyissa fel az RSPF-et, és vegye ki az üvegtisztítót.

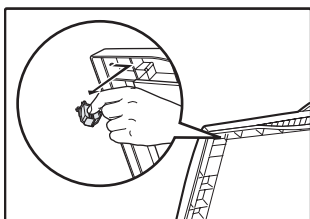

### 3 Tegye vissza az üvegtisztítót a helyére.

### 2 Tisztítsa meg az eredeti lapolvasó üveget az üvegtisztítóval.



Az RSPF szkennerrüvege



Használjon puha rongyot, hogy a tükörszerű felülettel rendelkező kezelőpulton (jobb oldali ábra) lévő szennyeződést óvatosan letörölje. Ha nem puha rongyot használ, vagy túl erősen dörzsöli, a felület megsérülhet.



A tükörszerű felületű terület a(z)  terület.

## AZ OLDALSÓ TÁLCA PAPIRADAGOLÓ HENGERE

Ha gyakran történik adagolási hiba borítékok vagy más vastag papír oldalsó tálcából való adagolásakor, törölje át egy puha, tiszta, alkohollal vagy vízzel nedvesített ronggyal az oldalsó papírtálca papíradagoló hengerét az adagoló nyílásnál.



Az oldaltálca papíradagoló hengere

Ebben a fejezetben a külön rendelhető berendezések és kellékek leírása található. Az extra berendezések és kellékek megrendeléséhez lépjen kapcsolatba hivatalos szerviz képviselőjével.

## KIEGÉSZÍTŐ BERENDEZÉSEK

<b>FINISHER (MX-FN13)</b> Lsd. 140. o.
<b>500 LAPOS PAPIRADAGOLÓ EGYSÉG (MX-DE10)</b> Lsd. 141. o.
<b>2 x 500 LAPOS PAPIRADAGOLÓ EGYSÉG (MX-DE11)</b> Lsd. 141. o.
<b>MAGAS GÉPASZTAL (MX-DS11)</b>
<b>ALACSONY GÉPASZTAL (MX-DS12)</b>
<b>DOKUMENTUMTETŐ (MX-VR10)</b>
<b>KÉTOLDALAS AUTOMATA DOKUMENTUM ADAGOLÓ (MX-RP10)</b>
<b>JOBBI OLDALI TÁLCA (MX-TE10)</b> Ha a finisher (MX-FN13) telepítve lett, egy kimeneti tálca telepíthető a jobb oldalra.
<b>FELADATELVÁLASZTÓ TÁLCA (MX-TR11)</b> Lehetővé teszi a kimeneti helyek mód szerinti szétválasztását (másolás, nyomtatás stb.).
<b>NYOMTATÓ BŐVÍTŐ KÉSZLET (MX-PB12)</b> Lehetővé teszi a gép hálózati nyomtatóként való használatát.
<b>ALKALMAZÁSI INTEGRÁCIÓS MODUL (MX-AMX1)*1</b> Az alkalmazás-integrációs modul kombinálható a hálózati szkennerekkel, hogy a beolvasott képfájlokhoz leíró adatokat (metaadatokat) fűzhessen.
<b>MACRO BETŰTÍPUS FLASH ROM KÉSZLET (AR-PF2)</b> Betűkészletek és formák tölthetők le és tárolhatók a segítségével.
<b>PS3 BŐVÍTŐ KÉSZLET (MX-PK10)*2</b> Ez a készlet PostScript 3 kompatibilitást biztosít.
<b>VONALKÓD BETŰKÉSZLET (AR-PF1)*2</b> Ez a betűkészlet lehetővé teszi a vonalkódos nyomtatást.
<b>HÁLÓZATI SZKENNER BŐVÍTŐ KÉSZLET (MX-NSX1)*3</b> Lehetővé teszi a gép hálózati szkennerként való használatát.
<b>256 MB BŐVÍTŐ MEMÓRIA (AR-SM5)</b> <b>512 MB BŐVÍTŐ MEMÓRIA (AR-SM6)</b> Extra memória rakható a gépben található két DIMM aljzatba. A memória 1056 MB-ig növelhető.

\*1 Feltétele a HÁLÓZATI SZKENNER BŐVÍTŐ KÉSZLET telepítése (MX-NSX1).

\*2 Feltétele a NYOMTATÓ BŐVÍTŐ KÉSZLET telepítése (MX-PB12).

\*3 Feltétele a NYOMTATÓ BŐVÍTŐ KÉSZLET telepítése (MX-PB12), illetve az, hogy a memóriát legalább 128 MB-tal kell megnövelni.



- Kereskedelmi forgalomban kapható 64, 128, 256 vagy 512 MB-os (168 csatlakozótűs SDRAM DIMM) memóriamodul használható a memória növelésére. További információért keresse fel hivatalos szerviz képviselőjét.
- Néhány országban, illetve régióban bizonyos kiegészítők nem elérhetők.
- Néhány opció nem telepíthető bizonyos típusokra.
- A kiegészítő berendezések általában opcionálisak, azonban, néhány típus alapberendezésként tartalmaz bizonyos perifériákat.

## FINISHER (MX-FN13)

A finisher rendelkezik eltolás funkcióval, amely minden egyes kimenetsorozatot eltol az előző sorozattól. Ezen kívül minden leválogatott kimenetsorozat össze is tűzhető.

### Részegységek neve

Az alábbi részekhez lehet hozzáférni, ha a finisher ki van nyitva.

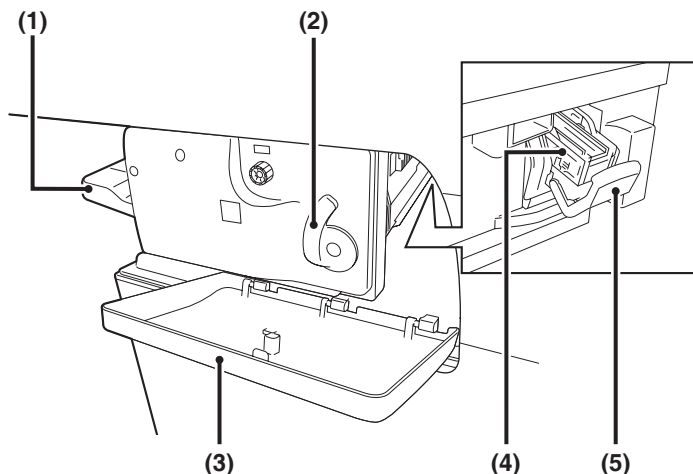

#### (1) Eltolásos tálca

A tűzött és eltolásos kimenet ebbe a tálcába érkezik. A tálca elcsúsztatható. Nagyméretű kimenethez húzza ki a tálcat ( A3, A4R, B4, 11" x 17", 8-1/2" x 14", 8-1/2" x 13", 8-1/2" x 11"R, 7-1/4" x 10-1/2"R méretek).

#### (2) Kar

Ezzel mozgassa a finishert a papírelakadás megszüntetéséhez, a tűzőkapcsok cseréjéhez vagy a beragadt tűzőkapcsok eltávolításához.

#### (3) Elülső ajtó

Nyissa ki ezt az ajtót a papírelakadás megszüntetéséhez, a tűzőkapcsok cseréjéhez, a beragadt tűzőkapcsok eltávolításához.

#### (4) Tűződoboz

Ebben található a tűzőkazetta. Húzza ki a tűződobozt, hogy kicserélje a tűzőkazettát vagy eltávolítsa a beragadt tűzőkapcsokat.

#### (5) Tűződoboz kioldó kar

Ezt használja a tűződoboz kivételkor.

## Adatok

	MX-FN13	
<b>Tálcakapacitás</b>	500 lap (250 lap az A4-nél (8-1/2" x 11") nagyobb méretű papír esetében)	
<b>Papírméret</b>	Méret	A6R - A3 (5-1/2" x 8-1/2" - 11" x 17")
	Súly	56 g/m <sup>2</sup> - 200 g/m <sup>2</sup> (15 lbs. - 54 lbs.)
<b>Eltolás</b>	1-3/16" (30 mm) (Eltolásos tálca)	
<b>Tűzhető papírméretek</b>	A3, B4, A4, A4R, B5, B5R (11" x 17", 8-1/2" x 14", 8-1/2" x 13", 8-1/2" x 11", 8-1/2" x 11"R)	
<b>Tűzési kapacitás</b>	A4, A4R, B5, B5R, 8-1/2" x 11", 8-1/2" x 11"R: 50 lap (80 g/m <sup>2</sup> (21 lbs.))	
	A3, B4, 11" x 17", 8-1/2" x 14", 8-1/2" x 13": 30 lap (80 g/m <sup>2</sup> (21 lbs.))	
<b>Tápfeszültség</b>	A másolóból	
<b>Súly</b>	Kb. 14,4 kg (31,8 lbs.)	
<b>Méretek</b>	472 mm (SZ) x 461 mm (MÉ) x 199 mm (H) (18-37/64" (SZ) x 18-5/32" (MÉ) x 7-27/32" (MA)) (Normál)	
	619 mm (SZ) x 461 mm (MÉ) x 199 mm (H) (24-3/8" (SZ) x 18-5/32" (MÉ) x 7-27/32" (MA)) (Kihúzott tálca)	



- A folyamatos fejlesztésre vonatkozó politikánk részeként a SHARP fenntartja annak jogát, hogy előzetes bejelentés nélkül formai és műszaki változtatásokat hajtson végre a termék fejlesztése érdekében. A teljesítményre vonatkozó megadott specifikációs számadatok a termelési egységekre irányadó névértékek, ezen értékektől az adott berendezés adatai eltérhetnek.
- Legyen körültekintő, amikor bekapcsolja a gépet, illetve amikor nyomtatás van folyamatban, mivel az eltolásos tálca fel és le mozoghat.

# 500 LAPOS PAPIRADAGOLÓ EGYSÉG/ 2 x 500 LAPOS PAPIRADAGOLÓ EGYSÉG

Ezek a papíradagoló egységek biztosítják a gép nagyobb lapkapacitását, illetve a másolásakor azonnal elérhető szélesebb papírméret választékot.

Az MX-DE10 egy darab 500 lapos papírtálcát, az MX-DE11 két darab 500 lapos papírtálcát tartalmaz.

## Részegységek

**500 LAPOS PAPIRADAGOLÓ EGYSÉG**  
(MX-DE10)

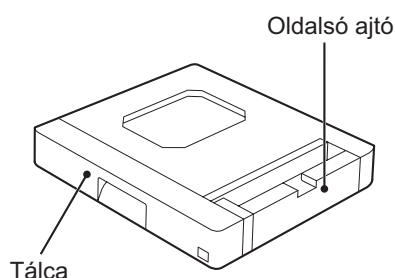

**2x500 LAPOS PAPIRADAGOLÓ EGYSÉG**  
(MX-DE11)

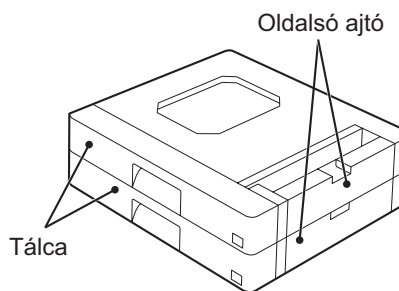

## Adatok

		MX-DE10	MX-DE11
<b>Papír</b>	<b>Méret</b>	B5-től A3-ig (8-1/2" x 11"-tól 11" x 17"-ig)	
	<b>Súly</b>	56 g/m <sup>2</sup> -tól 105 g/m <sup>2</sup> -ig (15 - 28 font)	
<b>Papírkapacitás</b>	<b>Felső tálca</b>	500 lap (80 g/m <sup>2</sup> (21 font))	500 lap (80 g/m <sup>2</sup> (21 font))
	<b>Alsó tálca</b>	—	500 lap (80 g/m <sup>2</sup> (21 font))
<b>Súly</b>		Kb. 7,0 kg (15,5 font)	Kb. 13,2 kg (29,2 font)
<b>Méret</b>		596 mm (SZ) x 498 mm (MÉ) x 102 mm (MA) (23-15/32" (SZ) x 19-39/64" (MÉ) x 4-1/64" (MA))	596 mm (SZ) x 498 mm (MÉ) x 202 mm (MA) (23-15/32" (SZ) x 19-39/64" (MÉ) x 7-61/64" (MA))
<b>Tápfeszültség</b>		A másolóéból	



A folyamatos fejlesztésre irányuló üzletpolitikánk részeként a SHARP fenntartja a konstrukció és a műszaki adatok előzetes bejelentés nélküli módosításának jogát. A jelzett teljesítmény mutatószámok a termékegységek névleges értékei. A megadott értékektől az egyes egységek esetén lehetnek eltérések.

# KÉTOLDALAS AUTOMATA DOKUMENTUM ADAGOLÓ

A kétoldalas automata dokumentum adagolóval (RSPF) lehetséges a többoldalas dokumentumok automatikus adagolása. Ha az RSPF telepítve van, kétoldalas eredetiről úgy készíthetünk másolatot, hogy nem kell minden egyes dokumentumot kézzel megfordítanunk.

## Részegységek

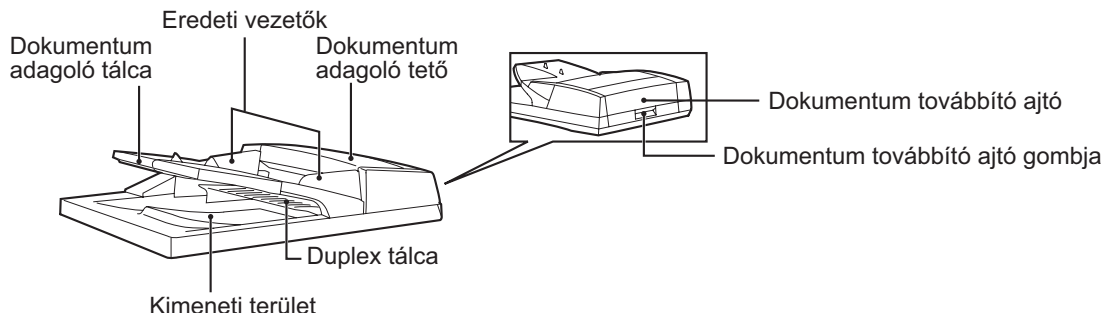

## Adatok

		MX-RP10
Használható eredetik	Súly	35 g/m <sup>2</sup> -től 128 g/m <sup>2</sup> -ig (9 - 34 font) (52 g/m <sup>2</sup> -től 105 g/m <sup>2</sup> -ig (14 - 28 font) kétoldalas eredeti esetén)
	Méret	A5-től A3-ig (5-1/2" x 8-1/2"-től 11" x 17"-ig)
	Kapacitás	Max. 100 oldal* (Vastagság max. 13 mm (33/64))
Tápfeszültség		A másolóból
Felismerhető eredeti méretek		A5-től A3-ig (5-1/2" x 8-1/2"-től 11" x 17"-ig)
Súly		Kb. 7,4 kg (16,4 font)
Méretek		586 mm (SZ) x 495 mm (MÉ) x 187 mm (MA) (22-1/16" (SZ) x 19-31/64" (MÉ) x 7-23/64" (MA))

\* Ha a papír súlya 90 g/m<sup>2</sup> (24 font)



A folyamatos fejlesztésre irányuló üzletpolitikánk részeként a SHARP fenntartja a konstrukció és a műszaki adatok előzetes bejelentés nélküli módosításának jogát. A jelzett teljesítmény mutatószámok a termékegységek névleges értékei. A megadott értékektől az egyes egységek esetén lehetnek eltérések.

# KELLÉKEK TÁROLÁSA

Ezen termék felhasználó által is cserélhető alapkellékei: a papír és a festékkazetta.

SHARP



GENUINE SUPPLIES

A lehető legjobb másolási eredmény érdekében csak SHARP termékeket használjon. Csak az eredeti SHARP termékek viselik a Genuine Supplies (Eredeti Termék) címkét.

## MEGFELELŐ TÁROLÁS

Tárolja a kellékeket olyan helyen, amely:

- tiszta és száraz,
- állandó hőmérsékletű,
- nincs kitéve közvetlen napfénynek.

Tárolja a papírt becsomagolva, vízszintes helyzetben.

A csomagolópapírból kivett, vagy élén álló papírcsomagok meggyűrődhetnek vagy átnedvesedhetnek, mely adagolási hibához vezet.

### Alkatrészek és kellékanyagok

A berendezés javításához szükséges tartalék alkatrészek ellátása a gyártástól számított legalább 7 évig biztosított. Tartalék alkatrésznek számít a készülék azon része, mely a termék normál használata során elromolhat - míg azok a részek, melyek élettartama meghaladja a termék élettartamát, nem tekintendők tartalék alkatrésznek. A kellékanyagok szintén a gyártástól számított legalább 7 évig kaphatók.



## ADATOK

Model	MX-M260	MX-M310
Típus	Digitális Többfunkciós Rendszer, Asztali	
Fényhenger típusa	OPC henger	
Másoló üvegeinek típusa	Rögzített	
Másolási rendszer	Száraz, elektrosztatikus átvitel	
Eredetik	Papírlapok, kötött dokumentumok	
Eredeti méretek	Max. A3 (11" x 17")	
Másolási méret	Max. A3 (11" x 17") Min. A6 (5-1/2" x 8-1/2") Képvészteség: Max. 4 mm (5/32") (első és hátsó él) Max. 6 mm (11/64") (a többi élek mentén összesen)	
Másolási sebesség (egyoldalas másolás 100% nagyítási aránnyal)	14 másolat/perc 11" x 17" 15 másolat/perc A3 16 másolat/perc 8-1/2" x 14" 17 másolat/perc B4 (8-1/2" x 13") 18 másolat/perc A4R (8-1/2" x 11"R) 21 másolat/perc B5R 26 másolat/perc A5, B5, A4 (5-1/2" x 8-1/2", 8-1/2" x 11")	17 másolat/perc A3 (11" x 17") 20 másolat/perc B4 (8-1/2" x 13", 8-1/2" x 14") 24 másolat/perc A4R, B5R (8-1/2" x 11"R) 31 másolat/perc A5, B5, A4 (5-1/2" x 8-1/2", 8-1/2" x 11")
Folyamatos másolás	Max. 999 másolat; csökkenő számláló	
Első másolat elkészítési ideje *1	Kb. 4,8 másodperc. (Fekvő papír A4 (8-1/2" x 11") méretű az 1. tálcából adagolva)	Kb. 4,5 másodperc. (Fekvő papír A4 (8-1/2" x 11") méretű az 1. tálcából adagolva)
Bemelegedési idő *2	Kb. 23 másodperc.	Kb. 25 másodperc.
Nagyítási arány	Változtatható: 25% -tól 400%, -ig 1%-os lépésközzel (összesen 376 lépés) Előre beállított rögzített értékek: 25%, 50%, 70%, 81%, 86%, 100%, 115%, 122%, 141%, 200%, 400% (25%, 50%, 64%, 77%, 100%, 121%, 129%, 200%, 400%)	
Megvilágítási rendszer	Dokumentumfedél: Mozgó fényforrás, fényréses megvilágítás (rögzített dokumentumüveg) automatikus megvilágítással RSPF: Mozgó eredeti	
Lapadagoló	Két darab automatikus lapadagoló papírfiók (mindegyik 500 lapos) + oldaltálca (100 lapos)	
Fixáló rendszer	Hőhengerek	
Előhívó rendszer	Mágneskefés előhívás	
Fényforrás	Xenon lámpa	
Felbontás	Beolvasás: 400 x 600 dpi Kimenet: 600 x 600 dpi	
Kontraszt fokozatossága	Szkenelés: 256 szinttel Nyomtatás: Egyenlő 256 szinttel	
Energiaellátás	Helyi feszültség ±10% (A készülék energiaellátási szükségletéhez, olvassa el a készülék hátulján található adattáblát.)	
Fogyasztás	Max. 1,45 kW	
Külső főméretek	898 mm (Sz) x 628 mm (Mé) (35-11/32" (Sz) x 24-23/32" (Mé)) (ha több oldalsó tálca ki van húzva)	
Súly	Kb. 51,5 kg (113,6 lbs.) (festékkazetta nélkül)	

<b>Méreték</b>	600 mm (Sz) x 628 mm (Mé) x 786 mm (Ma) (23-5/8" (Sz) x 24-23/32" (Mé) x 30-15/16" (Ma))
<b>Működési feltételek</b>	Hőmérséklet: 15°C -tól 30°C (59°F -tól 86°F), Páratartalom: 20% -tól 85%
<b>Zajszint</b>	<p>Hangerő Szintje LwA(1B=10dB)  Másolás: 6,56 [B] (MX-M260)  Másolás: 6,55 [B] (MX-M310)  Készenlét: 3,1 [B] (MX-M260, MX-M310)</p> <p>Hangnyomás Szintje LpA (készülék körüli pozíciók)  Másolás: 50 [dB(A)] (MX-M260)  Másolás: 49 [dB(A)] (AR-M316, AR-5631)  Készenlét: 16 [dB(A)] (MX-M260, MX-M310)</p> <p>Hangnyomás Szintje LpA (kezelői pozíció)  Másolás: 50 [dB(A)] (MX-M260)  Másolás: 49 [dB(A)] (MX-M310)  Készenlét: 17 [dB(A)] (MX-M260)  Készenlét: 17 [dB(A)] (MX-M310)</p> <p>A zajkibocsátási mérések az ISO 7779 szerint végezve.</p>
<b>Kibocsátási koncentráció (a RAL-UZ122 szerint mérve: Edition Jun. 2006)</b>	Ózon: 1,5 mg/h vagy kevesebb Por: 4,0 mg/h vagy kevesebb Sztírol: 1,0 mg/h vagy kevesebb Benzol: 0,05 mg/h vagy kevesebb TVOC (nyomtatás): 10 mg/h vagy kevesebb TVOC (készenlét): 1 mg/h vagy kevesebb

\*1 Az első másolati idő mérésénél az eredetinek a dokumentum- üvegen való elhelyezése, a fixáló egység teljesen megfelelő működési hőmérséklete és a tükör mozgató motor teljesen megfelelő működési sebessége mellett az aktuális idő változhat a környezeti hatások miatt.

\*2 Bemelegedési idő változhat a hálózati feszültségtől, a környező hőmérséklettől és más működési körülményektől függően.



A folyamatos fejlesztésre irányuló üzletpolitikánk részeként a SHARP fenntartja a konstrukció és a műszaki adatok előzetes bejelentés nélküli módosításának jogát. A jelzett teljesítmény mutatószámok a termékegységek névleges értékei. A megadott értékektől az egyes egységek esetén lehetnek eltérések.

# HÁLÓZATI SZKENNER ADATOK

A készülék áramfelvételével, méretével, súlyával és egyéb, a gép valamennyi funkciója esetében azonos paraméterekkel kapcsolatos információkat megtalálja a másológép felhasználói kézikönyvben.

Eredeti maximális mérete	A3 vagy 11" x 17"
Optikai felbontás	400 dpi
Kimeneti felbontás	200, 300, 600 dpi
Kimeneti módok	1bit/pixel
Féltónusú feldolgozás	Hibaszóras (200/300/600 dpi)
Fájlformátum	Fájltípus: TIFF/PDF Tömörítési mód: MH (G3)/MMR (G4)/SEMMI
Fájl létrehozásának módja	Oldalanként 1 fájl/Minden 6 oldalanként 1 fájl
Kétoldalas eredetik	Lehetséges (kétoldalas automata dokumentumadagoló esetében)
Lapolvasás rendeltetési helyei	Lapolvasás FTP-re, Lapolvasás az Asztalra, Lapolvasás E-mail-be
Böngészőprogram	Internet Explorer 6.0 vagy későbbi verzió (Windows), Netscape Navigator 9 vagy későbbi verzió (Windows), Firefox 2.0 vagy későbbi verzió (Windows), Safari 1.5 vagy későbbi verzió (Macintosh)
Dokumentumkezelő rendszer	Beépített Web-kiszolgálót használ
Hálózati protokoll	TCP/IP, SMTP, LDAP, FTP
Támogatott levelező rendszer	SMTP-t támogató levelező kiszolgálók
LAN csatlakoztathatóság	10Base-T/100Base-TX
Rendeltetési helyek száma	Legfeljebb 200
A Lapolvasás e-mailbe szórt átvitel célhelyeinek száma	Legfeljebb 100*

\* Több (legfeljebb 100) e-mail címet csoportok formájában tárolhat. Figyelem: ez a tárolható rendeltetési helyek maximális számát (normál esetben 200) is korlátozhatja

A gépet folyamatosan tökéletesítik, ezért előfordulhatnak bizonyos eltérések a kézikönyv ábráihoz és tartalmához képest.

## Lapolvasási margók

Az eredeti beolvasásakor az alábbi ábrán látható terület szkennelése nem lehetséges.

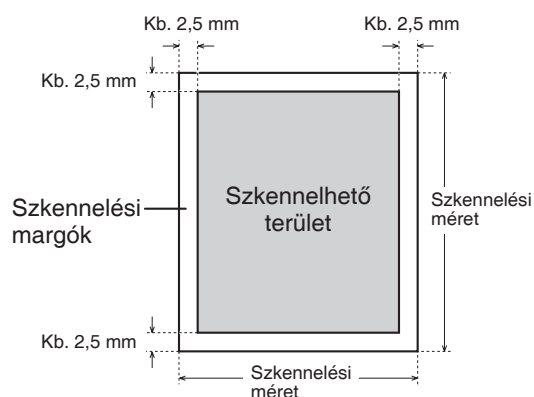

# TÁRGYMUTATÓ

## Szimbólumok

[#/P] gomb ..... 11, 93, 94

## 2

2 x 500 lapos papíradagoló egység ..... 132, 139, 141

256 MB bővítő memória ..... 139

500 lapos papíradagoló egység ..... 132, 139, 141

512 MB bővítő memória ..... 139

## A

ABCDEF konfiguráció ..... 92

Adagolás az oldaltálcából ..... 27

Adagolási hiba a felső kimeneti területen ..... 133

Adagolási hiba a felső papírtálcában ..... 131

Adagolási hiba a fixáló egységnél ..... 130

Adagolási hiba a középső tálcában ..... 131

Adagolási hiba a másolóban ..... 129

Adagolási hiba a papíradagolási területen ..... 129

Adagolási hiba az alsó papírtálcában ..... 132

Adagolási hiba az oldalsó tálcában ..... 129

Adagolási hiba megszüntetése

- Alsó papírtálca ..... 132

- Felső kimeneti tálca ..... 133

- Felső papírtálca ..... 131

- Kimeneti tálca ..... 133

- Középső tálca ..... 131

- Másoló ..... 129

- Oldalsó tálca ..... 129

- RSPF ..... 128

Adagolási hiba valamely kimeneti tálcában ..... 133

Adatok ..... 143

Alapvető átviteli módszer ..... 72

Állapotüzenet ..... 117

[AUTO MÉRET] gomb ..... 31

Automatikus aránykiválasztás ..... 31

Automatikus duplex másolás

- Dokumentumüveg ..... 28

- RSPF ..... 29

Automatikus tálcaváltás ..... 92

AZERTY konfiguráció ..... 92

## B

Beállítások beolvasása ..... 78

Bekapcsolás ..... 14

Beragadt tűzőkapocs eltávolítása ..... 136

Boríték ..... 16, 17

Brosúra másolás ..... 45

[BROSÚRA MÁSOLÁS] gomb ..... 40, 45

## C

Címke ..... 16

Címtár képernyő ..... 71

[CSOPORT] gomb ..... 37

Csoportok tárolása (Lapolvasás E-mail-be funkció esetén) ..... 65

Csoportos leválogatás ..... 36

## D

DNS kiszolgáló beállításainak konfigurálása ..... 59

Dokumentum továbbító tető ..... 9, 127

[Dokumentum továbbító tető] gomb ..... 9, 127

Dokumentumadagoló tálca ..... 9, 24, 127

Dokumentumadagoló tető ..... 9, 127

Dokumentumtető ..... 9, 23, 25, 139

Dokumentumüveg ..... 9

[DUPLEX MÁSOLÁS] gomb ..... 22, 28, 29

Duplex másolás tiltása

- Dokumentumüveg ..... 23

- RSPF ..... 24

Duplex tálca ..... 9, 128

## E

[EGYESÍTÉS] gomb ..... 40, 46

Egyesítés mód ..... 24, 46

Elakadt eredeti ..... 128

Elforgatásos másolás ..... 26

Előlap ..... 9, 129, 130, 134

Előre beállított nagyítási arányok ..... 32

Elrendezés ..... 47

Eltolás iránya ..... 42

Eltolásos funkció ..... 36, 37

Eltolásos tálca ..... 36, 133, 140

E-MAIL/FTP átvitel törlése ..... 83

Energiatakarékos ..... 105

Energiatakarékos módok

- Automatikus kikapcsolási mód ..... 15

- Előfűtés üzemmód ..... 15

Eredeti adagolás kijelző ..... 22

Eredeti iránya (Tűzéses leválogatás) ..... 38

Eredeti képtípus

- Fotó ..... 30

- Szöveg ..... 30

- Szöveg/Fotó ..... 30

Eredeti képtípus kiválasztása ..... 30

Eredeti méret ..... 23, 24, 25, 48

[EREDETI MÉRET] gomb ..... 40, 48

Eredeti méret kijelző ..... 22

Eredeti papírvezetők ..... 9

és papírméret beállítása ..... 20

Eszköz meghatározása ..... 107

Extra funkciók

- Brosúra másolás ..... 45

- Egyesítés ..... 46

- Eredeti méret ..... 48

- Fedőlap másolás ..... 49

- FF Negatív másolás ..... 51

- Könyv másolás ..... 44

- Szegélyeltolás ..... 42

- Szegélytörlés ..... 43

- Tördelés ..... 47

[EXTRA FUNKCIÓK] gomb ..... 22, 40, 41

Extra kép beállítás ..... 27

## F

Fájlformátum kiválasztása ..... 81

[FEDŐLAP] gomb ..... 40, 50

Fedőlap másolása ..... 49

Fejléces papír ..... 16, 17, 28

Fejléces papíron ..... 92

[FELADATÁLLAPOT] gomb .....	11, 13	Kicsinyítés/nagyítás/zoom .....	31
Feladatállapot képmező .....	13	Kiegészítő berendezés .....	139
Feladatelválasztó tálca .....	9, 139	Kiegészítő berendezések .....	139
Feladatlista .....	13	Kijelző fényerő .....	90, 92
Felbontás kiválasztása .....	80	Kijelző panel .....	11, 12
Felfűtés .....	14	Kijelző panel használata .....	12
Felhasználó-hitelesítés .....	69	[Kijelző váltó] gomb .....	13
Felső ajtó .....	140	Kikapcsolás .....	14
Felső kimeneti terület .....	133	[KIMENET] gomb .....	22, 36, 37, 39
Felső tálca .....	133, 140	Kimeneti tálca .....	133
Fényhenger .....	10, 129	Kimeneti terület .....	9, 128
Festékkazetta .....	10, 134	Kódos hozzáférés .....	103
Festékkazetta cseréje .....	134	Könyv másolás .....	44
Festékkazetta zárkioldó karja .....	10, 134	[KÖNYV MÁSOLÁS] gomb .....	40, 44
Festékmennyiség ellenőrzése .....	136	[KÖTÉSVÁLTÁS] gomb .....	28
[FF NEGATÍV] gomb .....	40, 51	Középső tálca .....	9, 131
FF negatív másolás .....	51	Középső tálca számláló funkció .....	25
Figyelmeztetések a gép kezelésével kapcsolatban .....	5	Küldés beállítások megváltoztatása .....	82
Finisher .....	38, 133, 135, 139, 140		
Fixáló egység kioldó kar .....	10, 130	<b>L</b>	
Fixáló egység papírvezető .....	10, 130	[LAPOLVASÁS] gomb	
Fogantyúk .....	9	- ADATOK kijelző .....	11
Folyamatos adagolási mód .....	24	LDAP kiszolgáló beállítások konfigurálása .....	60
Fontos szempontok a telepítési hely kiválasztásához ..	4	Leválogatás .....	36
		[LEVÁLOGATÁS] gomb .....	37
		Lézer információ .....	5
		Listanyomtatás .....	90, 92
		[LOGOUT] gomb .....	11, 95
<b>G</b>			
Görgő .....	128	<b>M</b>	
[Görgőforgató] gomb .....	10, 129, 130	Másolás befejező funkció	
		- Csoportos másolás .....	36
		- Eltolási funkció .....	36
		- Leválogatás .....	36
		- Tűzőgépes szortírozás .....	38
		[MÁSOLÁS] gomb .....	22, 134, 136
		Másoláshoz szükséges tudnivalók .....	25
		Másolási funkció beállítások .....	110
		Másolási mód főképzője .....	22
		Másolatszám kijelző .....	22
		Másoló tisztítása	
		- Dokumentumüveg .....	137
		- Oldalsó tálca papíradagoló görgője .....	137
		- RSPF .....	137
		[MEGSZAKÍTÁS] gomb .....	11, 35
		Megszakításos másolás .....	35
		Megvilágítás beállítása .....	30
		Megvilágítás beállítása .....	30
		[MEGVILÁGÍTÁS] gomb .....	22, 30
		Megvilágítás kijelző .....	22
		Megvilágítási érték útmutató .....	30
		[MENÜ] gomb .....	32
		[MÉRETARÁNY] gomb .....	22, 32, 33
		Méretarány kijelző .....	22
		META-adat mezők .....	88
		[MINDET TÖRÖL] gomb .....	11, 15
		Minőség kiválasztása .....	79
		[Módválasztás] gomb .....	11
		[Módváltás] gomb .....	13
		Munkaprogram	
		- Feladatvégzés .....	94
<b>H</b>			
Hálózati csatlakozó .....	5		
Hálózati kapcsoló .....	9, 14		
Hálózati lapolvasás alapbeállításai .....	58		
Hálózati szkennер bővítő készlet .....	139		
Hálózati szkennер funkcióvalátküldött oldalak száma ..	92		
Hibakeresés .....	119		
Hibaüzenet .....	117		
Hogyan helyezzük el az eredeti			
- Dokumentumüveg .....	23		
- RSPF .....	24		
<b>I</b>			
[INFORMÁCIÓ] gomb .....	127		
IP cím ellenőrzése .....	89		
<b>J</b>			
Jelszavak .....	68		
Jobboldali felső ajtó .....	10, 133		
<b>K</b>			
Kártyakép .....	52		
[KÁRTYAKÉP] gomb .....	40, 52		
Kellékek tárolása .....	142		
[KÉPOLVASÁS] gomb .....	13		
Képolvasó beállítások .....	115		
Kétoldalas eredeti beolvasása és átvitele .....	76		
Kétoldalas másolatok száma .....	92		
Kezdeti beállítások .....	15		
Kezelési beállítások .....	106		
Kezelő panel .....	9		
Kézi arányválasztás .....	32		
[KÉZI] gomb .....	48		
[Kicsinyítés] gomb .....	32		

- Tárolás .....	93	Rendeltetési helyek tárolása Lapolvasás E-mail-be funkció esetén .....	62
- Törlés .....	94	Rendeltetési helyek tárolása Lapolvasás FTP-re funkcióhoz .....	63
<b>N</b>		[RENDSZER BEÁLLÍTÁSOK] gomb ....	11, 20, 21, 91
[Nagyítás] gomb .....	32	Rendszerbeállítások .....	90
Nehéz papír .....	16	Rendszergazda beállítási lista .....	99
Normál másolás		Rendszergazda beállítások .....	96
- Dokumentumüveg .....	23	- Energiatakarékos .....	105
- RSPF .....	24	- Eszköz meghatározása .....	107
Normál papír .....	16	- Képolvasó beállítások .....	115
[NYOMTATÁS] gomb		- Kezelési beállítások .....	106
- ADAT kijelző .....	11	- Kódos hozzáférés .....	103
- ONLINE kijelző .....	11	- Másolási funkció beállítások .....	110
Nyomatási beállítások .....	111	- Nyomatási beállítások .....	111
[NYOMTATÁSI FELADAT] gomb.....	13	- Rendszergazda beállítások .....	96
Nyomtató bővítő készlet .....	139	- Termékkulcs .....	109
<b>O</b>		Rendszergazda jelszó .....	96
Oldalsó ajtó .....	10, 130	Rendszergazda jelszó módosítása .....	109
Oldalsó ajtó fogantyúja .....	10	Részegységek és funkciók	
Oldaltálca .....	10, 27, 129, 137	- Kezelői panel .....	11
[OLDALTÁLCA] gomb .....	21	[RÉSZLETES] gomb .....	13
Oldaltálca hosszabbító tálcája .....	10, 19	RSPF .....	9, 24, 25, 128, 139, 142
Oldaltálca papíradagoló görgője .....	137	RSPF-ben használható eredetik .....	25
Oldaltálca papírvezetői .....	10	RSPF-en keresztül adagolt oldalak száma .....	92
oldaltálcából történő adagolásához .....	19	<b>S</b>	
[OLVASÁS VÉGE] gomb .....	37, 39, 46, 47	SMTP kiszolgáló beállításainak konfigurálása .....	59
<b>Ó</b>		Speciális papírok	
Óra .....	90	- Boríték .....	17
<b>Ö</b>		- Fejléces papír .....	17
Összes másolatszám .....	90, 92	Speciális papírok .....	27
Összes másolt és nyomtatott oldalak száma .....	92	[START] gomb .....	11, 23, 24
<b>P</b>		[STOP/TÖRLÉS] gomb .....	13
Papír .....	16	Számgombok .....	11
Papír adagolása az oldalsó tálcából .....	19	Szegélyeltolás .....	42
Papír betöltése a papírtálcába .....	18	[SZEGÉLYELTOLÁS] gomb .....	40, 42
Papíradagolás .....	16	Szegélytörlés .....	43
Papíradagolási problémák .....	121	Szegélytörlés mód	
[PAPÍR FORRÁS] gomb .....	21, 22, 23, 24, 27	- Középső törlés .....	43
Papírforrás kijelző .....	22	- Oldal + közép törlés .....	43
Papírkapacitás .....	16	- Oldalsó törlés .....	43
Papírméret .....	16, 20	Személyi kód .....	95
Papírméret kártya .....	18	Színes papír .....	16
Papírméret kijelző .....	22	Szürke .....	12
Papírsúly .....	16	<b>T</b>	
Papírtálca .....	10, 16, 18, 20, 131	Tálca beállítások .....	20, 21, 90, 92
Papírtípus .....	16, 20, 21	[TÁLCA BEÁLLÍTÁSOK] gomb .....	20, 21
Papírvezető .....	133	Tálca papírtálca	
[PRIORITÁS] gomb.....	13	- [PAPÍRFORRÁS] gomb .....	21
Programozott átviteli rendeltetési helyek szerkesztése és törlése .....	66	- [RENDSZER BEÁLLÍTÁSOK] gomb .....	21
PS3 bővítő készlet .....	139	Tálcaszám .....	16, 20
<b>Q</b>		[TÁROLÁS/TÖRLÉS] gomb .....	93, 94
QWERTY konfiguráció .....	92	Termékkulcs .....	109
<b>R</b>		Tördelés .....	47
Rendeltetési hely információ beállítása .....	62	[TÖRDELÉS] gomb .....	40, 47
Rendeltetési helyek tárolása Lapolvasás az Asztalra funkcióhoz .....	64	[TÖRLÉS] gomb .....	11, 23, 24
		Törlési szélesség .....	43
		Tűzési pozíció .....	38

Tűző ajtaja .....	135, 136, 139
Tűző összerendező .....	133
Tűző összerendező ajtaja .....	133
Tűződoboz .....	135
Tűzőgép használatának száma .....	92
Tűzőgépes szortírozás .....	38
Tűzőkapocs-kazetta .....	135
Tűzőkapocs-kazetta cseréje .....	135
[TŰZÖTT RENDEZÉS] gomb .....	39
<b>Ú</b>	
Újrahasznosított papír .....	16
Útmutató adagolási hiba megszüntetéséhez .....	127
<b>Ü</b>	
Üzenet kijelző .....	22
<b>V</b>	
Vegyes adagolás .....	26
Vékony papír .....	16
Vetítő fólia .....	16, 17, 28
Vonalkód font készlet .....	139
<b>W</b>	
Web-oldal .....	57
Web-oldalak hozzáférése .....	56
Web-oldalon programozott információ védelme .....	68
<b>Y</b>	
[Y] gomb .....	34

## FUNKCIÓ SZERINTI TÁRGYMUTATÓ

### Előkészületek

Áram, bekapcsolás .....	14
Áram, kikapcsolás .....	14
Dokumentumtető, eltávolítás .....	25
Kezdeti beállítások, visszatérés .....	15
Oldalsó tálca, papíradagolás .....	19
Papír, adagolás .....	18
Papírméret, megváltoztatás .....	20
Papírtípus, megváltoztatás .....	20

### Másolatok készítése

Automatikus kétoldalas másolás	
- Dokumentumüveg .....	28
- RSPF .....	29
Dokumentumüveg, másolás innen .....	23
Eredeti képtípus, kiválasztás .....	30
Folyamatos adagolás üzemmód, használat .....	24
Kép iránya, változtatás .....	28, 29
Kódos hozzáférés, másolás bekapcsolt állapotban ..	95
Másolás	
- Dokumentumüveg .....	23
- RSPF .....	24
Másolási folyamat, megszakítás .....	23, 24
Másolatok nagyítása/kicsinyítése	
- Automatikus arányválasztás .....	31
- Kézi arányválasztás .....	32
- X-Y zoom másolás .....	33
Megszakításos másolás .....	35
Megvilágítás, beállítás .....	30
Megvilágítás, kiválasztás .....	30
Oldalsó tálca, másolás innen .....	27
Papírméret (tálca), kézi kiválasztás .....	23
RSPF, másolás innen .....	24
Speciális papír, másolás erre .....	27
Vegyes adagolás .....	26

### Kényelmi másolási funkciók használata

Befejező funkciók kiválasztása	
- Csoportos másolás .....	36
- Eltolásos funkció .....	36
- Leválogatás .....	36
- Tűzőgépes szortírozás .....	38
Brosúra másolás .....	45
Csoportos leválogatás, használat .....	36
Eltolásos funkció, használat .....	36
Eredeti méret, meghatározás .....	48
Extra funkciók, használat	
- Brosúra másolás .....	45
- Egyesítés .....	46
- Eredeti méret .....	48
- Fedőlap másolás .....	49
- FF Negatív másolás .....	51
- Kártyakép .....	52
- Könyv másolás .....	44
- Szegélyeltolás .....	42
- Szegélytörlés .....	43
- Tördelés .....	47
Fedőlap, hozzáadás .....	49
Fekete-fehér negatív másolás .....	51

Könyv másolás .....	44
Leválogatás, használat .....	36
Nagyszámú eredeti, másolás .....	46
Szegély, létrehozás .....	42
Szegélytörlés .....	43
Tördelés .....	47
Tűzéses szortírozás .....	38

### Hálózati szkennerek funkciók használata

Alapvető átviteli módszer .....	72
Beállítások beolvasása .....	78
Címtár képernyő .....	71
Csoportok tárolása (Lapolvasás E-mail-be funkció esetén) .....	65
DNS kiszolgáló beállításainak konfigurálása .....	59
E-MAIL/FTP átvitel törlése .....	83
Fájlformátum kiválasztása .....	81
Felbontás kiválasztása .....	80
Felhasználó-hitelesítés .....	69
Hálózati lapolvasás alapbeállításai .....	58
IP cím ellenőrzése .....	89
Jelszavak .....	68
Kétoldalas eredeti beolvasása és átvitele .....	76
Küldés beállítások megváltoztatása .....	82
LDAP kiszolgáló beállítások konfigurálása .....	60
META-adat mezők .....	88
Minőség kiválasztása .....	79
Programozott átviteli rendeltetési helyek szerkesztése és törlése .....	66
Rendeltetési hely információ beállítása .....	62
Rendeltetési helyek tárolása Lapolvasás az Asztalra funkcióhoz .....	64
Rendeltetési helyek tárolása Lapolvasás E-mail-be funkció esetén .....	62
Rendeltetési helyek tárolása Lapolvasás FTP-re funkcióhoz .....	63
SMTP kiszolgáló beállításainak konfigurálása .....	59
Web-oldal .....	57
Web-oldalak hozzáférése .....	56
Web-oldalon programozott információ védelme .....	68

### A másoló könnyebb használata érdekében

Billentyűzet, változtatás .....	92
Dátum és idő, beállítás .....	92
Feladat részletezés, megjelenítés .....	13
Feladat törlése .....	13
Feladat törlése .....	13
Felhasználói beállítások, konfigurálás .....	90
Folyamatban lévő feladat törlése .....	13
Kijelző kontraszt, beállítás .....	92
Lista, nyomtatás .....	92
Munkaprogram, elvégzés .....	94
Munkaprogram, tárolás .....	93
Munkaprogram, törlés .....	94
Összes példányszám, megjelenítés .....	92
Prioritás, meghatározott feladatnak adni .....	13
Tálcák, beállítások konfigurálása .....	92



<b>Rendszergazda beállítások használata</b>	
Energiatakarékos .....	105
Eszköz meghatározása .....	107
Képolvasó beállítások .....	115
Kezelési beállítások .....	106
Kódos hozzáférés .....	103
Másolási funkció beállítások .....	110
Nyomtatási beállítások .....	111
Rendszergazda beállítási lista .....	99
Rendszergazda beállítások .....	96
Rendszergazda jelszó .....	96
Rendszergazda jelszó módosítása .....	109
Termékkulcs .....	109
<b>Hibakeresés és karbantartás</b>	
Beragadt tűzőkapocs, eltávolítás .....	136
Elakadt papír, eltávolítás	
- Alsó papírtálca .....	132
- Felső kimeneti tálca .....	133
- Felső papírtálca .....	131
- Kimeneti tálca .....	133
- Középső tálca .....	131
- Másoló .....	129
- Oldalsó tálca .....	129
- RSPF .....	128
Festék, ellenőrzés .....	136
Festékkazetta, csere .....	134
Hibakeresés .....	119
Másoló tisztítása .....	137
Összes kimeneti példányszám, ellenőrzés .....	136
Tűzőkapocs-kazetta, csere .....	135

## Védjegyinformáció

Az alábbi védjegyek és bejegyzett márkanevek használatosak a gép és a kiegészítő berendezések vonatkozásában.

- Microsoft®, Windows®, Windows® 98, Windows® Me, Windows NT® 4.0, Windows® 2000, Windows® XP, Windows Server® 2003, Windows Vista®, Windows Server® 2008 és Internet Explorer® bejegyzett védjegyei vagy védjegyei az Egyesült Államok és más országok területén.
- PostScript az Adobe Systems Incorporated bejegyzett védjegye.
- Macintosh, Mac OS, AppleTalk, EtherTalk és LaserWriter bejegyzett védjegyei vagy védjegyei az Apple Inc.-nek védjegyei az Egyesült Államok és más országok területén.
- Netscape Navigator a Netscape Communications Corporation bejegyzett védjegye.
- Adobe, Adobe logo, Acrobat, Adobe PDF logo, és Reader az Adobe Systems Incorporated bejegyzett védjegyei vagy védjegyei az Egyesült Államok és más országok területén.
- PCL a Hewlett-Packard Company bejegyzett védjegye.
- IBM, PC/AT, és PowerPC az International Business Machines Corporation bejegyzett védjegyei.
- A Sharpdesk a Sharp Corporation bejegyzett védjegye.
- Minden más cég- és terméknév azok tulajdonosainak bejegyzett védjegye.

A Candid és Taffy a Monotype Imaging, Inc. védjegyei, melyet az Egyesült Államok Szabadalmi Hivatalában (Patent and Trademark Office) regisztráltak, és regisztrálva lehetnek más joghatóságoknál is. A CG Omega, CG Times, Garamond Antiqua, Garamond Halbfett, Garamond Kursiv, Garamond és Halbfett Kursiv a Monotype Imaging, Inc. védjegyei, regisztrálva lehetnek bizonyos joghatóságoknál is. Az Albertus, Arial, Coronet, Gill Sans, Joanna és Times New Roman a The Monotype Corporation védjegyei, melyet az Egyesült Államok Szabadalmi Hivatalában regisztráltak, és regisztrálva lehetnek bizonyos joghatóságoknál is. Az Avant Garde, ITC Bookman, Lubalin Graph, Mona Lisa, Zapf Chancery és Zapf Dingbats az International Typeface Corporation védjegyei, melyet az Egyesült Államok Szabadalmi Hivatalában regisztráltak, és regisztrálva lehetnek bizonyos joghatóságoknál is. A Clarendon, Eurostile, Helvetica, Optima, Palatino, Stempel Garamond, Times és Univers a Heidelberger Druckmaschinen AG védjegyei, melyek regisztrálva lehetnek bizonyos joghatóságoknál is, kizárólagos engedély a Linotype Library GmbH-n, a Heidelberger Druckmaschinen AG 100%-os tulajdonában lévő leányvállalatán keresztül. Az Apple Chancery, Chicago, Geneva, Monaco és New York az Apple Computer Inc. védjegyei, és regisztrálva lehetnek bizonyos joghatóságoknál is. A HGGothicB, HGMinchoL, HGPGothicB és HGPMinchoL a Ricoh Company, Ltd. védjegyei, és regisztrálva lehetnek bizonyos joghatóságoknál is. A Wingdings a Microsoft Corporation bejegyzett védjegye az Egyesült Államokban és más országokban. A Marigold és Oxford az Arthur Baker védjegyei, és regisztrálva lehetnek bizonyos joghatóságoknál is. Az Antique Olive a Marcel Olive védjegye, és regisztrálva lehet bizonyos joghatóságoknál is. A Hoefler Text a Johnathan Hoefler védjegye, és regisztrálva lehet bizonyos joghatóságoknál is. Az ITC az International Typeface Corporation védjegye, amelyet az Egyesült Államok Szabadalmi Hivatalában regisztráltak, és regisztrálva lehet bizonyos joghatóságoknál is. Az Agfa az Agfa-Gevaert Group védjegye, és regisztrálva lehet bizonyos joghatóságoknál is. Az Intellifont, MicroType és UFST a Monotype Imaging, Inc. védjegyei, melyet az Egyesült Államok Szabadalmi Hivatalában regisztráltak, és regisztrálva lehetnek bizonyos joghatóságoknál is. A Macintosh és TrueType az Apple Computer Inc. védjegyei, melyet az Egyesült Államok Szabadalmi Hivatalában és más országokban regisztráltak. A PostScript az Adobe Systems Incorporated védjegye, és regisztrálva lehet bizonyos joghatóságoknál is. A HP, PCL, FontSmart és LaserJet a Hewlett-Packard Company védjegyei, és regisztrálva lehetnek bizonyos joghatóságoknál is. A Type 1 processzor memóriában tárolt betűtípus a Monotype Imaging's UFST terméke, és az Electronics For Imaging, Inc szabadalma alatt áll. Minden más védjeggyel kizárólag a védjegy tulajdonosa rendelkezik.

Rendszergazda

Név:

Elérhetőség:



A gép kezelője számára szükséges információk ennek az oldalnak a hátulján olvashatók.

(Vegye ki ezt a lapot a kézikönyvből, és tartsa biztonságos helyen. Továbbá, töltsse ki a baloldalon lévő részen a rendszergazda nevét és az elérhetőségére vonatkozó információkat.)

---

---

# A RENDSZERGAZDA SZÁMÁRA

(Vegye ki ezt a lapot a kézikönyvből, és tartsa biztonságos helyen.)

## Gyári alapértelmezett jelszavak

A rendszerbeállításokhoz való hozzáféréshez szükség van a rendszergazdai jogokkal történő bejelentkezésre. A rendszerbeállítások konfigurálhatók a Web oldalakon és a kezelőpanelen egyaránt. A rendszerbeállításokba történő belépéshez a Web oldalak használatával, jelszó is szükséges.

## Gyári alapértelmezett rendszergazda jelszó

Gyári alapértelmezett beállítás: 00000

A gép telepítése után azonnal tároljon el egy új rendszergazda jelszót. Ha egyszer a rendszergazda jelszót módosította, az új jelszó szükséges a gyári alapértelmezett jelszó visszaállításához. Ügyeljen arra, hogy megjegyezze a jelszót.

## Gyári alapértelmezett jelszavak (Web oldalak)

Két gyári alapértelmezett hozzáférési mód lehetséges: "Rendszergazda" és "Felhasználó". Az a személy, aki "Rendszergazda"-ként lép be, konfigurálhat minden beállítást a Web oldalakon. Az a személy, aki "Felhasználó"-ként lép be, csak bizonyos beállításokat konfigurálhat.

A gyári alapértelmezett jelszavak az alábbiakban láthatók.

	Gyári alapértelmezett hozzáférési mód	Gyári alapértelmezett jelszó
Felhasználó	user	Sharp
Rendszergazda	admin	Sharp

## **A. Hulladék-elhelyezési tájékoztató felhasználók részére (magán háztartások)**

### **1. Az Európai Unióban**

Figyelem: Ha a készüléket ki akarja selejtezni, kérjük, ne a közönséges szemeteskukát használja!

A használt elektromos és elektronikus berendezéseket külön, és a használt elektromos és elektronikus berendezések szabályszerű kezeléséről, visszanyeréséről és újrahasznosításáról rendelkező jogszabályokkal összhangban kell kezelni. A tagállamok általi végrehajtást követően az EU államokon belül a magán háztartások használt elektromos és elektronikai berendezéseiket díjmentesen juttathatják vissza a kijelölt gyűjtőlétesítményekbe\*. Egyes országokban\* a helyi kiskereskedés is díjmentesen visszaveheti Öntől a régi terméket, ha hasonló új terméket vásárol.

\*) A további részletekről, kérjük, érdeklődjön az önkormányzatnál.

Ha használt elektromos vagy elektronikus berendezésében elemek vagy akkumulátorok vannak, kérjük, előzetesen ezeket selejtezze ki a helyi előírásoknak megfelelően.

A termék szabályszerű kiselejtezésével Ön segít biztosítani azt, hogy a hulladék keresztülmenjen a szükséges kezelésen, visszanyerési és újrahasznosítási eljáráson, ezáltal közreműködik a lehetséges káros környezeti és humán egészségi hatások megelőzésében, amelyek ellenkező esetben a helytelen hulladékkezelés következtében előállhatnának.

### **2. Az EU-n kívüli egyéb országokban**

Ha a terméket ki szeretné selejtezni, kérjük, forduljon az önkormányzathoz, és érdeklődjön a helyes hulladék-elhelyezési módszerről.



Figyelem: A terméket ezzel a jelöléssel látták el. Ez azt jelenti, hogy a használt elektromos és elektronikus termékeket nem szabad az általános háztartási hulladékkal keverni. Ezekhez a termékekhez külön hulladékgyűjtő rendszer üzemel.

## **B. Hulladék-elhelyezési tájékoztató vállalati felhasználók részére.**

### **1. Az Európai Unióban**

Ha a terméket üzleti célokra használta, és ki kívánja selejtezni:

Kérjük, forduljon a SHARP kereskedéshez, ahol tájékoztatják Önt a termék visszavételéről. Lehetséges, hogy a visszavételből és újrahasznosításból eredő költségeket felszámítják. Előfordulhat, hogy a helyi hulladékbegyűjtő létesítmény átveszi a kisebb termékeket (és kis mennyiségeket).

### **2. Az EU-n kívüli egyéb országokban**

Ha a terméket ki szeretné selejtezni, kérjük, forduljon az önkormányzathoz, és érdeklődjön a helyes hulladék-elhelyezési módszerről.

# Csatlakozó

**Figyelem!**  
Ez a csatlakozó kizárólag szerviz célokat szolgál.  
Bármilyen rácsatlakozás a másológép hibás működését eredményezheti.  
**Szerviztechnikus figyelmébe:**  
A szervizkábel nem lehet hosszabb mint 3 m.

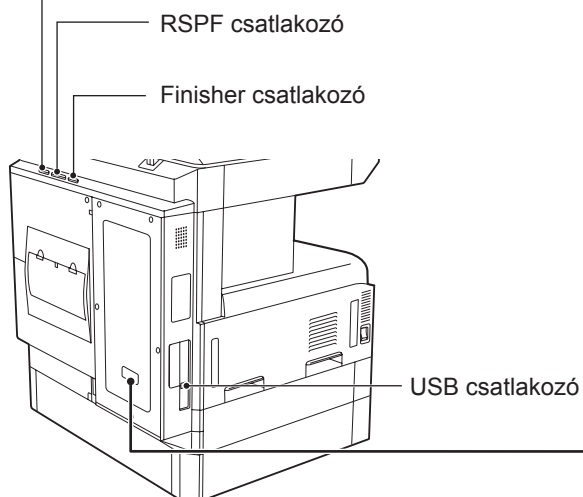

CLASS 1 LASER PRODUCT

LASER KLASSE 1

LUOKAN 1 LASERLAITE

KLASS 1 LASERAPPARAT

CLASS 1  
LASER PRODUCT  
LASER KLASSE 1  
LASER KLASY 1

**SHARP ELECTRONICS (Europe) GmbH**  
SonninstraÙe 3, D-20097 Hamburg

**SHARP**<sup>®</sup>

SHARP CORPORATION

FRANCIAORSZÁGBAN NYOMTATVA  
TINSZ2055TSZZ

